



NIROOMOTOR



دفترچه راهنمای مشتری

YAMAHA WR155



ویرایش اول - پاییز ۱۴۰۳

پیشگفتار

با تشکر از حسن انتخاب شما بابت خرید یکی از محصولات شرکت نیروموتور، ورود شما به جمع موتورسواران نیروموتور را خوشامد میگوییم. از شما درخواست می‌شود که این دفترچه را به دقت مطالعه نمایید تا ضمن آشنایی با تجهیزات و نحوه کار این موتورسیکلت، با کلیه ویژگی‌ها و مزایای آن نیز آشنا شوید. علاوه بر این، مطالعه این دفترچه شما را با نحوه مراقبت از این موتورسیکلت، سرویس‌های دوره‌ای و نیز اقدامات لازم به جهت حفاظت شما در برابر مشکلات و صدمات احتمالی، آشنا می‌کند.



حتماً قبل از به کارگیری موتورسیکلت، این دفترچه را کامل و با دقت مطالعه فرمایید.

نکته

این دفترچه دربردارنده اطلاعات و جزییات محصول است. ممکن است تفاوت‌هایی جزئی بین اطلاعات این دفترچه راهنما و موتورسیکلت در دست شما وجود داشته باشد. در صورت هرگونه پرسش پیرامون اطلاعات این دفترچه آن را با واحد خدمات پس از فروش یا نمایندگی مجاز شرکت نیرو موتور در میان بگذارید.

توجه

درخصوص زمان انجام سرویس اولیه و سرویس‌های دوره‌ای خصوصاً در دوره گارانتی، حتماً مطابق با دستورالعمل شرکت نیروموتور مندرج در وبسایت آن عمل نمایید.

تاریخچه مختصر شرکت نیروموتور

- در سال ۱۳۸۱ گروه صنعتی نیرو موتور به طور رسمی تأسیس گردید.
- در سال ۱۳۸۲ بهره‌برداری از کارخانه نیرو موتور با مساحت ۱۳۰۰۰ مترمربع در شهرک صنعتی شکوهیه در استان قم شروع شد.
- در سال ۱۳۸۲ نیرو موتور با رتبه ۱۸۱ به جمع تولیدکنندگان موتورسیکلت در ایران پیوست و اولین مدل تولیدی آن «احسان ۱۲۵» نام‌گذاری گردید.
- در پایان سال ۱۳۸۲ با تولید تنها ۲ مدل موتورسیکلت، شمار تولید به قریب به ۱۱۰۰۰ دستگاه رسید.
- سال ۱۳۹۱ شروع همکاری با برند مطرح هندی تی‌وی‌اس (TVS)
- سال ۱۳۹۳ شروع همکاری با برند مودناس (Modenas) از کشور مالزی



- سال ۱۳۹۶ راه‌اندازی خط تولید زنجیر موتور
 - سال ۱۳۹۶ راه‌اندازی خط تولید باتری موتورسیکلت
 - سال ۱۳۹۶ راه‌اندازی خط تولید شاسی و قطعات مرتبط موتورسیکلت
 - در سال ۱۳۹۷ شرکت معتبر یاماها (YAMAHA) به‌عنوان شریک تجاری جدید برگزیده شد.
 - سال ۱۳۹۸ آغاز همکاری با برند معتبر تایوانی اس‌وای‌ام (SYM)
 - سال ۱۴۰۲ راه‌اندازی خط تولید انجین موتورسیکلت
- در حال حاضر گروه صنعتی نیرو موتور با بهره‌برداری از چندین کارخانه و تولید بیش از ۸۰ مدل متنوع موتورسیکلت از شروع کار خود، موفق به کسب عنوان بزرگ‌ترین تولیدکننده موتورسیکلت در ایران به‌طور مستمر از سال ۱۳۸۵ گردیده است.



اطلاعات مهم دفترچه راهنما

در این دفترچه اطلاعات بسیار مهم با ۴ علامت زیر قابل تشخیص هستند.



این علامت نماد هشدار ایمنی است و به منظور آگاهی بخشی از احتمال خطرات آسیب دیدگی فردی مورد استفاده قرار می گیرد. به منظور پیشگیری از صدمات احتمالی و یا مرگ، تمامی پیام های ایمنی که به دنبال این علامت ذکر می شوند را رعایت کنید.



هشدار

هشدار، بیانگر موقعیت خطرناکی است که در صورت عدم اجتناب می تواند منجر به مرگ یا صدمات جدی گردد.



توجه

عبارت توجه، بیان کننده موارد احتیاطی خاصی است که به منظور جلوگیری از آسیب به وسیله نقلیه یا سایر دارایی ها می بایست رعایت گردند.



نکته

یک نکته ارائه گر اطلاعات کلیدی است برای اینکه روش انجام کاری راحت تر و روشن تر شود.

گارانتی و حقوق مشتریان

- موتورسیکلت شما براساس شرایط ذکر شده در وبسایت شرکت نیروموتور، تحت پوشش گارانتی می‌باشد.
- انجام سرویس اولیه، سرویس‌های دوره‌ای و خصوصاً تعویض روغن موتور، مطابق با مدت‌زمان و کیلومتر کارکرد توصیه‌شده توسط شرکت نیروموتور (ذکرشده در وبسایت شرکت)، به جهت حفظ شرایط گارانتی موتورسیکلت شما الزامی است.
- برای انجام سرویس اولیه و سرویس‌های دوره‌ای و نیز دریافت خدمات گارانتی، حتماً به نمایندگی‌های مجاز شرکت نیروموتور مراجعه نمایید.
- جهت آشنایی با شرایط و ضوابط گارانتی، سرویس‌های دوره‌ای، متن قانون و آیین‌نامه اجرایی حمایت از مصرف‌کنندگان خودرو و موتورسیکلت و همچنین اطلاع از آخرین فهرست نمایندگی‌های مجاز در مناطق مختلف کشور، می‌توانید به وبسایت شرکت نیروموتور به آدرس اینترنتی niroomotorgroup.com مراجعه فرمایید.

امداد نیروموتور

- جهت آشنایی با خدمات امداد نیروموتور به وبسایت شرکت نیروموتور مراجعه نمایید.
- تلفن امداد موتور: ۰۲۱۴۲۳۹۹

ملحقات موتورسیکلت

- ملحقات تحویلی به خریدار موتورسیکلت:
- کیف ابزار که شامل پیچ گوشتی و آچار مخصوص می‌باشد.

۲	پیشگفتار
۴	تاریخچه مختصر شرکت نیروموتور
۵	اطلاعات مهم دفترچه راهنما
۶	گارانتی و حقوق مشتریان - امدادموتور - ملحقات موتورسیکلت
۱۰	فصل ۱ - اطلاعات ایمنی
۱۰	موتور سواری ایمن
۱۴	کلاه ایمنی / نکات بیشتر در خصوص موتورسواری ایمن
۱۶	فصل ۲ - تشریح موتورسیکلت / نمای چپ
۱۷	نمای راست
۱۸	موقعیت کلیدها و اجزاء کنترلی
۱۹	شماره‌های شناسایی / ثبت اطلاعات وسیله نقلیه
۲۰	فصل ۳ - کارکرد کلیدها و اجزاء کنترلی
۲۰	سوئیچ اصلی / قفل فرمان
۲۱	چراغ‌های نشانگر و چراغ هشدار
۲۲	صفحه کیلومتر چندمنظوره
۲۵	نمایشگر مصرف لحظه‌ای سوخت
۲۶	صفحه خوشامدگویی / کلیدهای فرمان
۲۷	کتی کلاچ / پدال تعویض دنده / کتی ترمز
۲۸	پدال ترمز / درب باک بنزین / سوخت
۲۹	زین
۳۰	محل قرار دادن اسناد و مدارک / تنظیم مجموعه کمک‌فتر
۳۱	جک بغل / سیستم قطع‌کن استارت
۳۳	فصل ۴ - برای ایمنی شما - بررسی‌های قبل از سواری
۳۶	فصل ۵ - عملیات و نکات مهم سواری
۳۶	آب‌بندی انجین / استارت انجین
۳۷	تغییر دنده / نکاتی برای کاهش مصرف سوخت
۳۸	پارک کردن
۳۹	فصل ۶ - سرویس، نگهداری و تنظیم دوره‌ای / جعبه ابزار
۴۰	جدول سرویس دوره‌ای برای سیستم کنترل آلاینده‌گی

۴۱	جدول سرویس و روغن کاری عمومی
۴۵	بازکردن و نصب پنل ها
۴۶	چک کردن شمع
۴۷	روغن موتور و فیلتر روغن
۴۹	مایع خنک کننده
۵۰	فیلتر هوا و بررسی شیلنگ / تنظیم دور آرام انجین / تنظیم خلاصی دسته گاز
۵۱	لقی سوپاپ / تایرها
۵۳	رینگ های پره ای / تنظیم خلاصی کتی کلاچ
۵۴	بررسی خلاصی کتی ترمز / سوئیچ های چراغ ترمز / بررسی لنت ترمز جلو و عقب
۵۵	بررسی سطح روغن ترمز
۵۶	تعویض روغن ترمز / شلی زنجیر
۵۷	تمیز کردن و روغن کاری زنجیر موتور / بررسی و روغن کاری کابل ها
۵۷	کنترل و روغن کاری دسته و سیم گاز / بررسی و روغن کاری کتی های ترمز و کلاچ
۵۸	بررسی و روغن کاری پدال ترمز / بررسی و روغن کاری جک بغل
۵۸	روغن کاری سیستم تعلیق عقب
۵۹	روغن کاری محورهای دوشاخ عقب / چک کردن دوشاخ جلو / چک کردن فرمان
۶۰	بررسی بلبرینگ های چرخ / باتری
۶۱	تعویض فیوزها / تعویض لامپ چراغ جلو
۶۲	تعویض لامپ چراغ کمکی
۶۳	تعویض لامپ چراغ عقب / ترمز
۶۳	تعویض لامپ چراغ راهنما / تعویض لامپ چراغ پلاک
۶۴	پایه نگهداری موتورسیکلت / چرخ جلو
۶۵	چرخ عقب
۶۶	عیب یابی
۶۷	نمودار عیب یابی
۶۸	داغ شدن بیش از حد موتور
۶۹	فصل ۷ - مراقبت و انبارش موتورسیکلت - مراقبت
۷۱	انبارش
۷۳	فصل ۸ - مشخصات فنی

فصل ۱ - اطلاعات ایمنی

مالک مسئولیت‌پذیری برای موتورسیکلت خود باشید. به‌عنوان مالک وسیله نقلیه، شما مسئول کارکرد صحیح و ایمن موتورسیکلت خود هستید. موتورسیکلت‌ها، وسایل نقلیه دوچرخ هستند. بهره‌برداری ایمن از موتورسیکلت بستگی به مهارت‌های رانندگی صحیح و همچنین تخصص راننده آن دارد. هر راننده، قبل از رانندگی با این موتورسیکلت، می‌بایست نسبت به الزامات ذیل آگاهی داشته باشد:

- دستورالعمل‌های صحیح در مورد تمام جنبه‌های کارکرد موتورسیکلت را از یک منبع معتبر دریافت کنید.
- به هشدارها و الزامات مراقبت از موتورسیکلت در این دفترچه راهنما توجه کنید.
- آموزش‌های واجد شرایط در زمینه مهارت‌های سواری ایمن و مناسب کسب کنید.
- همان‌طور که در این دفترچه راهنما خاطر نشان شده‌است و/ یا در شرایطی که وضعیت موتورسیکلت ایجاب کند، خدمات فنی را از افراد حرفه‌ای دریافت کنید.
- هرگز بدون آموزش یا راهنمایی مناسب از موتورسیکلت استفاده نکنید. افراد مبتدی می‌بایست از یک مربی معتبر آموزش دریافت کنند.

موتور سواری ایمن

هر بار که قصد استفاده از موتورسیکلت را دارید، بررسی‌های قبل از سواری را انجام دهید تا مطمئن شوید که در شرایط کارکرد ایمن قرار دارد. عدم بازرسی یا نگهداری صحیح موتورسیکلت، احتمال تصادف یا آسیب به تجهیزات را افزایش می‌دهد. برای مشاهده فهرستی از بررسی‌های قبل از سواری، به صفحه ۳۳ مراجعه کنید.

• این موتورسیکلت برای حمل راننده و یک مسافر

طراحی شده است.

• ناتوانی رانندگان خودرو در تشخیص و شناسایی موتورسیکلت‌ها در خیابان، علت اصلی تصادفات خودرو/موتورسیکلت است. بسیاری از تصادفات توسط یک راننده خودرو ایجاد شده است که موتورسیکلت را ندیده است. به نظر می‌رسد ظاهر جلب‌توجه‌کننده موتورسوار در کاهش احتمال این نوع تصادفات بسیار مؤثر است.

از این رو:

- از پوشش یا رنگ روشن استفاده کنید.
- از آنجایی که تقاطع‌ها محتمل‌ترین مکان برای تصادفات موتورسیکلت هستند، در هنگام نزدیک شدن و عبور از تقاطع‌ها، احتیاط بیشتری به خرج دهید.
- به نحوی رانندگی کنید که سایر رانندگان بتوانند شما را ببینند. از رانندگی در نقطه کور رانندگان دیگر خودداری کنید.
- هرگز موتورسیکلت را بدون دانش مناسب، تعمیر نکنید. با یک نمایندگی مجاز موتورسیکلت تماس بگیرید تا شما را در مورد تعمیر و نگهداری اولیه موتورسیکلت آگاه کند. بعضی تعمیرات فقط می‌تواند توسط تعمیرکاران مجاز انجام شود.
- راننده‌های بی‌تجربه، عامل بسیاری از تصادفات هستند. در واقع بسیاری از راننده‌هایی که تصادف کرده‌اند حتی گواهینامه موتورسیکلت نداشته‌اند.
- مطمئن شوید که واجد شرایط هستید و موتورسیکلت خود را فقط در اختیار راننده‌های واجد شرایط قرار می‌دهید.
- مهارت‌ها و محدودیت‌های خود را بشناسید. ماندن در محدوده توانایی‌های خود می‌تواند به شما در جلوگیری از تصادف کمک کند.
- توصیه می‌شود تا زمانی که با موتورسیکلت و تمامی کنترل‌های آن آشنا نشده‌اید، با موتور

شما می‌تواند کمک کند به اختلال بینایی که می‌تواند دیدن یک خطر را به تأخیر بیندازد.

- استفاده از کاپشن، شلوار، کفش، دستکش و...
- ضخیم در پیشگیری یا کاهش ساییدگی یا بریدگی مؤثر است.
- هرگز لباس‌های گشاد نپوشید، در غیر این صورت ممکن است به اهرم‌ها، پدال‌ها یا چرخ‌ها گیر کنند و باعث آسیب یا تصادف شوند.
- همیشه لباس‌های محافظی بپوشید که پاها، زانوها و مچ پاها را بپوشاند. موتور یا سیستم اگزوز در طول مدت سواری یا بعد از آن، بسیار داغ می‌شود و می‌تواند باعث سوختگی شود.
- مسافر نیز باید موارد احتیاطی فوق را رعایت کند.
- مراقب مسمومیت با مونوکسید کربن باشید.
- گازهای خروجی از اگزوز موتور، حاوی مونوکسید کربن است که یک گاز کشنده است. تنفس مونوکسید کربن می‌تواند باعث سردرد، سرگیجه، خواب‌آلودگی، حالت تهوع، گیجی و در نهایت مرگ شود. مونوکسید کربن گازی بی‌رنگ، بی‌بو و بی‌مزه است که حتی اگر دود اگزوز موتوری را ندیده و یا بویی استشمام نکنید ممکن است وجود داشته باشد. مونوکسید کربن می‌تواند به سرعت انباشته شده و به سطح کشنده‌ای برسد که در این صورت بر شما غلبه کرده و قادر به نجات خود نخواهید بود. همچنین سطوح کشنده مونوکسید کربن می‌تواند ساعت‌ها یا روزها در مناطق بسته و یا با تهویه ضعیف باقی بماند. در صورت مشاهده علائم مسمومیت با گاز مونوکسید کربن، فوراً منطقه را ترک کرده، هوای تازه دریافت کنید و به دنبال درمان پزشکی باشید.
- موتور را در داخل فضای سر بسته روشن نکنید. حتی ممکن است قبل از اینکه بخواهید دود اگزوز موتور را با فن یا باز کردن پنجره‌ها و درب‌ها

سیکلت خود در مسیرهای خلوت تمرین کنید.

- بسیاری از تصادفات، ناشی از خطای راننده موتورسیکلت بوده است. یک خطای معمول که راننده مرتکب می‌شود انحراف مسیر زیاد در سر پیچ به دلیل سرعت بیش از حد یا با زاویه کم دور زدن (داشتن زاویه خم شدن ناکافی برای سرعت) است.
- همیشه محدودیت سرعت را رعایت کنید و هرگز تندتر از حدی که شرایط جاده و ترافیک تضمین می‌کند رانندگی نکنید.
- همیشه قبل از پیچیدن یا تغییر مسیر حرکت، علامت دهید. مطمئن شوید که سایر رانندگان می‌توانند شما را ببینند.
- وضعیت راننده و مسافر برای کنترل مناسب، مهم است.
- برای حفظ کنترل موتورسیکلت، راننده باید هر دو دست خود را روی دسته فرمان نگه داشته و هر دو پا را روی جاپایی راننده در حین راندن، قرار دهد.
- مسافر همیشه باید با هر دو دست، راننده، بند زین یا دستگیره سرنشین (در صورت مجهز بودن) را گرفته و پاها را روی جاپایی سرنشین قرار دهد.
- هرگز مسافری حمل نکنید مگر اینکه بتواند هر دو پا را محکم روی جاپایی سرنشین قرار دهد.
- هرگز تحت تأثیر الکل یا سایر مواد مخدر رانندگی نکنید.

لباس محافظ

اکثر مرگ‌ومیرهای ناشی از تصادفات موتورسیکلت، ناشی از ضربه به سر است. استفاده از کلاه ایمنی، مهم‌ترین عامل در پیشگیری یا کاهش صدمات سر است.

- همیشه از کلاه ایمنی مورد تأیید استفاده کنید.
- از محافظ صورت یا عینک محافظ استفاده کنید. برخورد باد در چشمان محافظت نشده

که وزن بار تا حد امکان به‌طور مساوی در دو طرف موتورسیکلت توزیع شود تا عدم تعادل یا بی‌ثباتی به حداقل برسد.

- جابجایی وزن می‌تواند باعث عدم تعادل ناگهانی شود. قبل از راندن، مطمئن شوید که لوازم جانبی و بار به‌طور ایمن به موتورسیکلت متصل شده‌اند. پایه‌های لوازم جانبی و محفظه‌های بار را مرتباً بررسی کنید.

- سیستم تعلیق را برای استفاده از بار به‌درستی تنظیم (فقط مدل‌های با تعلیق قابل تنظیم) و وضعیت و فشار لاستیک‌های خود را بررسی کنید.
- هرگز وسایل بزرگ یا سنگین را روی فرمان، دوشاخ جلو یا گلگیر جلو قرار ندهید. این اقدام، از جمله محموله‌هایی مانند کیسه‌خواب، کوله‌پشتی بزرگ یا چادرهای مسافرتی می‌تواند موجب ناپایداری یا واکنش کند فرمان شوند.
- این وسیله نقلیه برای کشیدن تریلر یا اتصال به اتاقت کناری موتورسیکلت طراحی نشده است.

لوازم جانبی اصلی

انتخاب لوازم جانبی برای وسیله نقلیه شما یک تصمیم مهم است. لوازم جانبی اصلی که فقط در نمایندگی‌های مجاز نیرو موتور در دسترس هستند، برای استفاده در وسیله نقلیه شما طراحی، آزمایش و تأیید شده‌اند. بسیاری از شرکت‌ها بدون ارتباط با سازنده اصلی، قطعات و لوازم جانبی را تولید کرده و یا تغییرات دیگری را برای موتورسیکلت‌ها ارائه می‌دهند که امکان تأیید همه این قطعات توسط نیرو موتور میسر نیست. بنابراین، نیرو موتور نمی‌تواند استفاده از لوازم جانبی فروخته نشده توسط شبکه فروش قطعات یا اصلاحاتی را که به‌طور خاص توسط نیرو موتور یا سازنده اصلی توصیه نشده‌اند را حتی اگر توسط نماینده نیرو موتور فروخته و نصب شده باشند، تأیید

تهویه کنید، مونوکسید کربن به‌سرعت به سطوح خطرناکی برسد.

- از روشن نگه داشتن موتور در شرایط تهویه ضعیف یا مناطق نیمه محصور مانند انبارها، گاراژها یا پارکینگ‌های مسقف اتومبیل خودداری نمایید.
- موتورسیکلتی را که در فضای باز قرار داشته ولی باین حال دود آگروز آن می‌تواند از طریق منافذی مانند پنجره‌ها و درب‌ها به داخل ساختمان کشیده شود، روشن نگه ندارید.

بار روی موتورسیکلت

اگر توزیع وزن بار بر روی موتورسیکلت تغییر کند، افزودن لوازم جانبی یا بار به موتورسیکلت شما می‌تواند بر پایداری و هندلینگ تأثیر منفی بگذارد. برای جلوگیری از احتمال تصادف، هنگام اضافه کردن بار یا لوازم جانبی به موتورسیکلت خود بسیار احتیاط کنید. هنگام راندن موتورسیکلتی که بار یا لوازم جانبی اضافه کرده است، مراقب باشید. در اینجا، همراه با اطلاعات مربوط به لوازم جانبی ذیل، چند دستورالعمل کلی وجود دارد که در صورت بارگیری بر روی موتورسیکلت خود، باید رعایت کنید:

وزن کل راننده، مسافر، لوازم جانبی و بار نباید از حداکثر با مجاز تجاوز کند. حرکت با وسیله نقلیه‌ای که بیش از حد بارگذاری شده باشد، می‌تواند باعث تصادف شود.

حداکثر بار: ۱۶۰ کیلوگرم

در هنگام حمل بار در محدوده مجاز به نکات زیر توجه نمایید:

- وزن بار و لوازم جانبی باید تا حد امکان کم و نزدیک به بدنه موتورسیکلت باشد. سنگین‌ترین اقلام خود را تا حد امکان نزدیک به مرکز وسیله نقلیه بسته‌بندی کرده و اطمینان حاصل کنید

دلیل اثرات آثرو دینامیکی به‌طور جدی بر پایداری موتورسیکلت تأثیر بگذارد. ممکن است باد موجب بلند شدن موتورسیکلت شود یا در اثر بادهای جانبی موتورسیکلت ناپایدار شود. این لوازم جانبی همچنین ممکن است هنگام عبور از کنار وسایط نقلیه بزرگ یا عبور آنها از کنار موتورسیکلت، باعث بی‌ثباتی شوند.

• برخی از لوازم جانبی می‌توانند راکب را از موقعیت عادی سواری او جابجا کنند. این موقعیت نامناسب، آزادی حرکت راکب را محدود کرده و ممکن است توانایی کنترل را محدود کند، بنابراین، چنین لوازم جانبی توصیه نمی‌شود.

• هنگام افزودن لوازم جانبی الکتریکی احتیاط کنید. اگر لوازم جانبی الکتریکی از ظرفیت سیستم الکتریکی موتورسیکلت بیشتر باشد، می‌تواند موجب ایراد الکتریکی گردد و به‌نوبه خود می‌تواند به‌طور خطرناکی باعث از دست رفتن نور چراغ‌ها یا قدرت موتور شود.

تایرها و طوقه‌های موجود در بازار
تایرها و طوقه‌هایی که همراه موتورسیکلت شما ارائه می‌شوند به‌گونه‌ای طراحی شده‌اند که با قابلیت‌های عملکردی آن، مطابقت داشته و بهترین ترکیب از هندلینگ، ترمز و راحتی را ارائه دهند. سایر تایرها، رینگ‌ها، اندازه‌ها و ترکیبات ممکن است مناسب نباشند. برای مشخصات تایر و اطلاعات بیشتر در مورد تعویض تایرها به صفحه ۵۲ مراجعه کنید.

حمل موتورسیکلت

قبل از حمل موتورسیکلت با وسیله نقلیه دیگر، حتماً دستورالعمل‌های ذیل را رعایت کنید.

- تمام لوازم شل را از موتورسیکلت جدا کنید.
- بررسی کنید که پیچ سوخت (در صورت مجهز بودن) در وضعیت «Off» بوده و اینکه هیچ نشستی

یا توصیه کند.

قطعات یدکی، لوازم جانبی و تغییرات (تیونینگ) موجود در بازار

اگرچه ممکن است لوازم و قطعات موجود در بازار از نظر طراحی و کیفیت مشابه لوازم جانبی اصلی یا ماها باشد، اما بدانید که برخی از لوازم جانبی یا تیونینگ‌های موجود در بازار، به دلیل خطرات احتمالی ایمنی برای شما یا دیگران، مناسب نیستند. نصب محصولات پس از فروش یا انجام تغییرات دیگر در موتورسیکلت شما، که هر یک از ویژگی‌های طراحی یا عملکرد موتورسیکلت را تغییر می‌دهد، می‌تواند شما و دیگران را در معرض خطر آسیب جدی یا مرگ قرار دهد. شما مسئول صدمات ناشی از تغییرات در موتورسیکلت هستید. دستورالعمل‌های ذیل و همچنین مواردی که در قسمت «حمل بار» هنگام نصب لوازم جانبی ارائه شده است را در نظر داشته باشید.

• هرگز لوازم جانبی یا باری را که باعث اختلال در کارکرد موتورسیکلت شما شود، نصب یا حمل نکنید. قبل از استفاده از لوازم جانبی آن را به‌دقت بررسی کنید تا مطمئن شوید که به‌هیچ‌وجه فاصله موتورسیکلت تا زمین یا فاصله اجزا موتورسیکلت هنگام دور زدن، محدوده حرکت سیستم تعلیق، حرکت فرمان یا عملکرد کنترل موتورسیکلت را کاهش نداده، یا جلوی نور چراغ‌ها یا شبرنگ‌ها را نمی‌گیرد.

• لوازم جانبی نصب‌شده روی فرمان یا قسمت دوشاخ جلو، به دلیل توزیع نامناسب وزن یا تغییرات آثرو دینامیکی، می‌تواند ایجاد ناپایداری در موتورسیکلت کند. اگر لوازم جانبی به فرمان یا قسمت دوشاخ جلو اضافه شود، باید تا حد امکان سبک و به تعداد کم باشند.

• لوازم جانبی حجیم یا بزرگ ممکن است به

می‌شوند. سرعت خود را کم کنید و با احتیاط از آنها عبور کنید. موتورسیکلت را در حالت عمودی نگه‌دارید، در غیر این صورت ممکن است از زیر شما سر بخورد.

• هنگام شستن موتورسیکلت، پد لنت یا کفشکی لنت ترمز ممکن است خیس شود. پس از شستن موتورسیکلت، قبل از سوار شدن، ترمزها را بررسی کنید.

• همیشه از کلاه ایمنی، دستکش و شلوار مناسب (که پاچه آن تنگ باشد) و یک لباس رنگی روشن استفاده کنید.

• از حمل بار زیاد روی موتورسیکلت خودداری کنید. موتورسیکلت با بار بیش از حد، ناپایدار است. از یک طناب قوی برای محکم کردن هر بسته به قسمت حمل بار (در صورت مجهز بودن) استفاده کنید. شل شدن بار روی پایداری موتورسیکلت تأثیر گذاشته و می‌تواند توجه شما را از جاده منحرف کند. (به صفحه ۱۷ مراجعه کنید.)

کلاه ایمنی

استفاده از موتورسیکلت بدون کلاه ایمنی تأیید شده، احتمال آسیب شدید به سر یا مرگ در صورت تصادف را افزایش می‌دهد. اکثر مرگ‌ومیرهای ناشی از تصادفات موتورسیکلت یا اسکوتر ناشی از ضربه به سر است. استفاده از کلاه ایمنی، مهم‌ترین عامل در پیشگیری یا کاهش آسیب‌های سر است. همیشه کلاه ایمنی مورد تأیید موتورسیکلت را انتخاب کنید.

در انتخاب کلاه ایمنی موتورسیکلت، به موارد ذیل توجه کنید.

- اندازه کلاه ایمنی باید با اندازه سر راکب مطابقت داشته باشد.
- هرگز کلاه ایمنی را در معرض ضربه‌های شدید قرار ندهید.

سوخت وجود نداشته باشد.

• چرخ جلو را مستقیماً روبه‌جلو روی تریلر یا قسمت بار کامیون / وانت برده و برای جلوگیری از حرکت، آن را در یک ریل ثابت کنید.

• گیربکس را در دنده قرار دهید. (برای مدل‌های با دنده گیربکس دستی)

• موتورسیکلت را با تسمه‌های مناسب که بایستی به قسمت‌های مستحکم موتورسیکلت، مانند شاسی یا کربی بالایی متصل شود، محکم کنید (و نه، به‌عنوان مثال، به دسته‌های لاستیکی فرمان یا چراغ‌های راهنما، یا قطعاتی که ممکن است بشکنند). محل بسته شدن تسمه‌ها را با دقت انتخاب کرده تا تسمه‌ها در هنگام حمل‌ونقل به سطوح رنگ‌شده ساییده نشوند.

• در صورت امکان، سیستم تعلیق باید تا حدی توسط تسمه‌های گیره دار فشرده شود تا موتورسیکلت در حین حمل‌ونقل بیش‌از‌حد جهش نکند.

نکات بیشتر در خصوص موتورسواری ایمن

• هنگام تغییر جهت، حتماً به‌وضوح علامت دهید. ترمز گرفتن در جاده خیس می‌تواند بسیار دشوار باشد. از ترمز شدید خودداری کنید، زیرا موتورسیکلت ممکن است سر بخورد. هنگام توقف روی سطح خیس به آرامی ترمز را فشار دهید. • با نزدیک شدن به یک تقاطع یا پیچ، سرعت خود را کم کنید. هنگامی که یک پیچ را کامل کردید، به آرامی شتاب بگیرید.

• هنگام عبور از کنار خودروهای پارک شده مراقب باشید. ممکن است راننده شما را نبیند و دری را در مسیر شما باز کند.

• گذرگاه‌های راه‌آهن، ریل‌های تراموا، صفحات آهنی در ساخت‌وساز جاده‌ها و درپوش‌های فلزی فاضلاب هنگام خیس شدن به شدت لغزنده

استفاده صحیح از کلاه ایمنی

همیشه بند چانه را ببندید. چنانچه بند چانه متصل باشد، در صورت تصادف بسیار کمتر احتمال دارد که کلاه ایمنی از سر خارج شود.

استفاده اشتباه

استفاده صحیح



انواع کلاه ایمنی و کاربرد آن‌ها

• نوع کامل:

فقط برای راندن با سرعت‌های پایین تا متوسط استفاده شود.

• نوع تمام‌رخ:

استفاده برای راندن با سرعت‌های متوسط تا بالا

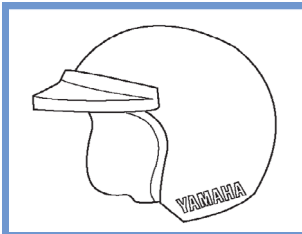
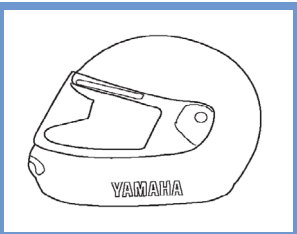

فصل ۲ - تشریح موتورسیکلت

نمای سمت چپ

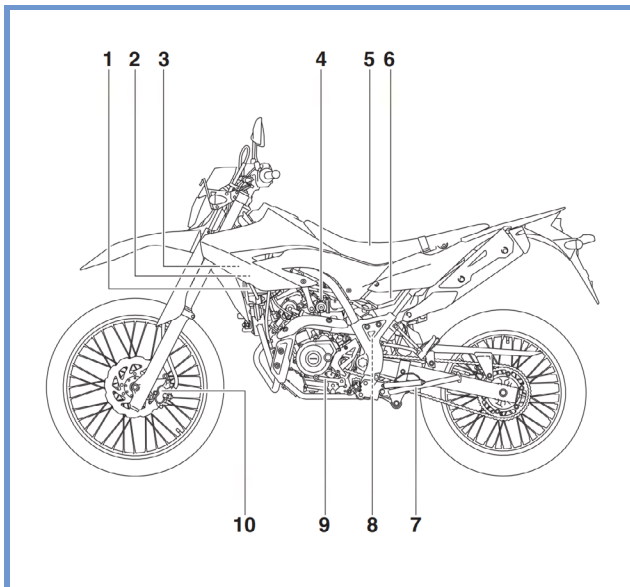

- | | |
|---|--|
| ۱- باتری (صفحه ۶۰) | ۷- جک بغل (صفحه ۳۱) |
| ۲- کیت ابزار (صفحه ۳۹) | ۸- حلقه تنظیم پیش بار فنر مجموعه کمک فنر (صفحه ۳۰) |
| ۳- جعبه فیوز (صفحه ۶۱) | ۹- پدال دنده (صفحه ۲۷) |
| ۴- پیچ تنظیم دور آرام انجین (صفحه ۵۰) | ۱۰- لنت‌های ترمز جلو (صفحه ۵۴) |
| ۵- زین (صفحه ۲۹) | |
| ۶- پنجره بررسی سطح مایع خنک‌کننده (صفحه ۴۹) | |

نمای سمت راست

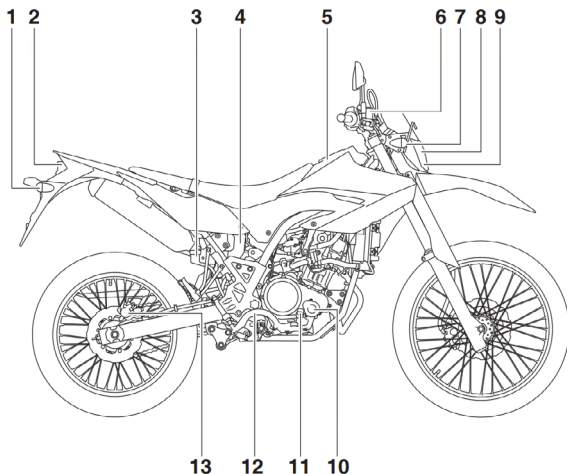

- | | |
|---------------------------------|--------------------------------|
| ۱- چراغ راهنمای عقب (صفحه ۶۳) | ۸- چراغ جلو (صفحه ۶۱) |
| ۲- چراغ عقب/ترمز (صفحه ۶۳) | ۹- چراغ کمکی (صفحه ۶۲) |
| ۳- مخزن روغن ترمز عقب (صفحه ۵۵) | ۱۰- فیلتر روغن موتور (صفحه ۴۷) |
| ۴- فیلتر هوا (صفحه ۵۰) | ۱۱- گیج (صفحه ۴۷) |
| ۵- درب باک (صفحه ۲۸) | ۱۲- پدال ترمز (صفحه ۵۸) |
| ۶- مخزن روغن ترمز جلو (صفحه ۵۵) | ۱۳- لنت‌های ترمز عقب (صفحه ۵۴) |
| ۷- چراغ راهنما جلو (صفحه ۶۳) | |

موقعیت کلیدها و اجزاء کنترلی

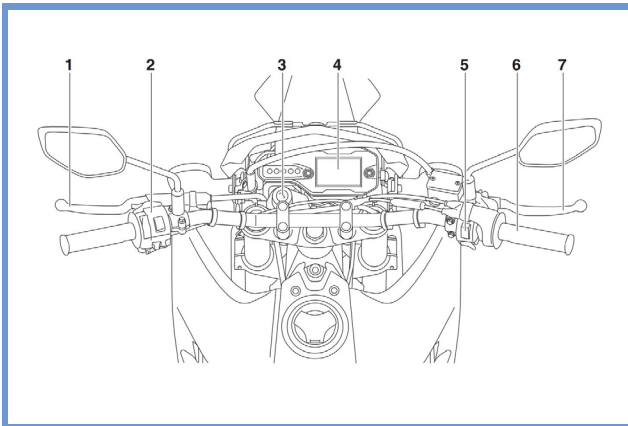

- ۱- اهرم کلاچ (صفحه ۲۷)
- ۲- سوئیچ‌های فرمان سمت چپ (صفحه ۲۴)
- ۳- کلید اصلی/قفل فرمان (صفحه ۲۰)
- ۴- نمایشگر چندمنظوره (صفحه ۲۳)
- ۵- کلیدهای فرمان سمت راست (صفحه ۲۶)
- ۶- دستگیره دریچه گاز (صفحه ۵۰)
- ۷- اهرم ترمز (صفحه ۲۷)

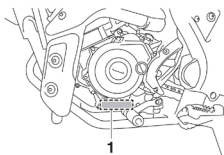

۱- شماره سریال موتور

ثبت اطلاعات وسیله نقلیه

دستگاه ECU مخصوص این مدل، داده‌های خاص موتورسیکلت را برای کمک به تشخیص خرابی‌ها و برای اهداف تحقیق، تجزیه و تحلیل آماری و اهداف رشد و توسعه ذخیره می‌کند.

اگرچه حسگرها و داده‌های ثبت شده بر اساس مدل متفاوت است، اما نقاط داده اصلی عبارت‌اند از:

- وضعیت موتورسیکلت و داده‌های عملکرد موتور
- داده‌های مربوط به تزریق سوخت و انتشار آلاینده‌گی
- این داده‌ها فقط زمانی آپلود می‌شوند که ابزار عیب‌یابی (دیباگ) مخصوص یاماها به موتورسیکلت متصل شده باشد، مانند زمانی که بررسی‌های تعمیر و نگهداری یا مراحل سرویس انجام می‌شود.
- یاماها این داده‌ها را به جز در موارد ذیل در اختیار شخص ثالثی قرار نمی‌دهد.

علاوه بر این، یاماها ممکن است اطلاعات موتورسیکلت را به منظور برون‌سپاری خدمات مرتبط با مدیریت داده‌های موتورسیکلت، به یک پیمانکار ارائه دهد. حتی در این مورد، یاماها از پیمانکار می‌خواهد که داده‌های موتورسیکلت را که ما ارائه کرده‌ایم به درستی مدیریت کند و یاماها نیز داده‌ها را به درستی مدیریت خواهد کرد.

- با رضایت مالک وسیله نقلیه.
- در جایی که قانون موظف است.
- برای استفاده توسط یاماها در دعاوی حقوقی
- هنگامی که داده‌ها به یک وسیله نقلیه شخصی و یا مالک مربوط نمی‌شود.

شماره‌های شناسایی

برای راهنمایی و دسترسی بهتر هنگام سفارش قطعات یدکی از نمایندگی مجاز یا برای مراجعه به اطلاعات وسیله نقلیه در صورت سرقت آن، شماره شناسایی موتورسیکلت و شماره سریال موتور را در فضاهای ارائه شده زیر ثبت کنید.

شماره شناسایی وسیله نقلیه:

شماره سریال موتور:

شماره شناسایی وسیله نقلیه



۱- شماره شناسایی وسیله نقلیه

شماره شناسایی وسیله نقلیه بر روی گلویی فرمان سمت راست حک می‌شود. این عدد را در جای مشخص شده ثبت کنید.

نکته

شماره شناسایی وسیله نقلیه برای شناسایی موتورسیکلت شما استفاده می‌شود و ممکن است برای ثبت موتورسیکلت شما در مرجع صدور مجوز در منطقه شما استفاده شود.

شماره سریال موتور

شماره سریال موتور در سمت چپ پایین کارتل، حک شده است.

فصل ۳- کارکرد کلیدها و اجزاء کنترلی

سوئیچ اصلی/ قفل فرمان

کلید اصلی/ قفل فرمان سیستم‌های احتراق و روشنایی را کنترل کرده و برای قفل کردن فرمان استفاده می‌شود. موقعیت‌های مختلف در ذیل توضیح داده شده است.

ON

موقعیت‌های مختلف در ذیل توضیح داده شده است.

نکته

- برای جلوگیری از تخلیه باتری، با موتور خاموش، کلید را در وضعیت روشن (ON) قرار ندهید.
- هنگام روشن شدن موتور، چراغ جلو به‌طور خودکار روشن می‌شود.

OFF

در این حالت تمام سیستم‌های برق خاموش است. کلید را می‌توان جدا کرد.

هشدار

هنگام حرکت وسیله نقلیه، هرگز کلید را روی "OFF" یا "LOCK" قرار ندهید. وگرنه سیستم‌های الکتریکی خاموش می‌شوند که ممکن است منجر به از دست دادن کنترل یا تصادف شود.

LOCK

در این حالت فرمان قفل است و تمام سیستم‌های الکتریکی خاموش هستند. کلید را می‌توان جدا نمود.

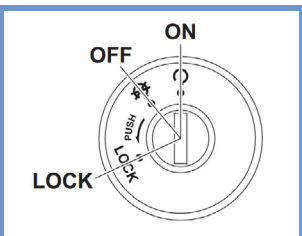

برای قفل کردن فرمان

- ۱- فرمان را تا انتها به سمت چپ بچرخانید.
- ۲- با کلید در موقعیت "OFF"، کلید را به داخل فشار داده و آن را روی "LOCK" قرار دهید.
- ۳- کلید را بردارید.

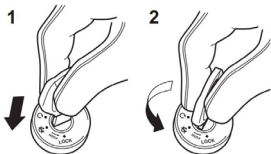

۱- فشار دهید. ۲- بچرخانید.

نکته

اگر فرمان قفل نشود، سعی کنید فرمان را کمی از عقب به سمت راست بچرخانید.

برای باز کردن قفل فرمان

- از موقعیت "LOCK"، کلید را به داخل فشار داده و آن را روی "OFF" قرار دهید.

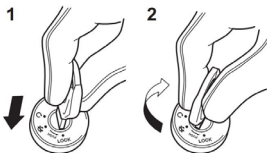

۱- فشار دهید. ۲- بچرخانید.

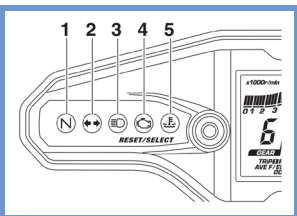

چراغ‌های نشانگر و چراغ هشدار

- ۱- چراغ نشانگر دنده خلاص
- ۲- چراغ نشانگر چراغ‌های راهنما
- ۳- چراغ نشانگر نوربالا
- ۴- چراغ هشداردهنده مشکل موتور (چک)
- ۵- چراغ هشدار دمای مایع خنک‌کننده

چراغ نشانگر چراغ راهنما

این چراغ نشانگر، زمانی چشمک می‌زند که چراغ راهنما در حال چشمک زدن است.

چراغ نشانگر دنده خلاص

این چراغ نشانگر، زمانی روشن می‌شود که گیربکس در حالت خلاص باشد.

چراغ نشانگر نوربالا

با روشن شدن نوربالای چراغ جلو، این چراغ نشانگر روشن می‌شود.

چراغ هشدار دمای مایع خنک‌کننده

این چراغ هشدار زمانی روشن می‌شود که موتور بیش از حد داغ شود. اگر این اتفاق بیفتد، بلافاصله موتور را خاموش کرده و اجازه دهید موتور خنک شود. (صفحه ۶۸ را ببینید.)

برای وسایط نقلیه دارای فن رادیاتور، فن (های) رادیاتور به‌طور خودکار با توجه به دمای مایع خنک‌کننده، روشن یا خاموش می‌شوند.

توجه ⚠️

در صورت گرم شدن بیش از حد موتور، به کارکردن آن ادامه ندهید.

چراغ هشداردهنده مشکل موتور (چک)

اگر مشکلی در انجین یا سایر سیستم‌های کنترل موتورسیکلت تشخیص داده شود، این چراغ هشدار روشن می‌شود. اگر این اتفاق افتاد، از تعمیرکار مجاز بخواهید سیستم عیب‌یاب داخلی را بررسی کند.

نکته 💡

وقتی وسیله نقلیه روشن است، این چراغ باید برای چند ثانیه روشن شده و سپس خاموش شود. در غیر این صورت، از یک نمایندگی مجاز بخواهید که موتورسیکلت را بررسی کند.

نکته 💡

هنگامی که وسیله نقلیه روشن شود، چراغ برای چند ثانیه روشن شده و سپس خاموش می‌شود. احیاناً اگر چراغ روشن نشد، یا اگر چراغ روشن مانده و خاموش نشد، از یک نمایندگی مجاز بخواهید موتورسیکلت را بررسی کند.

صفحه کیلومتر چندمنظوره

دور موتور

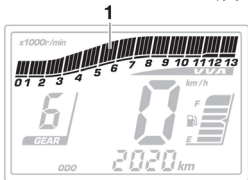

۱- دور موتور

نشانگر دور موتور به راننده اجازه می‌دهد تا دور موتور را کنترل کرده و آن را در محدوده قدرت ایدئال نگه دارد.

⚠ توجه

موتور را در محدوده دور در دقیقه بالا بکار نگیرید. محدوده دور در دقیقه بالا: ۱۱۰۰۰ دور در دقیقه و بالاتر.

نمایشگر میزان سوخت

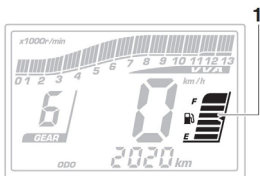

۱- نمایشگر میزان سوخت

نمایشگر فوق، میزان سوخت باک بنزین را نشان می‌دهد. با کاهش سطح سوخت در باک، بخش‌های نمایشگر از "F" (پر) به سمت "E" (خالی) ناپدید می‌شوند. زمانی که تقریباً ۶/۱ الیتر (0.35 Imp.gal, 0.42 USgal) سوخت باقی بماند، آخرین بخش شروع به چشمک زدن می‌کند. در این موقع هر چه سریع‌تر سوخت‌گیری کنید.

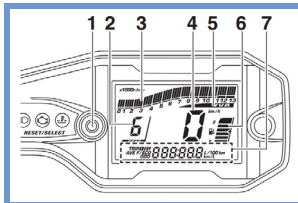

۱- دکمه "RESET/SELECT"

۲- نمایشگر دنده

۳- دور موتور

۴- سرعت سنج

۵- نشانگر VVA (تحریک سوپاپ متغیر)

۶- نمایشگر میزان سوخت

۷- نمایشگر چندمنظوره

⚠ هشدار

قبل از هرگونه تنظیمات در صفحه کیلومتر چندمنظوره، حتماً موتورسیکلت را متوقف کنید. تنظیمات در حین رانندگی می‌تواند حواس راننده را پرت کرده و خطر تصادف را افزایش دهد.

سرعت‌سنج

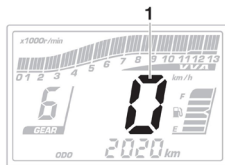

۱- سرعت‌سنج

سرعت‌سنج، میزان سرعت حرکت موتورسیکلت را نشان می‌دهد.

نمایشگر چندمنظوره

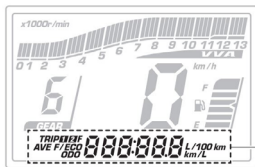

۱- نمایشگر چندمنظوره

- سرعت سنج (ODO)
- دو مورد تریپ متر (TRIP 1 and TRIP 2)
- تریپ متر زاپاس سوخت (TRIP F)
- ساعت
- نمایشگر مصرف سوخت لحظه‌ای (km/L or L/100 km)

• نمایشگر مصرف سوخت متوسط

(AVE__ km/L or AVE__ L/100 km)

دکمه «RESET/SELECT» را فشار دهید تا نمایشگر به ترتیب ذیل تغییر کند:

ODO → TRIP 1 → TRIP 2 → TRIP F → clock
 → km/L or L/100 km → AVE__ km/L or AVE__ L/100 km → ODO

نکته

تریپ متر بنزین زاپاس، تنها زمانی ظاهر می‌شود که سوخت شما کم باشد.

کیلومتر شمار

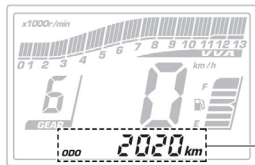

۱- کیلومتر شمار

نکته

اگر مشکلی در مدار الکتریکی تشخیص داده شود، بخش‌های نمایشگر میزان سوخت به‌طور مکرر چشمک می‌زند. اگر این اتفاق افتاد، از نمایندگی مجاز بخواهید موتورسیکلت را بررسی کند.

نشانگر VVA

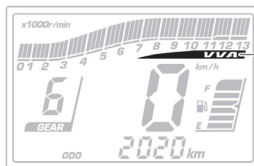

۱- نشانگر VVA (تحریک سوپاپ متغیر)

برای مصرف سوخت و شتاب خوب در هر دو محدوده سرعت پایین و سرعت بالا، این مدل مجهز به تحریک سوپاپ متغیر (VVA) است. نشانگر VVA زمانی روشن می‌شود که سیستم VVA به محدوده سرعت بالا تغییر کند.

نمایشگر دنده

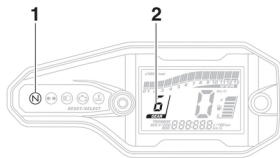

۱- چراغ نشانگر خلاصی ۲- نمایشگر دنده

این نمایشگر دنده انتخابی را نشان می‌دهد. موقعیت خلاصی با علامت "-" و نیز با چراغ نشانگر خلاصی نشان داده می‌شود.

اگر آخرین بخش از نمایشگر میزان سوخت شروع به چشمک زدن کرد، نمایشگر به طور خودکار به تریپ متر بنزین زاپاس تغییر "TRIP F" کرده و شروع به شمارش مسافت طی شده از آن نقطه می کند. برای تنظیم مجدد تریپ متر بنزین زاپاس، دکمه "RESET/SELECT" را فشار دهید تا تنظیم مجدد انجام شود.

نکته

تریپ مترها پس از رسیدن به عدد ۹۹۹۹/۹ تنظیم مجدد می شوند و به شمارش ادامه می دهند.

اگر تریپ متر بنزین زاپاس را به صورت دستی تنظیم نکنید، پس از سوخت گیری و طی مسافت ۵ کیلومتر (۳ مایل) به طور خودکار تنظیم مجدد شده و از صفحه نمایش محو می شود.

ساعت

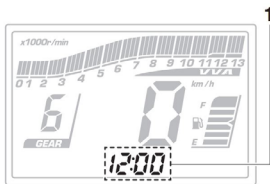

۱- ساعت

ساعت از سیستم زمانی ۱۲ ساعته استفاده می کند.

برای تنظیم ساعت

۱- دکمه "RESET/SELECT" را فشار دهید تا ارقام ساعت شروع به چشمک زدن کنند.

۲- از دکمه "RESET/SELECT" برای تنظیم ساعت استفاده کنید.

۳- دکمه "RESET/SELECT" را فشار دهید تا ارقام دقیقه شروع به چشمک زدن کنند.

کیلومتر شمار کل مسافت طی شده توسط وسیله نقلیه را نشان می دهد.

نکته

کیلومتر شمار روی عدد ۹۹۹۹۹ قفل شده و قابل تنظیم مجدد نیست.

تریپ متر (سفر سنج)



۱- تریپ متر

تریپ مترها مسافت طی شده را از زمان آخرین تنظیم مجدد نشان می دهند. برای تنظیم مجدد سفر سنج، صفحه نمایش را به تریپ متری که می خواهید بازنشانی کنید تغییر دهید و سپس دکمه «RESET/SELECT» را فشار دهید تا تنظیم مجدد شود.

نکته

تریپ مترها پس از رسیدن به عدد ۹۹۹۹/۹ تنظیم مجدد می شوند و به شمارش ادامه می دهند.

تریپ متر (سفر سنج) بنزین زاپاس

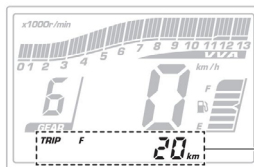

۱- تریپ متر بنزین زاپاس

نمایشگر میانگین مصرف سوخت

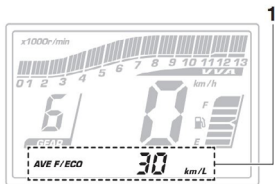

۱- نمایشگر میانگین مصرف سوخت

این نمایشگر میانگین مصرف سوخت را از زمان آخرین تنظیم مجدد نشان می‌دهد. برای تنظیم مجدد نمایشگر، دکمه "RESET/SELECT" را فشار دهید تا مجدد تنظیم شود.

نکته

- پس از تنظیم مجدد، "._" نشان داده می‌شود تا زمانی که وسیله نقلیه مقداری مسافت را طی کند.
- برای تغییر واحدهای اندازه‌گیری مصرف سوخت بین "km/L" و "km 100/L"، نمایشگر را به مصرف لحظه‌ای سوخت تغییر دهید. (صفحه ۲۴ را ببینید).

۴- از دکمه "RESET/SELECT" برای تنظیم دقیقه استفاده کنید.

۵- دکمه "RESET/SELECT" را فشار دهید تا چشمک زدن ارقام دقیقه متوقف شود. تنظیم تأیید شده است.

نکته

اگر در عرض ۹۰ ثانیه دکمه «RESET/SELECT» را برای تأیید تنظیم فشار ندهید، ساعت تنظیم نشده و به زمان قبلی بازمی‌گردد.

نمایشگر مصرف لحظه‌ای سوخت

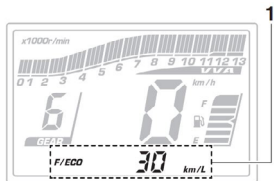

۱- نمایشگر مصرف لحظه‌ای سوخت

این نمایشگر میزان مصرف سوخت را در شرایط فعلی سواری نشان می‌دهد. می‌توان آن را روی "km/L" یا "km 100/L" تنظیم کرد. برای تغییر واحدهای اندازه‌گیری مصرف سوخت، دکمه "RESET/SELECT" را فشار دهید تا واحدهای اندازه‌گیری تغییر کنند.

• "km/L": مسافتی که می‌توان با ۱/۰ لیتر سوخت طی کرد.

• "km 100/L": مقدار سوخت لازم برای پیمودن ۱۰۰ کیلومتر.

نکته

هنگام حرکت با سرعت کمتر از ۱۰ کیلومتر در ساعت (۶ مایل در ساعت)، "._" نمایش داده می‌شود.

صفحه خوشامدگویی

وقتی موتورسیکلت روشن می‌شود، صفحه خوشامدگویی با پیام "Hi bro" (سلام داداش) به او خوشامد می‌گوید. نام کاربری "bro" به‌عنوان پیش‌فرض کارخانه تنظیم شده است، اما می‌توان آن را به نام خود تنظیم کرد.

برای تنظیم نام کاربری

- ۱- موتورسیکلت را خاموش کنید.
- ۲- دکمه "RESET/SELECT" را فشار داده و نگه دارید.
- ۳- وسیله نقلیه را روشن کنید، و بعد از ۴ ثانیه دکمه "RESET/SELECT" را رها کنید.
- ۴- وقتی اولین کاراکتر شروع به چشمک زدن کرد، دکمه "RESET/SELECT" را فشار دهید تا کاراکتر به نویسه الفبایی بعدی تغییر یابد.
- ۵- دکمه "RESET/SELECT" را فشار دهید تا کاراکتر چشمک‌زن متوقف شود. کاراکتر انتخاب شده تأیید می‌شود و کاراکتر دوم شروع به چشمک زدن می‌کند. این روند را برای هر ۶ کاراکتر تکرار کنید. پس از تنظیم کاراکتر ششم، همه کاراکترها دو بار چشمک می‌زنند و نمایشگر به‌طور خودکار از حالت تنظیم خارج می‌شود.

کلیدهای فرمان

سمت چپ

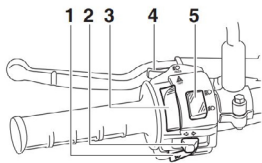

۱- کلید بوق "🔊"

۲- کلید چراغ‌های راهنما "↔️/↔️"

۳- کلید قطع اضطراری "OFF/⚠️"

۴- کلید عبور "PASS"

۵- کلید نوربالا پایین "⏏️/⏏️"

سمت راست

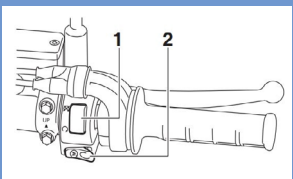

۱- سوئیچ توقف انجین "🛑/🛑"

۲- سوئیچ استارت "🔌"

کلید عبور "PASS"

این کلید را فشار دهید تا چراغ جلو چشمک بزند.



اگر سوئیچ نوربالا پایین (دیمر) روی "⏏️" تنظیم شود، کلید عبور اثری ندارد.

کلید نوربالا پایین (دیمر) "⏏️/⏏️"

این کلید را برای نوربالا روی "⏏️" و برای نورپایین

روی "⏏️" قرار دهید.

سوئیچ چراغ‌راهنما "↔️/↔️"

برای علامت دادن در هنگام گردش به سمت راست، کلید را به سمت "↔️" فشار دهید. برای علامت دادن هنگام گردش به سمت چپ، کلید را به سمت "↔️" فشار دهید. پس از رها کردن، کلید به موقعیت مرکزی بازمی‌گردد. برای لغو چراغ‌های راهنما، کلید را پس از بازگشت به موقعیت مرکزی فشار دهید.

برای جدا کردن سیستم رانشگر از انجین، مانند زمان تعویض دنده، اهرم کلاچ را به سمت فرمان بکشید. اهرم را رها کنید تا کلاچ درگیر شده و نیرو به چرخ عقب منتقل شود.

نکته

کتی باید به سرعت کشیده شده و به آرامی رها شود تا انتقال نیرو به نرمی انجام شود. (صفحه ۳۷ را ببینید.)

پدال تعویض دنده

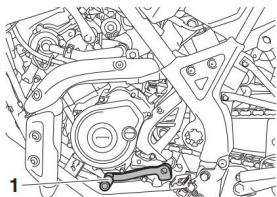

۱- پدال تعویض دنده

پدال تعویض دنده در سمت چپ موتورسیکلت قرار دارد.

برای تعویض گیربکس به دنده بالاتر، پدال دنده را به سمت بالا حرکت دهید.

برای تعویض گیربکس به دنده پایین‌تر، پدال دنده را به سمت پایین حرکت دهید.

(صفحه ۳۷ را ببینید.)

کتی ترمز

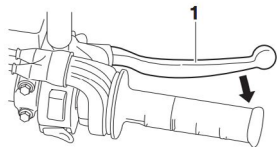

۱- کتی ترمز

کلید بوق "H"

این کلید را فشار دهید تا بوق به صدا درآید.

کلید توقف انجین "O/X"

این کلید را قبل از روشن کردن موتور روی "O" (رانندن) قرار دهید. برای خاموش کردن موتور در مواقع اضطراری مانند واژگونی یا گیرکردن در پیچه گاز، این کلید را روی "X" (توقف) قرار دهید.

کلید استارت "S"

این کلید را فشار دهید تا موتور با استارت راه‌اندازی شود. برای دستورالعمل‌های راه‌اندازی قبل از راه‌اندازی انجین به صفحه ۳۶ مراجعه کنید.

کلید چراغ خطر چشمک‌زن "OFF/▲"

از چراغ‌های خطر چشمک‌زن (چشمک زدن هم‌زمان همه چراغ‌های راهنما) در مواقع اضطراری استفاده می‌شود. مانند هشدار دادن به سایر رانندگان هنگام توقف وسیله نقلیه شما جایی که ممکن است یک خطر ترفاکی باشد.

این کلید را روی "▲" قرار دهید تا چراغ‌های خطر چشمک‌زن روشن شود. برای خاموش کردن آن، سوئیچ را روی "OFF" قرار دهید.

توجه

از چراغ‌های خطر چشمک‌زن در حالتی که انجین خاموش است، استفاده نکنید، در غیر این صورت ممکن است باتری تخلیه شود.

کتی کلاچ

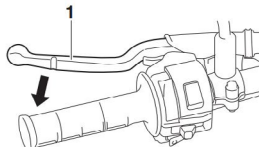

۱- کتی کلاچ

۳. درپوش قفل را ببندید.

نکته

درب باک بنزین را در صورتی می‌توان نصب کرد که کلید داخل قفل باشد. علاوه بر این، اگر درب به درستی نصب و قفل نشده باشد، نمی‌توان کلید را خارج کرد.

هشدار

قبل از سوارشدن مطمئن شوید که درب باک بنزین به درستی نصب شده باشد. نشستی سوخت خطری برای آتش‌سوزی است.

سوخت

اطمینان حاصل کنید که بنزین کافی در باک وجود دارد.

هشدار

بنزین و بخار آن به شدت قابل اشتعال هستند. برای جلوگیری از آتش‌سوزی و انفجار و کاهش خطر آسیب در هنگام سوخت‌گیری، این دستوراتالعمل‌ها را دنبال کنید.

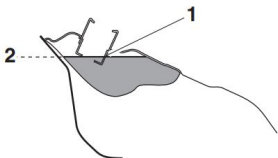

۱- لوله پرکننده باک بنزین ۲- حداکثر سطح بنزین

۱- قبل از سوخت‌گیری، موتور را خاموش کرده و مطمئن شوید که کسی روی وسیله نقلیه ننشیند. عمل سوخت‌گیری را هرگز هنگام سیگار کشیدن، یا در مجاورت جرقه‌ها، شعله‌های باز، یا سایر منابع اشتعال مانند چراغ پیلوت آبگرمکن و

کنتی ترمز در سمت راست فرمان قرار دارد. برای گرفتن ترمز جلو، کنتی را به سمت دسته‌گاز بکشید.

پدال ترمز

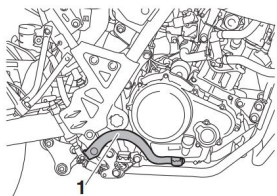

۱- پدال ترمز

پدال ترمز در سمت راست موتورسیکلت قرار دارد. برای گرفتن ترمز عقب، پدال ترمز را به پایین فشار دهید.

درب باک بنزین

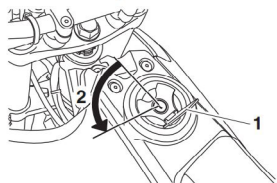

۱- درب قفل درب باک بنزین ۲- باز کردن قفل

برای برداشتن درب باک بنزین

۱- درپوش قفل درب باک بنزین را باز کنید.
۲- کلید را وارد کرده و آن را ۱/۴ دور در خلاف جهت عقربه‌های ساعت بچرخانید.
قفل آزاد شده و درب مخزن سوخت را می‌توان جدا کرد.

برای نصب درب باک بنزین

۱- درب باک بنزین را با کلید در جای خود فشار دهید.
۲- کلید را در جهت عقربه‌های ساعت در موقعیت اصلی چرخانده و سپس آن را بردارید.

مبدل کاتالیزوری

سیستم آگزوز دارای مبدل (های) کاتالیزوری برای کاهش انتشارات گازهای مضر آگزوز است.

⚠ هشدار

سیستم آگزوز پس از استفاده از موتورسیکلت، داغ است. برای جلوگیری از خطر آتش سوزی یا سوختگی:

- خودرو را در نزدیکی جاهایی که احتمال خطرات آتش سوزی دارد، مانند چمن یا مواد دیگری که به راحتی می سوزند، پارک نکنید.
- وسیله نقلیه را در مکانی پارک کنید که احتمال لمس سیستم آگزوز داغ توسط عابران پیاده یا بچه‌ها زیاد نباشد.

- مطمئن شوید که قبل از انجام هرگونه کار تعمیر و نگهداری، سیستم آگزوز خنک شده باشد.
- اجازه ندهید موتور بیش از چند دقیقه در حالت دور آرام کار کند. دور آرام طولانی مدت می‌تواند باعث ایجاد گرما شود.

زین

برای جدا کردن زین

پیچ‌ها را باز کرده و سپس زین را جدا کنید.

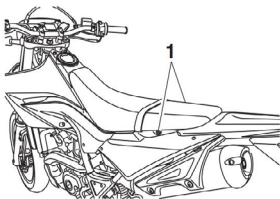

۱- پیچ

خشک‌کن‌های لباس انجام ندهید.

۲- مخزن سوخت را بیش‌ازحد پر نکنید. وقتی سوخت به پایین لوله پرکننده رسید، پر کردن را متوقف کنید. از آنجایی که سوخت با گرم شدن منبسط می‌شود، گرمای موتور یا خورشید می‌تواند باعث بیرون ریختن بنزین از مخزن سوخت شود.

۳- هرگونه بنزین ریخته شده را فوراً پاک کنید. توجه: فوراً بنزین ریخته شده را با یک پارچه تمیز، خشک و نرم پاک کنید، زیرا بنزین ممکن است سطوح رنگ‌شده یا قطعات پلاستیکی را خراب کند. ۴- مطمئن شوید که درب باک بنزین را محکم ببندید.

⚠ هشدار

بنزین سمی است و می‌تواند باعث آسیب یا مرگ شود. با احتیاط از بنزین استفاده کنید. هرگز بنزین را با دهان مکش نکنید. اگر احتمالاً مقداری بنزین قورت دادید و یا مقدار زیادی بخار بنزین استنشاق کردید و یا بنزین وارد چشمانتان شود فوراً به پزشک مراجعه کنید. اگر بنزین روی پوستتان ریخت، با آب و صابون بشویید. اگر بنزین روی لباستان ریخت، لباستان را عوض کنید.

سوخت پیشنهادی: فقط بنزین بدون سرب

ظرفیت باک بنزین: ۸/۱ L

⚠ توجه

فقط از بنزین بدون سرب استفاده کنید. استفاده از بنزین سرب‌دار باعث آسیب شدید به قطعات داخلی انجین مانند سوپاپ‌ها و رینگ‌های پیستون و همچنین آسیب به سیستم آگزوز می‌شود.

نصب زین
⚠ توجه

برای جلوگیری از آسیب رساندن به مکانیسم، سعی نکنید از حداکثر یا حداقل تنظیمات فراتر بروید.

پیش بارگذاری فنر را به صورت ذیل تنظیم کنید.

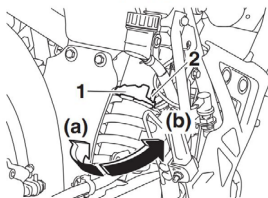

1- حلقه تنظیم پیش بارگذاری فنر ۲- نشانگر موقعیت

حلقه تنظیم را در جهت (a) بچرخانید تا پیش بار فنر افزایش یابد. حلقه تنظیم را در جهت (b) بچرخانید تا پیش بار فنر کاهش یابد. بریدگی مناسب موجود در حلقه تنظیم را با نشانگر موقعیت روی کمک فنر تراز کنید.

تنظیم پیش بارگذاری فنر:

حداقل (نرم): ۱

استاندارد: ۲

حداکثر (سخت): ۵

⚠ هشدار

مجموعه کمک فنر دارای گاز نیتروژن با فشار بالاست. قبل از دست زدن به مجموعه کمک فنر اطلاعات ذیل را خوانده و درک کنید.

- از دست کاری یا تلاش برای باز کردن مجموعه سیلندر کمک فنر خودداری کنید.
- مجموعه کمک فنر را تحت تأثیر شعله باز یا منبع گرمای زیاد دیگر، قرار ندهید که ممکن است باعث انفجار دستگاه به دلیل فشار بیش از حد گاز، شود.

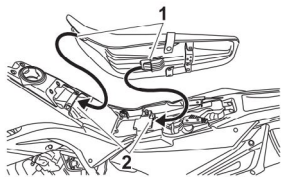

1- برجستگی ۲- پایه نصب

1. برجستگی‌های جلوی زین را مطابق شکل داخل پایه‌های نصب زین قرار دهید.
۲- زین را در موقعیت اصلی قرار داده و سپس پیچ‌ها را سفت کنید.

💡 نکته

قبل از سوار شدن، مطمئن شوید که زین به درستی نصب شده است.

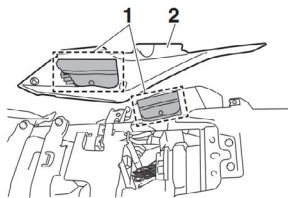
محل قرار دادن اسناد و مدارک

1- فضای قرارگیری اسناد ۲- پانل B

برای دسترسی به اسناد، صندلی و پانل B را بردارید. (صفحه ۴۵ را ببینید.) هنگام ذخیره اسناد در فضای ذخیره‌سازی، حتماً آنها را در کیسه خود قرار داده تا آسیب ندیده و احیاناً خیس نشوند.

تنظیم مجموعه کمک فنر

مجموعه کمک فنر مجهز به حلقه تنظیم پیش بار فنی است.

- به هیچ وجه تغییر شکل در سیلندر کمک فنر ایجاد یا به آن آسیب نرسانید. آسیب به سیلندر منجر به عملکرد ضعیف ضربه گیری کمک فنر می شود.
- خودتان مجموعه کمک فنر آسیب دیده یا فرسوده را دور نیندازید. برای انجام هرگونه خدمات، مجموعه کمک فنر را به نمایندگی مجاز ببرید.

جک بغل

جک بغل در سمت چپ شاسی قرار دارد. درحالی که وسیله نقلیه را به صورت عمودی نگه داشته‌اید جک بغل را با پا بالا برده یا پایین ببرید.

⚠ هشدار

نباید با جک بغل پایین، وسیله نقلیه رانده شود، یا اگر جک بغل را نتوان به درستی به سمت بالا برد (یا بالا نمی‌ماند)، در غیر این صورت جک بغل با زمین تماس پیدا کرده و حواس راکب را پرت و منجر به از دست دادن احتمالی کنترل وسیله نقلیه شود.

سیستم قطع کن استارت

این سیستم از روشن شدن موتور در دنده جلوگیری می‌کند مگر اینکه کتی کلاچ کشیده شود. به طور دوره‌ای سیستم را از طریق روش ذیل بررسی کنید.

💡 نکته

- این بررسی اگر با موتور گرم، انجام شود قابل اعتمادتر است.
- برای اطلاعات عملکرد سوئیچ به صفحه ۲۶ مراجعه کنید.

هشدار

اگر نقصی پیدا شد، قبل از سواری، موتورسیکلت را بررسی کنید.

با موتور خاموش:

- ۱- سوئیچ توقف انجین را در وضعیت فعال قرار دهید.
 - ۲- سوئیچ اصلی را در موقعیت روشن قرار دهید.
 - ۳- دنده را به حالت خلاص تغییر دهید.
 - ۴- کلید استارت را فشار دهید.
- آیا موتور روشن می‌شود؟

بله

خیر

سوئیچ خلاصی ممکن است کار نکند.
تا زمانی که توسط نمایندگی مجاز بررسی نشود، نباید سوار موتورسیکلت شد.

۵- موتور را خاموش کنید.

- ۶- سوئیچ توقف انجین را در وضعیت فعال قرار دهید.
 - ۷- گیربکس را در دنده قرار دهید.
 - ۸- اهرم کلاچ را بگیرید.
 - ۹- کلید استارت را فشار دهید.
- آیا موتور روشن می‌شود؟

بله

خیر

سوئیچ کلاچ ممکن است کار نکند.
تا زمانی که توسط نمایندگی مجاز بررسی نشود، نباید سوار موتورسیکلت شد.

سیستم بی‌اشکال است.

موتورسیکلت قابل سوار شدن است.

فصل ۴ - برای ایمنی شما - بررسی‌های قبل از سواری

موتورسیکلت خود را هر بار که از آن استفاده می‌کنید بازرسی کنید تا مطمئن شوید که در شرایط کارکرد ایمن است. همیشه مراحل بازرسی و نگهداری و برنامه‌های شرح داده شده در دفترچه راهنمای مالک را دنبال کنید. قبل از استفاده از این وسیله نقلیه، نکات ذیل را بررسی کنید:

⚠ هشدار

عدم بازرسی یا نگهداری صحیح موتورسیکلت، احتمال تصادف یا آسیب به تجهیزات را افزایش می‌دهد. در صورت مشاهده هرگونه مشکل، از وسیله نقلیه استفاده نکنید. اگر مشکلی با رویه‌های ارائه شده در این دفترچه راهنما قابل اصلاح نباشد، بازرسی موتورسیکلت توسط نمایندگی مجاز نیاز است.

صفحه	بررسی‌ها	مورد
۲۸	<ul style="list-style-type: none"> • سطح بنزین را در باک بنزین بررسی کنید. • در صورت لزوم سوخت‌گیری کنید. • شیلنگ بنزین را از نظر نشتی بررسی کنید. 	بنزین
۴۶	<ul style="list-style-type: none"> • سطح روغن موتور را بررسی کنید. • در صورت لزوم، روغن توصیه‌شده را تا سطح مشخص شده اضافه کنید. • خودرو را از نظر نشتی روغن بررسی کنید. 	روغن موتور
۴۹	<ul style="list-style-type: none"> • سطح مایع خنک‌کننده را در مخزن آن بررسی کنید. • در صورت لزوم، خنک‌کننده توصیه‌شده را تا سطح مشخص شده اضافه کنید. • سیستم خنک‌کننده را از نظر نشتی بررسی کنید. 	خنک‌کننده
۵۴-۵۵	<ul style="list-style-type: none"> • بررسی عملکرد. • اگر نرم یا اسفنجی است، سیستم هیدرولیک باید توسط نمایندگی مجاز هواگیری گردد. • سایش لنت‌های ترمز را بررسی کنید. • در صورت لزوم تعویض کنید. • سطح روغن موتور را در مخزن آن بررسی کنید. • در صورت لزوم، روغن ترمز مشخص شده را تا سطح مشخص شده اضافه کنید. • سیستم هیدرولیک را از نظر نشتی بررسی کنید. 	ترمز جلو

صفحه	بررسی‌ها	مورد
۵۴-۵۵	<ul style="list-style-type: none"> • بررسی عملکرد. • اگر نرم یا اسفنجی است، سیستم هیدرولیک باید توسط نمایندگی مجاز هواگیری گردد. • سایش لنت‌های ترمز را بررسی کنید. • در صورت لزوم تعویض کنید. • سطح روغن موتور را در مخزن آن بررسی کنید. • در صورت لزوم، روغن ترمز مشخص شده را تا سطح مشخص شده اضافه کنید. • سیستم هیدرولیک را از نظر نشتی بررسی کنید. 	ترمز عقب
۵۳	<ul style="list-style-type: none"> • بررسی عملکرد. • انتهای کابل را در صورت لزوم روغن کاری کنید. • بازی کتی کلاچ را بررسی کنید. • در صورت لزوم تنظیم کنید. 	کلاچ
۵۰-۵۱	<ul style="list-style-type: none"> • مطمئن شوید که دسته گاز نرم کار می‌کند. • بازی آزاد دسته گاز را بررسی کنید. • در صورت لزوم، از فروشنده یا ماها بخواهید بازی آزاد دسته گاز را تنظیم و کابل و محفظه دسته گاز را روغن کاری کند. 	دسته گاز
۵۷	<ul style="list-style-type: none"> • مطمئن شوید که کابل‌ها نرم کار می‌کند. • در صورت لزوم روغن کاری کنید. 	کابل‌های کنترل
۵۶-۵۷	<ul style="list-style-type: none"> • شلی زنجیر را بررسی کنید. • در صورت لزوم تنظیم کنید. • موقعیت قرارگیری زنجیر را بررسی کنید. • در صورت لزوم روغن کاری کنید. 	زنجیر چرخ
۵۲-۵۳	<ul style="list-style-type: none"> • آسیب‌دیدگی را بررسی کنید. • وضعیت تایر و عمق آج را بررسی کنید. • فشار هوا را بررسی کنید. • در صورت لزوم اصلاح کنید. 	چرخ‌ها و تایرها

صفحه	بررسی‌ها	مورد
۵۸	<ul style="list-style-type: none"> • مطمئن شوید که نرم کار می‌کند. • در صورت لزوم نقطه چرخش پدال را روغن کاری کنید. 	پدال ترمز
۵۸	<ul style="list-style-type: none"> • مطمئن شوید که نرم کار می‌کند. • در صورت لزوم نقاط چرخش کتی‌ها را روغن کاری کنید. 	کتی‌های ترمز و کلاچ
۵۸	<ul style="list-style-type: none"> • مطمئن شوید که نرم کار می‌کند. • در صورت لزوم محور لولایی را روغن کاری کنید. 	چک بغل
--	<ul style="list-style-type: none"> • مطمئن شوید که تمام پیچ‌ها و مهره‌ها، به درستی سفت شده‌اند. • در صورت لزوم سفت کنید. 	بست‌های شاسی
--	<ul style="list-style-type: none"> • بررسی عملکرد. • در صورت لزوم اصلاح کنید. 	ابزارها، چراغ‌ها، سیگنال‌ها و کلیدها

فصل ۵ - عملیات و نکات مهم سواری

⚠ توجه

- دور موتور را از ناحیه قرمز در دورسنج دور نگه دارید.
- در صورت بروز هرگونه مشکل در انجین، در طول دوره خرابی انجین، فوراً از نمایندگی مجاز بخواهید موتورسیکلت را بررسی کند.

استارت انجین

سیستم قطع مدار راه‌انداز، توانایی استارت زدن دارد هنگامی که:

- گیربکس در حالت خلاص باشد یا
- گیربکس در حالت درگیر بوده و کتی کلاچ گرفته شده باشد.

برای راه‌اندازی موتور

- ۱- کلید اصلی را روشن کرده و سوئیچ استارت موتور را روی حالت کار قرار دهید.
- ۲- تأیید کنید که نشانگر و چراغ(های) هشدار برای چند ثانیه روشن شده و سپس خاموش می‌شوند. (صفحه ۲۱ را ببینید.)

💡 نکته

اگر چراغ هشداردهنده مشکل موتور روشن است، موتور را روشن نکنید.

⚠ توجه

در صورت روشن ماندن چراغ هشدار، به کار با موتورسیکلت ادامه ندهید. از یک نمایندگی مجاز بخواهید موتورسیکلت را بررسی کند.

- ۳- گیربکس را در موقعیت خلاصی قرار دهید.
- ۴- انجین را با فشار دادن کلید استارت روشن کنید.
- ۵- هنگام روشن شدن موتور یا بعد از ۵ ثانیه، کلید استارت را رها کنید. اگر موتور روشن نشد قبل از فشار دادن مجدد کلید استارت، برای

دفعه‌ها راهنمای مالک را به دقت بخوانید تا با تمام کنترل‌ها آشنا شوید. اگر کنترل یا عملکردی وجود دارد که متوجه آن نمی‌شوید، از نمایندگی مجاز بپرسید.

⚠ هشدار

عدم آشنایی با کنترل‌ها می‌تواند منجر به از دست دادن کنترل شده، که می‌تواند باعث تصادف یا آسیب شود.

آب‌بندی انجین

هیچ دوره‌ای در طول عمر موتور شما مهم‌تر از دوره بین ۰ تا ۱۶۰۰ کیلومتر نیست. به همین دلیل، شما باید مطالب ذیل را با دقت بخوانید. از آنجایی که انجین کاملاً نو است، در طول ۱۶۰۰ کیلومتر اول بار زیادی روی آن وارد نکنید. قطعات مختلف در انجین، سایش و صیقل دادن خود را تا رعایت تلورانس‌های عملیاتی صحیح ادامه می‌دهند. در این دوره، از کارکرد طولانی‌مدت انجین با دور بالا یا هر شرایطی که منجر به گرم شدن بیش از حد موتور شود، باید اجتناب شود. ۱۰۰۰-۰ کیلومتر

از کارکرد طولانی‌مدت انجین در دور موتور بالای ۵۰۰۰ r/min اجتناب کنید.

توجه: پس از ۱۰۰۰ کیلومتر راندن، روغن موتور و فیلتر روغن باید تعویض شوند.

۱۶۰۰-۱۰۰۰ کیلومتر

از کارکرد طولانی‌مدت انجین در دور موتور بالای ۷۵۰۰ r/min اجتناب کنید.

۱۶۰۰ کیلومتر و فراتر

اکنون می‌توانید با این موتورسیکلت به‌طور عادی کار کنید.

بازیابی ولتاژ باتری، ۱۰ ثانیه صبر کنید.

توجه ⚠️

برای طولانی شدن عمر موتور، وقتی موتور سرد است هرگز به شدت شتاب نگیرید!

نکته 💡

برای انتقال گیربکس به حالت خلاصی (-)، پدال دنده را چند بار به پایین فشار دهید تا به آخرین قسمت برسد و سپس کمی آن را به بالا ببرید.

نکته 💡

این مدل مجهز به حس گر زاویه، برای خاموش کردن موتور در صورت افتادن وسیله نقلیه است. در صورت اتفاق افتادن این حالت، سوئیچ اصلی را خاموش و سپس روشن کنید. انجام ندادن این کار از روشن شدن موتور جلوگیری می کند حتی اگر هنگام فشار دادن کلید استارت، میل لنگ موتور بچرخد.

توجه ⚠️

حتی در موقعیت خلاصی گیربکس، با موتور خاموش برای مدت طولانی در سرپایینی ها حرکت نکنید، و موتورسیکلت را برای مسافت های طولانی بکسل نکنید. گیربکس فقط زمانی که موتور روشن است به درستی روغن کاری می شود. روغن کاری ناکافی ممکن است به گیربکس آسیب برساند. همیشه هنگام تعویض دنده از کلاچ استفاده کنید تا آسیبی به موتور، گیربکس و قطعات محرک و متحرکی که برای مقاومت در برابر شوک تعویض دنده بدون کلاچ طراحی نشده اند، وارد نشود.

توجه ⚠️

از سواری در آب های عمیق خودداری کنید، در غیر این صورت ممکن است موتور آسیب ببیند. از عبور کردن از گودال ها اجتناب کنید زیرا ممکن است عمیق تر از حد انتظار باشند.

نکاتی برای کاهش مصرف سوخت

مصرف سوخت تا حد زیادی به سبک سواری شما بستگی دارد.

برای کاهش مصرف سوخت به نکات ذیل توجه کنید:

- موقع تعویض دنده به بالا به سرعت عمل نمایید و از سرعت بالای موتور در هنگام شتاب گیری اجتناب کنید.
- هنگام تعویض معکوس دنده، دور موتور را بالا نبرید، و از بالا بردن دور موتور در حالتی که گیربکس درگیر نیست خودداری کنید.
- به جای اینکه موتور را برای مدت طولانی در حالت دور آرام روشن نگاه دارید، آن را خاموش کنید

تغییر دنده

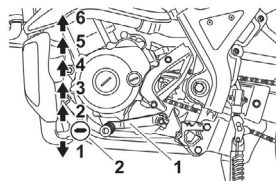

۱- پدال دنده ۲- موقعیت خلاصی

تعویض دنده به شما این امکان را می دهد که میزان قدرت موجود موتور برای استارت زدن، شتاب گیری، بالا رفتن از تپه ها و غیره را کنترل کنید.

(به عنوان مثال، در راه‌بندان، در چراغ‌های راهنمایی یا در گذرگاه‌های راه‌آهن.)

پارک کردن

هنگام پارک کردن، موتور را خاموش کرده و سپس کلید را از سوئیچ اصلی جدا کنید.

⚠ هشدار

• از آنجایی که موتور و سیستم آگزوز می‌توانند بسیار داغ شوند، موتورسیکلت را در مکانی پارک کنید که عابران پیاده یا کودکان احتمالاً به آنها دست نزنند و دچار سوختگی نشوند.

• موتورسیکلت را در زمین شیب‌دار یا زمین نرم پارک نکنید، در غیر این صورت ممکن است وسیله نقلیه واژگون شود، و باعث خطر نشست سوخت و آتش‌سوزی می‌گردد.

• نزدیک چمن یا سایر مواد قابل اشتعال که ممکن است آتش بگیرند پارک نکنید.

یا مسمومیت با گاز مونوکسید کربن - یا احتمالاً منجر به مرگ شود. برای اطلاعات بیشتر در مورد مونوکسید کربن به صفحه ۱۱ مراجعه کنید.

⚠ هشدار

دیسک‌های ترمز، کالیبرها، تویی‌های چرخ و لنت‌ها ممکن است در حین استفاده بسیار داغ شوند. برای جلوگیری از سوختگی احتمالی، قبل از لمس کردن آنها، اجازه دهید اجزای ترمز خنک شوند.

جعبه ابزار

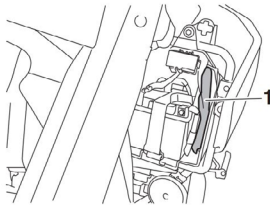

۱- کیت ابزار

کیت ابزار در شکل، نشان داده شده است.

اطلاعات موجود در این دفترچه راهنما و ابزارهای ارائه شده در کیت ابزار برای کمک به شما در انجام نگهداری پیشگیرانه و تعمیرات جزئی در نظر گرفته شده است. با این حال، آچار گشتاور و سایر ابزارها برای انجام صحیح بعضی کارهای تعمیر و نگهداری، ضروری هستند.

💡 نکته

اگر ابزار یا تجربه لازم را برای انجام یک کار خاص، ندارید، از نمایندگی مجاز خود بخواهید آن را برای شما انجام دهد.

فصل ۶ - سرویس، نگهداری و تنظیم دوره‌ای

بازرسی دوره‌ای، تنظیم و روان کاری وسیله نقلیه شما را در ایمن ترین و کارآمدترین شرایط ممکن نگه می‌دارد. ایمنی یک تعهد مالک یا راکب موتورسیکلت است. مهم ترین نکات بازرسی، تنظیم و روانکاری موتورسیکلت در صفحات بعدی توضیح داده شده است. فواصل زمانی ارائه شده در نمودارهای نگهداری دوره‌ای باید به سادگی به عنوان یک راهنمای کلی در شرایط سواری عادی در نظر گرفته شود. با این حال، بسته به آب و هوا، نوع زمین، موقعیت جغرافیایی و استفاده فردی، فواصل نگهداری ممکن است نیاز به کوتاه شدن داشته باشد.

⚠ هشدار

عدم نگهداری صحیح موتورسیکلت یا انجام نادرست فعالیت‌های تعمیر و نگهداری، ممکن است خطر آسیب دیدگی یا مرگ را در حین سرویس یا هنگام استفاده از وسیله نقلیه افزایش دهد. اگر با خدمات موتورسیکلت آشنایی ندارید، از نمایندگی مجاز بخواهید تا خدمات را انجام دهد.

⚠ هشدار

هنگام انجام تعمیر و نگهداری، موتور را خاموش کنید مگر اینکه برای انجام آنها طور دیگری (موتور روشن) مشخص شده باشد. • موتور در حال کار دارای قطعات متحرکی است که می‌تواند به اعضای بدن یا لباس درگیر شود و نیز دارای قطعات الکتریکی است که می‌تواند باعث شوک یا آتش سوزی شوند. • کار کردن موتور در حین سرویس می‌تواند منجر به آسیب چشم، سوختگی، آتش سوزی

نکته

• بررسی‌های سالانه باید هر ساله انجام شود، مگر اینکه به جای بررسی سالانه، از تعمیر و نگهداری بر اساس کیلومتر استفاده شود.

• از ۱۶۰۰۰ کیلومتر به بعد فواصل نگهداری را از ۴۰۰۰ کیلومتر تکرار کنید.

• مواردی که با ستاره مشخص شده‌اند باید توسط نمایندگی مجاز انجام شوند زیرا به ابزار، داده‌ها و مهارت‌های فنی خاصی نیاز دارند.

جدول سرویس دوره‌ای برای سیستم کنترل آلاینده‌ی

بررسی سالانه	کیلومتر کارکرد (هرکدام که زودتر اتفاق بیافتد)					موارد بررسی یا تعمیر و نگهداری	سیستم/قطعه	ردیف
	۱۳۰۰۰ کیلومتری ۱۳ ماه	۱۰۰۰۰ کیلومتری ۱۰ ماه	۷۰۰۰ کیلومتری ۷ ماه	۴۰۰۰ کیلومتری ۴ ماه	۱۰۰۰ کیلومتری ۱ ماه			
✓	✓	✓	✓	✓		• شیلنگ‌های بنزین از نظر ترک و آسیب دیدگی بررسی گردد	سوخت‌رسانی	۱ *
					هر ۱۲۰۰۰ کیلومتر	• بررسی موقعیت • تعویض در صورت نیاز	فیلتر بنزین	۲ *
	✓	✓	✓	✓		• بررسی موقعیت • تمیز کردن و تنظیم فاصله الکترودها	شمع	۳ *
					هر ۸۰۰۰ کیلومتر	• تعویض		
					هر ۱۰۰۰۰ کیلومتر	• بررسی لقی سوپاپ • تنظیم	سوپاپ‌ها	۴ *
✓	✓	✓	✓	✓	✓	• تنظیم دور آرام موتور	انژکتور	۵ *
✓	✓	✓	✓	✓		• بررسی نشستی در صورت نیاز • سفت کردن پیچ‌ها • تعویض واشر(ها) در صورت نیاز	سیستم اگزوز	۶ *

جدول سرویس و روغن کاری عمومی

بررسی سالانه	کیلومتر کارکرد (هرکدام که زودتر اتفاق بیافتد)					موارد بررسی یا تعمیر و نگهداری	سیستم/قطعه	ردیف
	۱۳۰۰۰ کیلومتری یا ۱۳ ماه	۱۰۰۰۰ کیلومتری یا ۱۰ ماه	۷۰۰۰ کیلومتری یا ۷ ماه	۴۰۰۰ کیلومتری یا ۴ ماه	۱۰۰۰ کیلومتری یا ۱ ماه			
✓	✓	✓	✓	✓	✓	• بازرسی مداوم را با استفاده از دستگاه عیب‌یاب انجام دهید. • کدهای خطا را بررسی کنید.	کنترل سیستم عیب‌یابی	* ۱
✓	✓	✓	✓	✓	✓	• تمیز شود.	فیلتر هوای اولیه	* ۲
هر ۲۴۰۰۰ کیلومتر						• تعویض گردد.	فیلتر هوای ثانویه	* ۲
	✓	✓	✓	✓	✓	• تمیز شود.	کنترل شیلنگ فیلتر هوا	* ۳
✓	✓	✓	✓	✓	✓	• کنترل ولتاژ. • شارژ در صورت نیاز.	باتری	* ۴
✓	✓	✓	✓	✓	✓	• بررسی عملکرد. • تنظیم.	کلاچ	* ۵
✓	✓	✓	✓	✓	✓	• بررسی عملکرد، سطح روغن ترمز و بررسی موتور سیکلت از نظر نشستی روغن ترمز.	ترمز جلو	* ۶
زمانی که تا حد مشخص شده ساییده شده باشد						• تعویض لنت‌های ترمز.		
✓	✓	✓	✓	✓	✓	• بررسی عملکرد، سطح روغن ترمز و بررسی موتور سیکلت از نظر نشستی روغن ترمز.	ترمز عقب	* ۷
زمانی که تا حد مشخص شده ساییده شده باشد						• تعویض لنت‌های ترمز.		

بررسی سالانه	کیلومتر کارکرد (هر کدام که زودتر اتفاق بیفتد)					موارد بررسی یا تعمیر و نگهداری	سیستم/قطعه	ردیف
	۱۳۰۰۰ کیلومتری یا ۱۳ ماه	۱۰۰۰۰ کیلومتری یا ۱۰ ماه	۷۰۰۰ کیلومتری یا ۷ ماه	۴۰۰۰ کیلومتری یا ۴ ماه	۱۰۰۰ کیلومتری یا ۱ ماه			
✓	✓	✓	✓	✓	✓	• بررسی ترک یا آسیب. • بررسی مسیرو اتصال صحیح.	شیلنگ ترمز	* ۸
هر ۴ سال						• تعویض گردد.		
هر ۲ سال						• تعویض گردد.	روغن ترمز	* ۹
	✓	✓	✓	✓	✓	• بررسی لنگی، سفتی پره و آسیب دیدگی. • در صورت لزوم پره‌ها را سفت کنید.	رینگ‌ها	* ۱۰
✓	✓	✓	✓	✓		• بررسی عمق آج و آسیب دیدگی. • در صورت لزوم تعویض کنید. • فشار باد را بررسی کنید. • در صورت لزوم تنظیم کنید.	تایرها	* ۱۱
	✓	✓	✓	✓		• بررسی بلبرینگ‌ها از نظر شل بودن و صدمه دیدگی	بلبرینگ‌های چرخ	* ۱۲
هر ۱۰۰۰ کیلومتر و پس از شستن موتور سیکلت، سواری در باران یا سواری در مناطق مرطوب						• بررسی شل بودن، تراز بودن و وضعیت زنجیر. • زنجیر را تنظیم و با روان کننده اورینگ زنجیر مخصوص به طور کامل روانکاری کنید.	زنجیر	* ۱۳

بررسی سالانه	کیلومتر کارکرد (هر کدام که زودتر اتفاق بیافتد)					موارد بررسی یا تعمیر و نگهداری	سیستم/قطعه	ردیف	
	۱۳۰۰۰ کیلومتری ماه ۱۳	۱۰۰۰۰ کیلومتری ماه ۱۰	۷۰۰۰ کیلومتری ماه ۷	۴۰۰۰ کیلومتری ماه ۴	۱۰۰۰ کیلومتری ماه ۱				
✓	✓	✓	✓	✓	✓	• بررسی بازی بلبرینگ و زبری فرمان.	بلبرینگ‌های فرمان	* ۱۴	
						• با گریس برپایه صابون لیتیوم روغن کاری کنید.			
✓	✓	✓	✓	✓		• مطمئن شوید که تمامی پیچ‌ها و مهره‌ها به درستی سفت شده‌اند.	اتصالات شاسی	* ۱۵	
✓	✓	✓	✓	✓		• روانکاری با گریس سیلیکونی	محور لولایی کتی ترمز جلو	۱۶	
✓	✓	✓	✓	✓		• روانکاری با گریس برپایه صابون لیتیوم.	محور لولایی پدال ترمز عقب	۱۷	
✓	✓	✓	✓	✓		• روانکاری با گریس برپایه صابون لیتیوم.	محور لولایی کتی کلاچ	۱۸	
✓	✓	✓	✓	✓		• بررسی عملکرد • روانکاری با گریس برپایه صابون لیتیوم.	جک بغل	۱۹	
	✓	✓	✓	✓		• بررسی عملکرد و نشستی روغن.	دوشاخ (کمک فنر) جلو	* ۲۰	
	✓	✓	✓	✓		• بررسی عملکرد و نشستی روغن کمک فنرها.	مجموعه کمک فنر	* ۲۱	
	✓	✓	✓	✓		• بررسی عملکرد.	بازوی تقویتی		
	✓		✓			• روانکاری با گریس برپایه صابون لیتیوم.	تعلیق عقب و نقاط چرخشی بازوی اتصال	* ۲۲	

بررسی سالانه	کیلومتر کارکرد (هر کدام که زودتر اتفاق بیافتد)					موارد بررسی یا تعمیر و نگهداری	سیستم/قطعه	ردیف
	۱۳۰۰۰ کیلومتری ماه ۱۳	۱۰۰۰۰ کیلومتری ماه ۱۰	۷۰۰۰ کیلومتری ماه ۷	۴۰۰۰ کیلومتری ماه ۴	۱۰۰۰ کیلومتری ماه ۱			
	✓	✓	✓	✓	✓	• تعویض. • بررسی مقدار روغن موتور و نشستی روغن در موتورسیکلت.	روغن موتور	۲۳
	✓		✓		✓	• تعویض.	فیلتر روغن	۲۴
✓	✓	✓	✓	✓		• بررسی مقدار مایع خنک‌کننده و نشستی مایع در موتورسیکلت.	سیستم خنک‌کننده	* ۲۵
هر ۳ سال						• تعویض مایع خنک‌کننده.		
✓	✓	✓	✓	✓	✓	• بررسی عملکرد.	استپ‌های ترمز جلو و عقب	* ۲۶
✓	✓	✓	✓	✓		• انجام روانکاری.	قطعات متحرک و سیم‌ها	* ۲۷
✓	✓	✓	✓	✓		• بررسی عملکرد • بازی آزاد دسته گاز را بررسی کرده و در صورت لزوم تنظیم کنید. • کابل و محفظه دسته‌گاز را روغن کاری کنید.	دسته‌گاز	* ۲۸
✓	✓	✓	✓	✓	✓	• بررسی عملکرد • پرتو چراغ جلو را تنظیم کنید.	چراغ‌ها، سیگنال‌ها و کلیدها	* ۲۹

نکته

- اگر در مناطق غیر معمول مرطوب یا با گرد و غبار موتورسواری می‌کنید، فیلتر هوا نیاز به سرویس در فواصل کوتاه‌تر دارد.
- سرویس ترمز هیدرولیک : سطح روغن ترمز را مرتباً بررسی و در صورت لزوم اصلاح کنید.
- هر دو سال یک‌بار قطعات داخلی سیلندر اصلی ترمز و کالیپرا تعویض کنید و روغن ترمز را تعویض کنید.
- شیلنگ‌های ترمز را هر چهار سال یک‌بار و در صورت ترک خوردن یا آسیب دیدگی تعویض کنید.

۴- کلید را ۱/۴ دور در خلاف جهت عقربه‌های ساعت بچرخانید، آن را بردارید و سپس درپوش قفل پنل را ببندید.

پنل B

برای جدا کردن پنل

۱- زین را بردارید. (صفحه ۲۹ را ببینید.)

۲- پیچ را باز کرده و سپس پنل را بردارید.

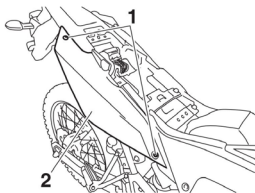

۱- پیچ ۲- پنل B

برای نصب پنل

۱- پنل را در موقعیت اصلی خود قرار داده و سپس

پیچ را نصب کنید.

۲- زین را نصب کنید.

پنل C

برای جدا کردن پنل

پیچ را باز کرده و سپس پنل را مطابق شکل بکشید.

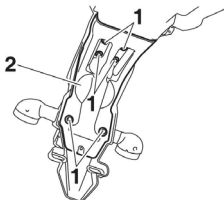

۱- پیچ ۲- پنل C

برای نصب پنل

پنل را در موقعیت اصلی خود قرار داده و سپس

پیچ را نصب کنید.

بازکردن و نصب پنل‌ها

برای انجام برخی از کارهای تعمیر و نگهداری که در این فصل توضیح داده شده است، پنل‌های نشان داده شده در تصویر ذیل باید جدا شوند. هر بار که نیاز به جدا کردن و نصب پنل دارید به این بخش مراجعه کنید.

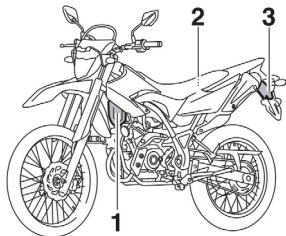

۱- پنل A ۲- پنل B ۳- پنل C

پنل A

برای جدا کردن پنل

۱- درپوش قفل پنل را کنار زده و کلید را داخل

قفل قرار دهید و سپس آن را ۱/۴ دور در جهت

عقربه‌های ساعت بچرخانید.

۲- خار پنل را بردارید و سپس پنل را پایین بکشید.

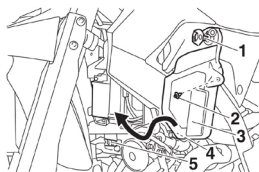

۱- درپوش قفل ۲- خار پنل ۳- پنل A ۴- سوراخ ۵- برجستگی

برای نصب پنل

۱- سوراخ پایین پنل را در برجستگی جعبه باتری

قرار دهید.

۲- پنل را در موقعیت اصلی قرار دهید.

۳- خار را نصب کنید.

چک کردن شمع

شمع جزء مهمی از موتور است که به راحتی قابل بررسی می‌باشد. از آنجایی که گرما و رسوبات باعث فرسایش آهسته شمع می‌شود، شمع باید باز شده و مطابق با نمودار نگهداری و روانکاری دوره‌ای بررسی شود. علاوه بر این، وضعیت شمع می‌تواند وضعیت موتور را آشکار می‌کند.

برای جدا کردن شمع

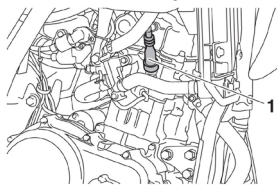

۱- سرشمع

۱- سر شمع را بردارید

۲- شمع را همان‌طور که نشان داده شده است، با آچار شمع‌عی که در نمایندگی مجاز در دسترس است، باز کنید.

بررسی شمع

۱- بررسی کنید که عایق چینی اطراف الکترود مرکزی شمع به رنگ برنزه متوسط تا روشن باشد. (رنگ ایدئال زمانی که از وسیله نقلیه به‌طور نرمال استفاده شده است.)

نکته

اگر شمع به‌طور مشخص رنگ متفاوتی را نشان داد، موتور ممکن است به‌درستی کار نکند. پس سعی نکنید خودتان چنین مشکلاتی را تشخیص دهید. در عوض، از یک فروشنده یا ماها بخواید موتورسیکلت را بررسی کند.

۲- شمع را از نظر فرسایش الکترود و وجود کربن بیش‌ازحد یا رسوبات دیگر بررسی کرده و در صورت

لزوم آن را تعویض کنید.

شمع تعیین‌شده:

NGK/MR8E9

۳- فاصله الکترودهای شمع را با گیج ضخامت‌سنج سیمی، اندازه‌گیری کرده و در صورت لزوم، آن را با مشخصات ارائه‌شده تنظیم کنید.

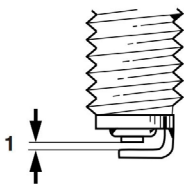

۱- فاصله الکترودهای شمع

فاصله الکترودهای شمع:

۰/۹-۰/۸ میلی‌متر (۰/۰۳۵-۰/۰۳۱ اینچ)

نصب شمع

۱- سطح واشر شمع و سطح قرارگیری آن را تمیز کنید و سپس هرگونه آلودگی را از رزوه‌های شمع پاک کنید.

۲- شمع را با آچار شمع نصب کرده و سپس آن را با گشتاور مشخص‌شده سفت کنید.

گشتاور سفت کردن:

شمع: ۱۲.۵ (N·m) ۱.۲۵ kgf·m

۰/۹-۰/۸ میلی‌متر (۰/۰۳۵-۰/۰۳۱ اینچ)

نکته

اگر هنگام نصب شمع، آچار گشتاور در دسترس نباشد، تخمین خوبی از گشتاور صحیح، ۱/۴-۱/۲ دور، سفت کردن با انگشت است. با این حال، شمع باید در اسرع وقت با گشتاور مشخص‌شده سفت شود.

۳- سر شمع را نصب کنید.

روغن موتور و فیلتر روغن

سطح روغن موتور باید قبل از هر سواری بررسی شود. علاوه بر این، روغن و فیلتر روغن در فواصل زمانی مشخص شده در نمودار نگهداری و روانکاری دوره‌ای باید تعویض شوند.

بررسی سطح روغن موتور

۱- وسیله نقلیه را روی یک سطح صاف قرار داده و آن را در وضعیت عمودی نگه دارید. یک شیب جزئی به پهلو می‌تواند منجر به اشتباه در بررسی شود.
 ۲- موتور را روشن کرده، آن را برای چند دقیقه گرم کنید و سپس آن را خاموش کنید.

۳- چند دقیقه صبر کنید تا روغن ته‌نشین شود، درپوش قسمت پرکننده روغن را باز کرده و میله اندازه‌گیری را پاک کنید، و آن را دوباره داخل سوراخ پرکننده روغن قرار دهید. (بدون بیچاندن آن) و دوباره آن را بردارید تا سطح روغن را بررسی کنید. توجه: تا زمانی که ندانید سطح روغن موتور کافی است با موتورسیکلت کار نکنید.

نکته

سطح روغن موتور باید بین علامت حداقل و حداکثر سطح باشد.

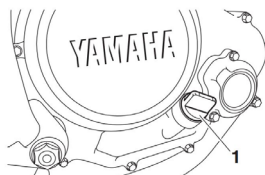

درپوش قسمت پرکننده روغن موتور

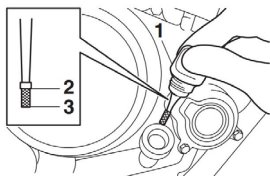

۱- درپوش مدخ ۲- علامت سطح حداکثر ۳- علامت سطح حداقل

۴- اگر سطح روغن موتور کمتر از علامت سطح حداقل باشد، برای بالا بردن آن به سطح درست، به اندازه کافی از نوع روغن توصیه شده اضافه کنید.
 ۵- درپوش قسمت پرکننده روغن را نصب کنید.

برای تعویض روغن موتور

(با یا بدون تعویض فیلتر روغن)

۱- موتور را روشن کرده و آن را برای چند دقیقه گرم کنید، و سپس آن را خاموش کنید.
 ۲- ظرف جمع‌آوری روغن را در زیر موتور قرار دهید تا روغن مصرف‌شده در آن ریخته شود.
 ۳- درپوش پرکننده روغن موتور را بردارید و سپس برای تخلیه روغن از کارتل، بیچ تخلیه روغن همراه با اورینگ، فنر و صافی روغن موتور را جدا کنید. توجه: هنگام جدا کردن بیچ تخلیه روغن موتور، قطعات اورینگ، فنر و صافی روغن می‌افتند. مواظب باشید این قطعات را گم نکنید.

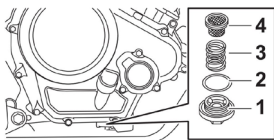

۱- بیچ تخلیه روغن موتور ۲- اورینگ ۳- فنر ۴- صافی ۵- ظرف روغن

۴- صافی روغن موتور را با حلال تمیز کنید.

مشخص شده سفت کنید.

توجه: قبل از نصب پیچ تخلیه روغن موتور، نصب اورینگ، فنر و صافی روغن در موقعیت خودشان را فراموش نکنید.

پیچ تخلیه روغن موتور:
 $32 \text{ (N}\cdot\text{m)} / 3.2 \text{ kgf}\cdot\text{m}$

۹- با مقدار مشخص از روغن موتور توصیه شده دوباره پر کرده و سپس درپوش پرکننده روغن را نصب و سفت کنید.

روغن موتور پیشنهادی:
 صفحه ۷۴ را ببینید.
 مقدار روغن: تعویض روغن: L 0.85
 با تعویض فیلتر روغن: L 0.95

توجه ⚠️

مطمئن شوید که اورینگ به درستی در جای خود قرار گرفته باشد.

• به منظور جلوگیری از لغزش کلاچ (از آنجایی که روغن موتور کلاچ را نیز روان می‌کند) هیچ‌گونه افزودنی شیمیایی را با روغن مخلوط نکنید. از روغن‌هایی با مشخصات دیزلی "CD" یا روغن‌هایی با کیفیت بالاتر از حد مشخص شده، استفاده نکنید. علاوه بر این، از روغن‌هایی با برچسب "ENERGY CONSERVING II" یا بالاتر استفاده نکنید.

• مطمئن شوید که هیچ جسم خارجی وارد محفظه میل‌لنگ نشود.

۱۰- موتور را روشن کرده و درحالی که نشستی روغن را بررسی می‌کنید، آن را برای چند دقیقه در حالت دور آرام قرار دهید. اگر روغن نشت کند، بلافاصله موتور را خاموش کرده و علت را بررسی کنید.

۱۱- موتور را خاموش کرده و سپس سطح روغن را بررسی کنید و در صورت لزوم سطح روغن را اصلاح کنید.

نکته

اگر فیلتر روغن تعویض نشد، مراحل ۵ الی ۷ را نادیده بگیرید.

۵- درپوش قسمت فیلتر روغن را با جدا کردن پیچ‌ها، جدا کنید.

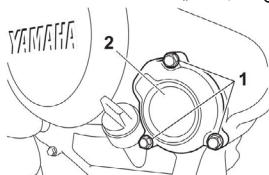

۱- پیچ ۲- درپوش قسمت فیلتر روغن

۶- فیلتر روغن و اورینگ را برداشته و تعویض کنید.

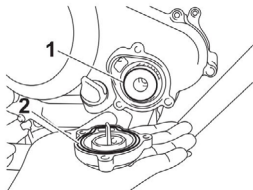

۱- فیلتر روغن ۲- اورینگ

۷- درپوش فیلتر روغن را با نصب پیچ‌ها نصب کرده و سپس پیچ‌ها را تا گشتاور مشخص شده سفت کنید.

گشتاور سفت کردن:
 پیچ درپوش فیلتر روغن:
 $10 \text{ N}\cdot\text{m} (1.0 \text{ kgf}\cdot\text{m})$

نکته

مطمئن شوید که اورینگ به درستی در جای خود قرار گرفته باشد.

۸- صافی روغن موتور، فنر، اورینگ و پیچ تخلیه روغن موتور را نصب و سپس پیچ را با گشتاور

مایع خنک کننده

سطح مایع خنک کننده باید قبل از هر سواری بررسی شود. علاوه بر این، مایع خنک کننده باید در فواصل زمانی مشخص شده در نمودار نگهداری و روغن کاری دوره‌ای، تعویض شود.

بررسی سطح مایع خنک کننده

۱- وسیله نقلیه را روی یک سطح صاف قرار داده و آن را در حالت عمودی نگاه دارید.

نکته

- سطح مایع خنک کننده باید در موتور سرد بررسی شود زیرا میزان سطح با دمای موتور متفاوت است.
- هنگام بررسی سطح مایع خنک کننده مطمئن شوید که خودرو مستقیماً به سمت بالا قرار گرفته است. یک شیب جزئی به پهلو می‌تواند منجر به خواندن اشتباه شود.

۲- سطح مایع خنک کننده را در مخزن مایع خنک کننده بررسی کنید.

نکته

- سطح مایع خنک کننده باید بین علامت‌های سطح حداقل و حداکثر باشد.

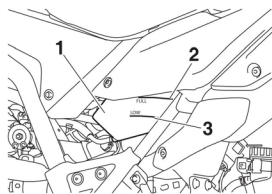

۱- مخزن مایع خنک کننده ۲- علامت سطح حداکثر
 ۳- علامت سطح حداقل

۳- اگر مایع خنک کننده در سطح حداقل یا کمتر از آن باشد، زین را برداشته (به صفحه ۲۹ مراجعه کنید).

و سپس درب مخزن مایع خنک کننده را باز کنید.

هشدار! فقط درب مخزن مایع خنک کننده را بردارید. وقتی موتور داغ است هرگز سعی نکنید درب رادیاتور را بردارید.

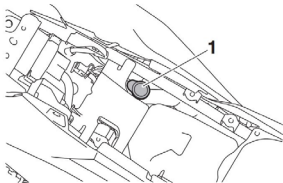

۱- درب مخزن مایع خنک کننده

۴- مایع خنک کننده یا آب مقطر را اضافه کنید تا مایع خنک کننده به میزان سطح مشخص شده برسد، درب مخزن مایع خنک کننده را ببندید و سپس زین را نصب کنید.

توجه: اگر مایع خنک کننده در دسترس نباشد، به جای آن از آب مقطر یا آب لوله کشی بدون املاح استفاده کنید. از آب سخت یا آب نمک استفاده نکنید زیرا برای موتور مضر است. اگر به جای مایع خنک کننده از آب استفاده شده باشد، در اسرع وقت آن را با مایع خنک کننده تعویض کنید در غیر این صورت سیستم خنک کننده در برابر یخ زدگی و خوردگی محافظت نمی‌شود. اگر آب به مایع خنک کننده اضافه شده است، از نمایندگی مجاز بخواهید در اسرع وقت میزان ضد یخ موجود در مایع خنک کننده را بررسی کند، در غیر این صورت کارایی مایع خنک کننده کاهش می‌یابد.

ظرفیت مخزن مایع خنک کننده:

0.25 L

تعویض مایع خنک کننده

مایع خنک کننده باید در فواصل زمانی مشخص شده در نمودار نگهداری و روانکاری دوره‌ای تعویض

با چرخاندن پیچ تنظیم دور آرام، آن را مطابق مشخصات، تنظیم کنید.

برای افزایش دور آرام موتور، پیچ را در جهت (a) بچرخانید. برای کاهش سرعت دور آرام موتور، پیچ را در جهت (b) بچرخانید.

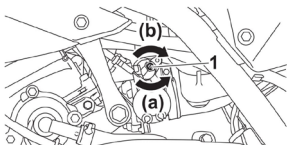

۱- پیچ تنظیم دور آرام

سرعت دور آرام موتور

۱۳۰۰ الی ۱۵۰۰ دور / دقیقه

نکته

در صورتی که نمی‌توانید سرعت دور آرام را طبق توضیحات فوق به دست آورید، از نمایندگی مجاز بخواهید تنظیمات را انجام دهد.

تنظیم خلاصی دسته‌گاز

همان‌طور که نشان داده شده است، بازی آزاد دسته‌گاز را اندازه بگیرید.

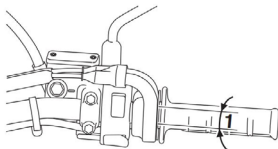

۱- بازی آزاد دسته‌گاز

بازی آزاد دسته‌گاز

5.0-3.0 mm (0.20-0.12 in)

به صورت دوره‌ای بازی آزاد دسته‌گاز را بررسی کرده و در صورت لزوم، آن را به صورت ذیل تنظیم کنید.

شود. از نمایندگی مجاز بخواهید مایع خنک‌کننده را تعویض کنید.

هشدار! وقتی موتور داغ است هرگز سعی نکنید درب رادیاتور را باز کنید.

المنت و شیلنگ فیلتر هوا را بررسی کنید. المنت فیلتر هوا باید توسط نمایندگی مجاز در فواصل زمانی مشخص شده در نمودار نگهداری دوره‌ای تمیز یا تعویض شود. اگر اغلب در مناطق مرطوب یا گرد و غباری از موتورسیکلت استفاده می‌کنید، المنت فیلتر هوا را بیشتر سرویس کنید. علاوه بر این، شیلنگ بررسی فیلتر هوا باید به طور مرتب چک شده و در صورت لزوم تمیز شود.

فیلتر هوا و بررسی شیلنگ

۱- شلنگ را از نظر وجود آلودگی انباشته شده یا آب بررسی کنید.

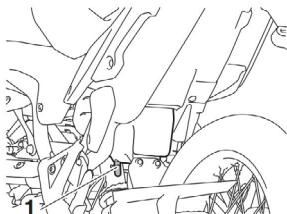

۱- شلنگ بررسی فیلتر هوا

۲- اگر آلودگی یا آب داخل شلنگ مشاهده شد، شلنگ را جدا کرده و آن را تمیز کنید و سپس در جای خود نصب کنید.

تنظیم دور آرام انجین

دور آرام موتور باید در فواصل زمانی مشخص شده در نمودار نگهداری و روانکاری دوره‌ای، بررسی و در صورت لزوم طبق موارد ذیل تنظیم شود. موتور قبل از انجام این تنظیم باید گرم باشد. دور آرام موتور را بررسی کرده و در صورت لزوم،

تایرها

تایرها تنها راه تماس بین وسیله نقلیه و جاده است. ایمنی در همه شرایط سواری بستگی به قسمت نسبتاً کوچکی از تماس با جاده دارد. از این رو، نگهداری همیشگی تایرها در شرایط خوب و تعویض آنها در زمان مناسب با تایرهای مشخص، ضروری است. فشار باد تایر فشار باد تایر همبایست بررسی و در صورت لزوم، قبل از هر سواری تنظیم شود.

⚠ هشدار

کارکرد این وسیله نقلیه با فشار نامناسب تایر ممکن است باعث آسیب شدید یا مرگ در اثر از دست دادن کنترل شود.

- فشار باد تایر می بایست در حالت تایرهای سرد بررسی و تنظیم شود (یعنی زمانی که دمای تایرها با دمای محیط برابر است).
- فشار باد تایر باید مطابق با سرعت رانندگی و وزن کلی: راکب، مسافر، بار و لوازم جانبی تایید شده برای این مدل، تنظیم شود.

فشار باد تایر:

(اندازه گیری شده روی تایرهای سرد)

۱ نفر:

جلو: 150 kPa (1.50 kgf/cm², 22 psi)

عقب: 150 kPa (1.50 kgf/cm², 22 psi)

۲ نفر:

جلو: 150 kPa (1.50 kgf/cm², 22 psi)

عقب: 150 kPa (1.50 kgf/cm², 22 psi)

حداکثر بارگذاری:

وسيله نقلیه: ۱۶۰ کیلوگرم (۳۵۳ پوند)

حداکثر بارگذاری وسیله نقلیه، وزن ترکیبی راکب، مسافر، بار و هر وسیله جانبی است.

📌 نکته

قبل از بررسی و تنظیم بازی آزاد دسته گاز، سرعت دور آرام موتور باید به درستی تنظیم شود.

۱- مهره قفلی را باز کنید.

۲- برای افزایش بازی آزاد دسته گاز، مهره تنظیم بازی آزاد دسته گاز را در جهت (a) بچرخانید. برای کاهش بازی آزاد دسته گاز، مهره تنظیم را در جهت (b) بچرخانید.

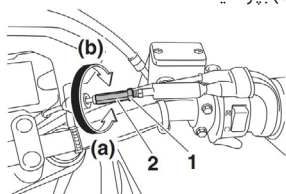

۱- مهره قفلی ۲- مهره تنظیم

۳- مهره قفلی را سفت کنید.

لقی سوپاپ

سوپاپ ها جزئی از اجزای مهم موتور هستند، و از آنجایی که لقی سوپاپ با استفاده کردن از موتور تغییر می کند، باید در فواصل زمانی مشخص شده در نمودار نگهداری دوره ای بررسی و تنظیم شوند. سوپاپ های تنظیم نشده می توانند منجر به ترکیب نامناسب هوا و سوخت، صدای موتور و در نهایت آسیب به موتور شوند. برای جلوگیری از این اتفاق، در فواصل زمانی معین از نمایندگی مجاز بخواهید لقی سوپاپ را بررسی و تنظیم کند.

📌 نکته

این سرویس باید در زمانی که موتور سرد است انجام شود.

یک تیوب با کیفیت را جایگزین آن کنید.

- پس از تعویض تایر می بایست با سرعت متوسط حرکت کنید زیرا ابتدا باید سطح تایر به ساییدگی اولیه برسد (به اصطلاح عامیانه "آب بندی" گردد) تا ویژگی‌های بهینه خود را ارتقا دهد.

اطلاعات تایر

این مدل مجهز به تایرهای تیوبی می باشد. تایرها کهنه می شوند، حتی اگر استفاده نشده باشند یا فقط گاهی اوقات استفاده شده باشند. ترک خوردن آج و لاستیک دیواره جانبی که گاهی با تغییر شکل تایر همراه است، نشانه ای از پیری است. تایرهای کهنه و پیر باید توسط متخصصین تایر بررسی شوند تا از مناسب بودن آنها برای استفاده بیشتر، اطمینان حاصل شود.

هشدار

تایرهای جلو و عقب باید از نظر طراحی و ساخت، یکسان باشند، در غیر این صورت ممکن است ویژگی‌های هندلینگ موتورسیکلت متفاوت باشد که می تواند منجر به تصادف شود.

پس از آزمایش های گسترده، تنها تایرهای ذکر شده در ذیل برای این مدل توسط یاماها تأیید شده اند.

تایر جلو:

اندازه : 45P 21- 2.75

سازنده/مدل:

IRC/TRAILS GP21-F

تایر عقب:

اندازه : 59P 18 - 4.10

سازنده/مدل:

IRC/TRAILS GP22-R

هشدار

هرگز بارگذاری اضافه روی وسیله نقلیه خود اعمال نکنید. کار با وسیله نقلیه ای که بیش از حد بارگذاری شده می تواند باعث تصادف شود.

بازرسی تایر

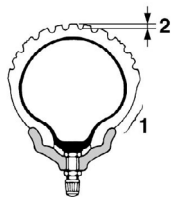

۱- دیواره جانبی تایر ۲- عمق آج تایر

تایرها باید قبل از هر سواری چک شوند. اگر تایر خطوط متقاطع را نشان دهد (حداقل عمق آج)، اگر در تایر میخ یا قطعات شیشه وجود داشته باشد، یا اگر دیواره جانبی ترک خورده باشد، از نمایندگی مجاز بخواهید فوراً تایر را تعویض کند.

حداقل عمق آج تایر (جلو و عقب):

۱/۵ میلی متر (۰/۰۴ اینچ)

هشدار

- سواری با تایر فرسوده خطرناک است. وقتی آج تایر شروع به نشان دادن خطوط متقاطع می کند، از نمایندگی مجاز بخواهید فوراً تایر را تعویض کند.
- تعویض کلیه قطعات مربوط به چرخ و ترمز، از جمله تایرها، باید به نمایندگی مجاز سپرده شود، که دانش و تجربه حرفه ای لازم را دارد.
- وصله کردن تیوب سوراخ شده توصیه نمی شود. اگر ناچار به اینکار شدید، باین حال، تیوب را با دقت وصله کرده و در اسرع وقت

آزاد کتی کلاچ را در جهت (a) بچرخانید. برای کاهش بازی آزاد کتی کلاچ، پیچ تنظیم را در جهت (b) بچرخانید.

نکته

اگر بازی آزاد کتی کلاچ مشخص، همان طور که در بالا توضیح داده شده را می‌توان به دست آورد، مراحل ۴ الی ۷ را نادیده بگیرید.

- ۴- پیچ تنظیم در اهرم کلاچ را کاملاً در جهت (a) بچرخانید تا سیم کلاچ شل شود.
 ۵- مهره قفلی کلاچ در قسمت کارتر را باز کنید.

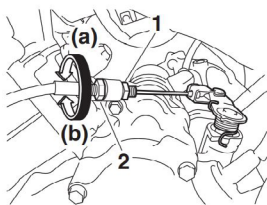

۱- مهره قفلی ۲- مهره تنظیم بازی آزاد اهرم کلاچ (محل کارتل)

- ۶- برای افزایش بازی آزاد اهرم کلاچ، مهره تنظیم بازی آزاد اهرم کلاچ را در جهت (a) بچرخانید. برای کاهش بازی آزاد اهرم کلاچ، مهره تنظیم را در جهت (b) بچرخانید.
 ۷- مهره قفلی کلاچ سمت کارتر را سفت کنید.
 ۸- مهره قفلی کتی کلاچ سفت کنید و سپس کاور لاستیکی را به موقعیت اصلی خود برگردانید.

رینگ‌های پره‌ای

برای به حداکثر رساندن عملکرد، دوام و عملکرد ایمن وسیله نقلیه خود، به نکات ذیل توجه کنید.

- هر چرخ را از جهت ترک خوردگی‌ها، تغییر شکل و سایر آسیب‌ها بررسی کنید. در صورت مشاهده هرگونه آسیب، بازرسی چرخ توسط نمایندگی مجاز انجام شود. سعی نکنید چرخ خمیده شده یا آسیب‌دیده را تعمیر یا صاف کنید.
- پره‌ها را از نظر شل بودن بررسی کنید. اگر پره یا پره‌های شل پیدا شد، چرخ را توسط نمایندگی مجاز تنظیم کنید.
- پره‌های با سفتی نادرست، می‌توانند باعث ناهماهنگی چرخ‌ها شوند.
- هر زمان که لاستیک یا تیوب تعویض شده باشد، چرخ را بالانس کنید. چرخ بالانس نشده می‌تواند باعث ویژگی‌های هندلینگ نامطلوب و کاهش عمر تایر گردد.

تنظیم خلاصی کتی کلاچ

بازی آزاد کتی کلاچ را مطابق شکل اندازه‌گیری کنید.

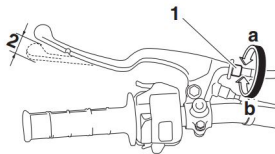

۱- پیچ تنظیم بازی آزاد کتی کلاچ ۲. بازی آزاد کتی کلاچ

بازی آزاد کتی کلاچ:

10.0–15.0 mm (0.39–0.59 in)

- به‌طور دوره‌ای، بازی آزاد کتی کلاچ را بررسی کرده و در صورت لزوم، آن را به صورت ذیل تنظیم کنید.
- ۱- کاور لاستیکی در کتی کلاچ را به سمت عقب بکشید.
 - ۲- مهره قفلی را شل کنید.
 - ۳- برای افزایش بازی آزاد کتی کلاچ، پیچ تنظیم

درحالی‌که سوئیچ چراغ ترمز عقب را در جای خود نگاه داشته‌اید، مهره تنظیم آنرا بچرخانید. برای اینکه چراغ ترمز زودتر روشن شود، مهره تنظیم را در جهت (a) بچرخانید. برای اینکه چراغ ترمز دیرتر روشن شود، مهره تنظیم را در جهت (b) بچرخانید.

نکته

سوئیچ چراغ ترمز جلو باید توسط نمایندگان مجاز سرویس شود.

بررسی لنت ترمز جلو و عقب

ترمز جلو

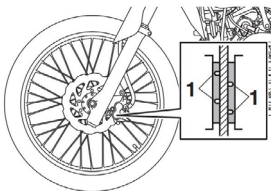

۱- شیار نشانگر سایش لنت ترمز

ترمز عقب

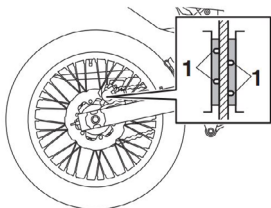

۱- شیار نشانگر سایش لنت ترمز

لنت‌های ترمز جلو و عقب باید از نظر سایش در فواصل زمانی مشخص شده در نمودار نگهداری و روانکاری دوره‌ای بررسی شوند. هر لنت ترمز دارای یک شیار نشانگر سایش است، که

بررسی خلاصی کتی ترمز

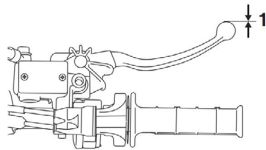

۱- کتی ترمز بدون بازی آزاد

در انتهای اهرم ترمز نباید بازی آزاد وجود داشته باشد. اگر بازی آزاد وجود دارد، از نمایندگان مجاز بخواهید سیستم ترمز را بررسی کند.

هشدار

احساس نرمی یا اسفنجی بودن در کتی ترمز، می‌تواند نشان دهنده وجود هوا در سیستم هیدرولیک باشد. در صورت وجود هوا در سیستم هیدرولیک، از نمایندگان مجاز بخواهید سیستم را قبل از کار با موتورسیکلت هواگیری کند. وجود هوا در سیستم هیدرولیک، عملکرد ترمز را کاهش می‌دهد که ممکن است منجر به از دست دادن کنترل و تصادف شود.

سوئیچ‌های چراغ ترمز

چراغ ترمز توسط سوئیچ‌های متصل به کتی ترمز و پدال ترمز فعال می‌شود. بررسی کنید که چراغ ترمز درست قبل از شروع اثر ترمزگیری روشن می‌شود. در صورت لزوم، سوئیچ چراغ ترمز عقب را به صورت ذیل تنظیم کنید.

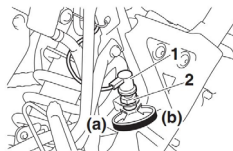

۱- سوئیچ چراغ ترمز عقب ۲- مهره تنظیم سوئیچ چراغ ترمز عقب

ترمز عقب

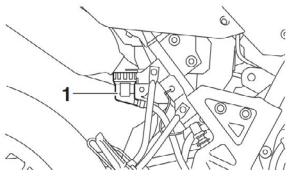

۱- نشان حداقل سطح

با سایش لنت ترمز، کاهش تدریجی سطح روغن ترمز طبیعی است.

- پایین بودن سطح روغن ترمز ممکن است نشان دهنده ساییدگی لنت ترمز یا نشت سیستم ترمز باشد؛ از این رو، حتماً لنت‌های ترمز را از نظر سایش و سیستم ترمز را از نظر نشتی بررسی کنید.
- اگر سطح روغن ترمز به‌طور ناگهانی پایین آمد، از یک نمایندگی مجاز بخواهید قبل از سوار شدن بعدی، علت را بررسی کند.

⚠ هشدار

نگهداری نادرست می‌تواند منجر به از دست دادن توانایی ترمزگیری شود. لطفاً اقدامات احتیاطی ذیل را رعایت کنید:

- مایع ترمز ناکافی ممکن است اجازه ورود هوا به سیستم ترمز و کاهش عملکرد ترمز را بدهد.
- درپوش قسمت پرکننده مخزن را قبل از برداشتن تمیز کنید. فقط از روغن ترمز DOT4 از یک ظرف در بسته و پلمپ شده استفاده کنید.
- فقط از روغن ترمز مشخص شده استفاده کنید. در غیر این صورت، کاسه نمدها ممکن است خراب شده و باعث نشتی شوند.
- مخزن را با همان نوع روغن ترمز دوباره

به شما این امکان را می‌دهد، بدون نیاز به جدا کردن لنت ترمز، سایش لنت ترمز را بررسی کنید. برای بررسی سایش لنت ترمز، شیارهای نشانگر سایش را بررسی کنید. اگر لنت ترمز به حدی فرسوده شده است که شیار نشانگر سایش تقریباً ناپدید شده است، از نمایندگی مجاز بخواهید لنت‌های ترمز را به‌صورت مجموعه ای تعویض کند.

بررسی سطح روغن ترمز

قبل از سوار شدن، بررسی کنید که سطح روغن ترمز بالاتر از علامت حداقل باشد.

💡 نکته

هنگام بررسی مطمئن شوید که مخزن با زمین موازی است.

روغن ترمز مشخص شده:

DOT 4

⚠ توجه

روغن ترمز ممکن است به سطوح رنگ‌شده یا قطعات پلاستیکی آسیب برساند. همیشه روغن ترمز ریخته شده را فوراً تمیز کنید.

ترمز جلو

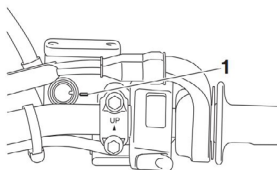

۱- نشان حداقل سطح

شلی زنجیر:

30.0–40.0 mm (1.18–1.57 in)

۴- اگر شلی زنجیر نادرست است، آن را به صورت ذیل تنظیم کنید.

توجه: شلی نامناسب زنجیر، باعث بارگذاری بیش از حد موتور و همچنین سایر قسمت های حیاتی موتورسیکلت می شود و می تواند منجر به لغزش یا شکستگی زنجیر شود. برای جلوگیری از این اتفاق، شلی زنجیر را در محدوده های مشخص شده نگه دارید.

تنظیم شلی زنجیر

قبل از تنظیم شلی زنجیر، با یک نمایندگی مجاز مشورت کنید.

۱- مهره و مهره قفلی میل چرخ را در هر طرف دوشاخ عقب، باز کنید.

۲- برای سفت کردن زنجیر، پیچ تنظیم شلی زنجیر را در هر طرف بازو در جهت (a) بچرخانید. برای شل کردن زنجیر محرک، پیچ تنظیم را در هر طرف بازو در جهت (b) بچرخانید و سپس چرخ عقب را به جلو فشار دهید.

نکته

با استفاده از علائم تراز در هر طرف بازو، مطمئن شوید که کشنده های زنجیر در یک موقعیت قرار دارند تا چرخ به درستی تنظیم شود.

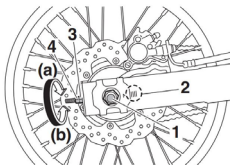

۱- مهره میل چرخ ۲- علائم تراز

۳- مهره تنظیم شلی زنجیر ۴- مهره قفلی

پر کنید. افزودن روغن ترمز غیر از DOT4 ممکن است منجر به یک واکنش شیمیایی مضر شود.

• هنگام پر کردن مجدد مخزن، مراقب باشید آب وارد مخزن روغن ترمز نشود. آب به طور قابل توجهی نقطه جوش روغن ترمز را کاهش داده و ممکن است منجر به ایجاد پدیده قفل بخار شود.

تعویض روغن ترمز

از نمایندگی مجاز بخواهید روغن ترمز را در فواصل زمانی مشخص شده در نمودار نگهداری و روانکاری دوره‌ای، تعویض کند.

علاوه بر این، شلنگ ترمز را هر چهار سال یک بار و یا در صورت آسیب دیدگی یا نشتی، تعویض کنید.

شلی زنجیر

شلی زنجیر باید قبل از هر سواری بررسی شده و در صورت لزوم تنظیم شود.

بررسی شلی زنجیر

۱- موتورسیکلت را روی یک بغل قرار دهید.

نکته

هنگام بررسی و تنظیم شلی زنجیر، هیچ وزنی روی موتورسیکلت نباید وجود داشته باشد.

۲- گیربکس را در موقعیت خلاصی قرار دهید.

۳- شلی زنجیر را مطابق شکل اندازه گیری کنید.

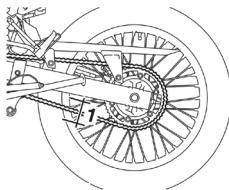

بررسی و روغن کاری کابل ها

عملکرد کلیه کابل‌های کنترل و وضعیت کابل‌ها باید قبل از هر سواری بررسی شود و در صورت لزوم کابل‌ها و انتهای کابل‌ها روغن کاری شوند. اگر کابلی آسیب دیده است یا به نرمی حرکت نمی‌کند، بررسی یا تعویض آن را از نمایندگی مجاز بخواهید.

هشدار! آسیب به پوشش بیرونی کابل‌ها ممکن است منجر به زنگ‌زدگی داخلی و ایجاد اختلال در حرکت کابل شود. برای جلوگیری از شرایط نامن، کابل‌های آسیب‌دیده را در اسرع وقت تعویض کنید.

روان‌کننده توصیه شده:

روان‌کننده کابل یاماها یا

روان‌کننده کابل مناسب دیگر

کنترل و روغن کاری دسته و سیم گاز

عملکرد دستگیره گاز باید قبل از هر سواری بررسی شود. علاوه بر این، کابل باید توسط نمایندگان مجاز در فواصل زمانی مشخص شده در نمودار تعمیر و نگهداری دوره‌ای، روغن کاری شود. کابل دریچه گاز مجهز به پوشش لاستیکی است. اطمینان حاصل کنید که پوشش به‌طور ایمن نصب شده است. با وجود اینکه پوشش به‌درستی نصب شده است، کابل را به‌طور کامل در برابر ورود آب محافظت نمی‌کند بنابراین، هنگام شستشوی موتورسیکلت مراقب باشید که آب را مستقیماً روی درپوش یا کابل نریزید. اگر کابل یا پوشش کثیف شد، با یک پارچه مرطوب پاک کنید.

بررسی و روغن کاری کتی‌های ترمز و کلاچ

عملکرد اهرم‌های ترمز و کلاچ قبل از هر سواری باید بررسی شود، و در صورت لزوم، لولاهای آنها باید روغن کاری شوند.

۳- مهره میل چرخ و سپس مهره‌های قفلی را با گشتاورهای مشخص شده آنها، سفت کنید.

گشتاورهای سفت کردن:

مهره میل چرخ:

69 N·m (6.9 kgf·m, 51 lb·ft)

مهره قفلی:

16 N·m (1.6 kgf·m, 12 lb·ft)

۴- مطمئن شوید که کشنده‌های زنجیر در یک موقعیت قرار دارند، شلی زنجیر درست است و زنجیر به روانی حرکت می‌کند.

تمیز کردن و روغن کاری زنجیر موتور

زنجیر محرک باید در فواصل زمانی مشخص شده در نمودار نگهداری و روانکاری دوره‌ای، تمیز و روغن کاری شود، در غیر این صورت به سرعت فرسوده می‌شود، به خصوص در هنگام سواری در مناطق گرد و غباری یا مرطوب. زنجیر را به شرح ذیل سرویس کنید.

⚠ توجه

زنجیر باید پس از شستن موتورسیکلت، سواری در باران یا سواری در مناطق مرطوب، روغن کاری شود.

۱- زنجیر را با نفت سفید و یک برس نرم کوچک تمیز کنید.

توجه: برای جلوگیری از آسیب رساندن به اورینگ‌های زنجیر، زنجیر را با بخارشوی، شستشوگرهای فشار بالا یا حلال‌های نامناسب تمیز نکنید.

۲- زنجیر را خشک کنید.

۳- زنجیر را با روان‌کننده مخصوص اورینگ زنجیر، کاملاً روغن کاری کنید.

توجه: از روغن موتور یا سایر روان‌کننده‌ها برای زنجیر استفاده نکنید، زیرا ممکن است حاوی موادی باشد که می‌تواند به اورینگ‌ها آسیب برساند.

بررسی و روغن کاری جک بغل

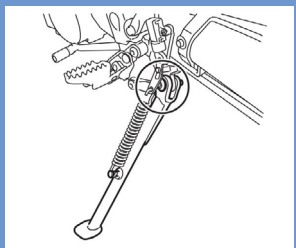

عملکرد جک بغل باید قبل از هر سواری بررسی شود، و در صورت لزوم، محور لولایی و سطوح تماس فلز با فلز جک بغل، روغن کاری شوند.

⚠ هشدار

اگر جک بغل به آرامی بالا و پایین نمی رود، از نمایندگی مجاز بخواهید آن را بررسی یا تعمیر کنید. در غیر این صورت، جک بغل می‌تواند با زمین برخورد کرده و حواس راکب را پرت کند و نتیجه آن از دست دادن احتمالی کنترل خواهد بود.

روان کننده توصیه شده:

گریس بر پایه صابون لیتیوم

روغن کاری سیستم تعلیق عقب

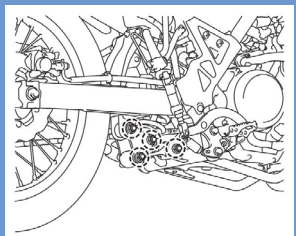

کتی ترمز

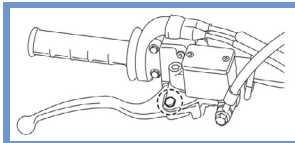

کتی کلاچ

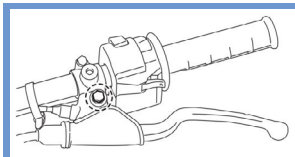

روان کننده‌های توصیه شده:

کتی ترمز:

گریس سیلیکونی

کتی کلاچ:

گریس بر پایه صابون لیتیوم

بررسی و روغن کاری پدال ترمز

عملکرد پدال ترمز باید قبل از هر سواری بررسی شود و در صورت لزوم، محور لولایی پدال باید روغن کاری شود.

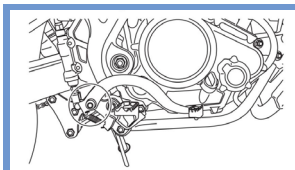

روان کننده توصیه شده:

گریس بر پایه صابون لیتیوم

۲- درحالی که ترمز جلو را گرفته‌اید، دسته‌های فرمان را به شدت چندین بار به سمت پایین فشار دهید تا بررسی کنید که آیا دوشاخ جلو به نرمی و آرامی فشرده‌گی و برگشت دارد یا خیر.

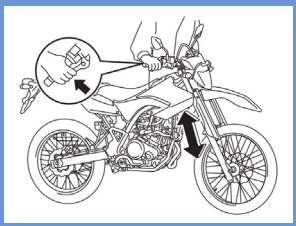

⚠ توجه

اگر آسیبی مشاهده شود یا دوشاخ جلو به خوبی کار نکند، لازم است نمایندگی مجاز آن را بررسی یا تعمیر کند.

چک کردن فرمان

فرسودگی یا شل بودن بلبرینگ‌های فرمان ممکن است باعث ایجاد خطر شود.

بنابراین عملکرد فرمان باید به شرح ذیل در فواصل زمانی مشخص شده در نمودار نگهداری و روانکاری دوره‌ای، بررسی شود.

۱- چرخ جلو را از زمین بلند کنید. (صفحه ۶۴ را ببینید.)

هشدار! برای جلوگیری از آسیب، موتورسیکلت را محکم نگه‌دارید تا خطر سقوط آن وجود نداشته باشد.

۲- انتهای پایینی پایه‌های دوشاخ جلو را بگیرید و سعی کنید آنها را به جلو و عقب ببرید. اگر بازی آزاد قابل احساس بود، لازم است نمایندگی مجاز، فرمان را بررسی یا تعمیر کند.

نقاط لولایی در سیستم تعلیق عقب باید توسط نمایندگی مجاز در فواصل زمانی مشخص شده در نمودار نگهداری و روانکاری دوره‌ای، روغن کاری شود.

روان کننده توصیه شده:
گریس بر پایه صابون لیتیوم

روغن کاری محورهای دوشاخ عقب

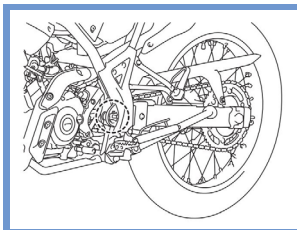

محورهای لولایی دوشاخ عقب باید توسط نمایندگی مجاز در فواصل زمانی مشخص شده در نمودار نگهداری و روانکاری دوره‌ای، روغن کاری شود.

روان کننده توصیه شده:
گریس بر پایه صابون لیتیوم

چک کردن دوشاخ جلو

وضعیت و عملکرد دوشاخ جلو باید طبق موارد ذیل در فواصل زمانی مشخص شده در نمودار نگهداری و روانکاری دوره‌ای، بررسی شود.

بررسی وضعیت

لوله‌های داخلی را از جهت خراش، آسیب و نشست بیش از حد روغن بررسی کنید.

بررسی عملکرد

۱- وسیله نقلیه را روی یک سطح صاف قرار داده و آن را در وضعیت عمودی نگه‌دارید.

هشدار! برای جلوگیری از آسیب، موتورسیکلت را محکم نگه‌دارید تا خطر سقوط آن وجود نداشته باشد.

چشم‌ها یا لباس خودداری کرده و همیشه هنگام کار در نزدیکی باتری از چشمان خود محافظت کنید. در صورت تماس، کمک‌های اولیه ذیل را انجام دهید.

- قسمت خارجی: با آب فراوان شستشو دهید.
- قسمت داخلی: مقدار زیادی آب یا شیر بنوشید و بلافاصله با پزشک تماس بگیرید.
- چشم: ۱۵ دقیقه با آب بشویید و به دنبال مراقبت‌های پزشکی فوری باشید.
- باتری‌ها گاز هیدروژن انفجاری تولید می‌کنند. از این رو، جرقه، شعله، سیگار و غیره را از باتری دور نگاه دارید و هنگام شارژ باتری در فضای بسته، تهویه کافی را فراهم کنید.
- این باتری و همه باتری‌ها را از دسترس کودکان دور نگاه دارید.

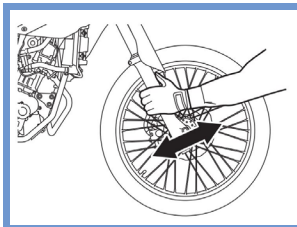

بررسی بلبرینگ‌های چرخ

بلبرینگ‌های چرخه‌ای جلو و عقب باید در فواصل زمانی مشخص شده در نمودار نگهداری و روانکاری دوره‌ای بررسی شوند.

اگر در تویپی چرخ لقی وجود دارد یا اگر چرخ به نرمی نمی‌چرخد، از یک نمایندگی مجاز بخواهید بلبرینگ‌های چرخ‌ها را بررسی کند.

باتری

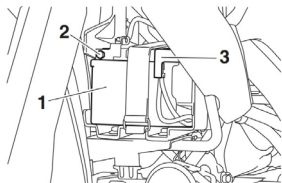

۱- باتری ۲- ترمینال منفی (سیاه) ۳- ترمینال مثبت (قرمز)

این مدل مجهز به باتری VRLA (اسید سرب تنظیم‌شده با سوپاپ) است. نیازی به بررسی الکترولیت یا اضافه کردن آب مقطر نیست. با این حال، ترمینال‌های باتری نیاز به بررسی داشته و در صورت لزوم، سفت شوند.

⚠ هشدار

• الکترولیت سمی و خطرناک است زیرا حاوی اسیدسولفوریک است که باعث سوختگی شدید می‌شود. از هرگونه تماس با پوست،

⚠ توجه

هرگز سعی نکنید پلمب سلول باتری را بردارید، زیرا باعث آسیب دائمی باتری می‌شود.

شارژ باتری

اگر به نظر می‌رسد که باتری تخلیه شده است، از نمایندگی مجاز بخواهید در اسرع وقت باتری را شارژ کند. به خاطر داشته باشید که باتری تمایل دارد سریع‌تر تخلیه شود اگر وسیله نقلیه مجهز به لوازم جانبی الکتریکی اختیاری باشد.

⚠ توجه

برای شارژ باتری VRLA (اسید سرب تنظیم‌شده با سوپاپ)، یک شارژر باتری ویژه (با ولتاژ ثابت) مورد نیاز است. استفاده از شارژر باتری معمولی به باتری آسیب می‌رساند.

ذخیره باتری

۱- اگر وسیله نقلیه بیش از یک ماه استفاده نشود، باتری را جدا کرده، آن را کاملاً شارژ کنید و سپس آن را در جای خشک و خنک قرار دهید. **توجه:** هنگام خارج کردن باتری، حتماً سوئیچ اصلی را خاموش کنید سپس سرب منفی را قبل از جدا کردن سرب مثبت جدا کنید.

۲- اگر قرار است باتری بیش از دو ماه ذخیره شود، حداقل یک بار در ماه آن را بررسی کرده و در صورت لزوم آن را به طور کامل شارژ نمایید.

۳- قبل از نصب، باتری را کاملاً شارژ کنید.

توجه: هنگام نصب باتری، حتماً سوئیچ اصلی را خاموش کنید، سپس قبل از وصل کردن سیم منفی، سیم مثبت را وصل کنید.

۴- پس از نصب، مطمئن شوید که سیم‌های باتری به درستی به ترمینال‌های باتری متصل شده‌اند.

⚠ توجه

باتری را همیشه شارژ نگه دارید. نگهداری باتری خالی می‌تواند باعث آسیب دائمی به باتری شود.

تعویض فیوزها

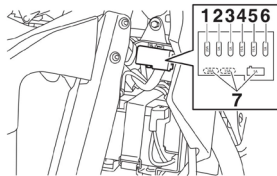

۱- فیوز اصلی ۲- فیوز پشتیان ۳- فیوز ترمینال ۱

۴- فیوز چراغ جلو ۵- فیوز سیستم سیگنالینگ

۶- فیوز سیستم چرقه‌زنی ۷- فیوز بدکی

ذیل تعویض کنید.

۱- کلید را روی «OFF» قرار داده و مدار الکتریکی موردنظر را خاموش کنید.

۲- فیوز سوخته را بردارید و سپس فیوز جدیدی با آمپر مشخص شده نصب کنید.

هشدار! از فیوز با درجه آمپر بالاتر از مقدار توصیه شده استفاده نکنید تا از وارد شدن آسیب شدید به سیستم الکتریکی و احتمالاً آتش‌سوزی جلوگیری کنید.

فیوزهای مشخص شده:

فیوز اصلی:

A 20.0

فیوز چرقه‌زنی:

A 5.0

فیوز سیستم سیگنالینگ:

A 15.0

فیوز چراغ جلو:

A 15.0

فیوز ترمینال ۱:

A 5.0

فیوز پشتیان:

A 5.0

۳- سوئیچ را روی "روشن" قرار دهید و مدار الکتریکی موردنظر را روشن کنید تا بررسی کنید که آیا دستگاه کار می‌کند یا خیر.

۴- اگر فیوز بلافاصله دوباره سوخت، از نمایندگی مجاز بخواهید سیستم برق را بررسی کند.

تعویض لامپ چراغ جلو

این مدل مجهز به لامپ هالوژنی چراغ جلو است. اگر لامپ چراغ جلو سوخت، آن را به شرح ذیل تعویض کنید.

جعبه فیوز پشت پنل A قرار دارد. (صفحه ۴۵ را ببینید.) اگر فیوز سوخته باشد، آن را به شرح

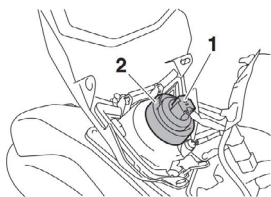

۱- سوکت چراغ جلو ۲- درپوش لامپ

۳- قلاب نگه‌دارنده لامپ چراغ جلو را باز کرده، و سپس لامپ سوخته را بردارید.

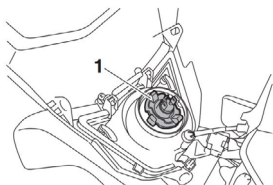

۱- نگه‌دارنده لامپ چراغ جلو

۴- لامپ جدید چراغ جلو را در موقعیت خود قرار داده، و سپس آن را با نگه‌دارنده لامپ محکم کنید.

۵- کاور لامپ را نصب کرده و سپس سوکت را وصل کنید.

۶- کاور چراغ جلو (به همراه چراغ جلو) را در موقعیت اصلی خود قرار داده و سپس پیچ‌ها را نصب کنید.

۷- در صورت لزوم از یک نمایندگی مجاز بخواهید پرتو چراغ جلو را تنظیم کنند.

تعویض لامپ چراغ کمکی

اگر لامپ چراغ کمکی سوخت، آن را به شرح ذیل تعویض کنید.

۱- چراغ جلو را باز کنید. (صفحه ۶۲ را ببینید.)

۲- سوکت لامپ چراغ کمکی را (همراه با لامپ) با بیرون کشیدن آن جدا کنید.

توجه ⚠️

- قسمت شیشه‌ای لامپ چراغ جلو را لمس نکنید. در غیر این صورت، درخشندگی و عمر لامپ ممکن است تحت تأثیر نامطلوب قرار بگیرد.
- هرگونه آلودگی، روغن یا اثر انگشت روی لامپ را با استفاده از پارچه مرطوب شده با الکل یا تینر کاملاً تمیز کنید.
- از لامپ چراغ جلو با وات بالاتر از حد مشخص شده استفاده نکنید.
- هیچ نوع فیلم یا برچسب رنگی را روی طلق چراغ جلو نچسبانید.

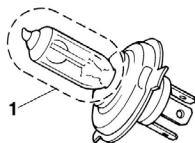

۱- به قسمت شیشه‌ای لامپ دست نزنید.

۱- کاور چراغ جلو به همراه چراغ جلو را به وسیله باز کردن پیچ‌ها و کشیدن مجموعه به سمت بالا، جدا کنید.

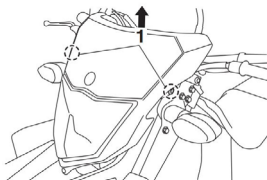

۱- پیچ

۲- سوکت چراغ جلو را جدا کنید، و سپس درپوش لامپ چراغ جلو را بردارید.

تعویض لامپ چراغ راهنما

۱- طلق چراغ راهنما را با بازکردن پیچ، بردارید.

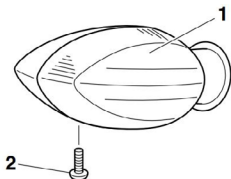

۱- طلق چراغ راهنما ۲- پیچ

۲- لامپ سوخته را با فشار دادن و چرخاندن آن در خلاف جهت عقربه‌های ساعت خارج کنید.
 ۳- لامپ جدید را در سوکت قرار داده و آن را فشار دهید و سپس آن را در جهت عقربه‌های ساعت بچرخانید تا متوقف شود.

۴- با نصب پیچ، طلق را نصب کنید.
توجه: پیچ را بیش از حد سفت نکنید، در غیر این صورت ممکن است طلق بشکند.

تعویض لامپ چراغ پلاک

۱- چراغ پلاک را با بازکردن پیچ‌ها جدا کنید.

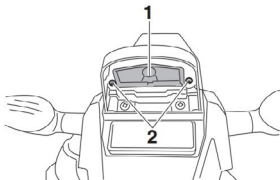

۱- لامپ چراغ پلاک ۲- پیچ

۲- سوکت لامپ پلاک (همراه با لامپ) را با بیرون کشیدن آن، بردارید.
 ۳- لامپ سوخته را با بیرون کشیدن آن، جدا کنید.
 ۴- لامپ جدید را در سوکت قرار دهید.
 ۵- سوکت را (به همراه لامپ) با فشار دادن آن به داخل، نصب کنید.

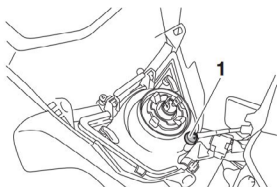

۱- سوکت لامپ چراغ کمکی

۳- لامپ سوخته را با بیرون کشیدن، جدا کنید.
 ۴- لامپ جدید را در سوکت قرار دهید.
 ۵- سوکت را (به همراه لامپ) با فشار دادن آن به داخل نصب کنید.
 ۶- چراغ جلو را نصب کنید.

تعویض لامپ چراغ عقب/ترمز

۱- پینل B را جدا کنید. (به صفحه ۴۵ مراجعه کنید).
 ۲- سوکت را (به همراه لامپ) با چرخاندن آن در خلاف جهت عقربه‌های ساعت خارج کنید.

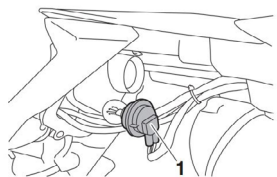

۱- سوکت لامپ چراغ خطر عقب/ترمز

۳- لامپ سوخته را با فشار دادن به داخل و چرخاندن آن در خلاف جهت عقربه‌های ساعت، خارج کنید.
 ۴- یک لامپ جدید را در سوکت قرار دهید، آن را فشار دهید و سپس آن را در جهت عقربه‌های ساعت بچرخانید تا متوقف شود.
 ۵- سوکت را (به همراه لامپ) با چرخاندن آن در جهت عقربه‌های ساعت، نصب کنید.
 ۶- پینل را نصب کنید.

- ۱- مهره میل چرخ و پیچ‌های کالیپر ترمز را باز کنید.
 - ۲- طبق روال قسمت قبل «پایه نگهداری موتور سیکلت»، چرخ جلو را از روی زمین بلند کنید.
 - ۳- کالیپر ترمز را با باز کردن پیچ‌ها، جدا کنید.
- توجه:** پس از برداشتن کالیپر ترمز، ترمز را فشار ندهید، در غیر این صورت لنت‌های ترمز با قدرت بسته می‌شوند.
- ۴- مهره میل چرخ را بردارید.
 - ۵- میل چرخ را بیرون بکشید و سپس چرخ را جدا کنید.

نصب چرخ جلو

- ۱- چرخ را بین پایه‌های دوشاخ جلو قرار دهید.
- ۲- میل چرخ را از سمت راست وارد کرده و سپس مهره میله را ببندید.
- ۳- با نصب پیچ‌ها، کالیپر ترمز را نصب کنید.

نکته

قبل از نصب کالیپر ترمز روی دیسک ترمز، از وجود فضای کافی بین لنت‌های ترمز اطمینان حاصل کنید.

- ۴- چرخ جلو را پایین بیاورید تا روی زمین قرار گیرد، و سپس جک بغل را پایین قرار دهید.
- ۵- مهره میل چرخ و پیچ‌های کالیپر ترمز را تا حد گشتاورهای مشخص شده ببندید.

گشتاورهای سفت کردن:

مهره میل چرخ:

52 N·m (5.2 kgf·m, 38 lb·ft)

پیچ کالیپر ترمز:

35 N·m (3.5 kgf·m, 26 lb·ft)

- ۶- چندین بار فرمان را به شدت به سمت پایین فشار دهید تا عملکرد صحیح دوشاخ را بررسی کنید.

- ۶- چراغ پلاک را با بستن پیچ‌ها نصب کنید.

پایه نگهداری موتورسیکلت

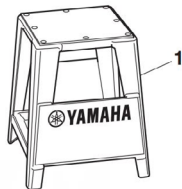

۱- پایه تعمیر و نگهداری (به‌عنوان مثال)

از آنجایی که این مدل مجهز به جک وسط نیست، هنگام جدا کردن چرخ جلو یا عقب یا هنگام انجام تعمیرات دیگر که نیاز به صاف ایستادن موتورسیکلت هست، از پایه‌های تعمیر و نگهداری استفاده کنید.

قبل از شروع هرگونه تعمیر و نگهداری، بررسی کنید که موتورسیکلت در وضعیت ثابت و صاف قرار داشته باشد.

چرخ جلو

برای جدا کردن چرخ جلو

هشدار

برای جلوگیری از آسیب، وسیله نقلیه را محکم نگه دارید تا خطر سقوط آن وجود نداشته باشد.

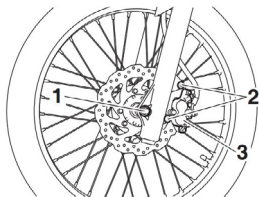

۱- مهره میل چرخ ۲- پیچ کالیپر ترمز ۳- کالیپر ترمز

چرخ عقب جدا کردن چرخ عقب

⚠ هشدار

برای جلوگیری از آسیب، وسیله نقلیه را محکم نگه‌دارید تا خطر سقوط آن وجود نداشته باشد.

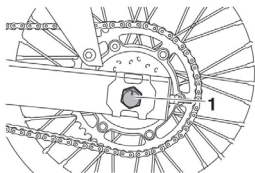

۱- میل چرخ

💡 نکته

یک چکش لاستیکی ممکن است برای بیرون کشیدن محور چرخ مفید باشد.

۷- چرخ را جدا کنید.

توجه: پس از برداشتن چرخ و دیسک ترمز، ترمز را فشار ندهید، در غیر این صورت لنت‌های ترمز با قدرت بسته می‌شوند.

نصب چرخ عقب

۱- چرخ و براکت کالیپر ترمز را با قرار دادن میل چرخ از سمت چپ، نصب کنید.

💡 نکته

- مطمئن شوید که شکاف موجود در براکت کالیپر ترمز، روی نگه‌دارنده موجود بر روی دوشاخ قرار می‌گیرد.
- قبل از نصب چرخ، از وجود فضای کافی بین لنت‌های ترمز اطمینان حاصل کنید.

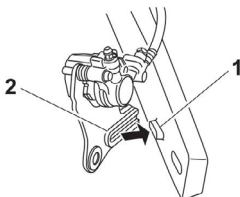

۱- نگهدارنده ۲- شکاف

- ۱- مهره قفلی و مهره تنظیم شلی زنجیر روی دو طرف دوشاخ عقب را شل کنید.
- ۲- مهره میل چرخ را باز کنید.

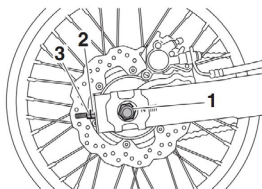

۱- مهره میل چرخ ۲- مهره تنظیم شلی زنجیر ۳- مهره قفلی

- ۳- طبق روال صفحه ۶۴، چرخ عقب را از روی زمین بلند کنید
- ۴- مهره میل چرخ را بردارید.
- ۵- چرخ را به جلو فشار داده و سپس زنجیر را از چرخ‌دنده عقب جدا کنید.

💡 نکته

- اگر جدا کردن زنجیر دشوار است، ابتدا میل چرخ را برداشته، و سپس چرخ را به اندازه کافی به سمت بالا ببرید تا زنجیر از چرخ‌دنده عقب جدا شود.
- به منظور جداسازی و نصب چرخ عقب، نیازی به جداسازی زنجیر نیست.

- ۶- در حالی که کالیپر ترمز را نگه می‌دارید و کمی چرخ را بلند می‌کنید، محور چرخ را بیرون بکشید.

⚠ هشدار

هنگام بررسی سیستم سوخت، سیگار نکشید، و مطمئن شوید که هیچ شعله باز یا جرقه‌ای در منطقه وجود ندارد، از جمله شعله‌های شمع مربوط به آبگرم کن‌ها یا کوره‌ها. بخارات بنزین یا بنزین که می‌توانند مشتعل یا منفجر شوند، باعث صدمات شدید یا خسارت مالی می‌گردند.

۲- زنجیر را روی چرخ‌دنده عقب نصب کنید.

۳- مهره میل چرخ را نصب کنید.

۴- چرخ عقب را پایین بیاورید تا روی زمین باشد، و سپس چک بغل را پایین بیاورید.

۵- شلی زنجیر را تنظیم کنید. (صفحه ۵۶ را ببینید.)

۶- مهره میل چرخ و سپس مهره‌های قفلی را با گشتاورهای مشخص‌شده، بسته و سفت کنید.

گشتاورهای سفت کردن:

مهره میل چرخ:

69 N·m (6.9 kgf·m, 51 lb·ft)

مهره قفلی:

16 N·m (1.6 kgf·m, 12 lb·ft)

عیب‌یابی

اگرچه موتورسیکلت‌های یاماها قبل از ارسال از کارخانه مورد بازرسی کامل قرار می‌گیرند، اما ممکن است در حین کار مشکل ایجاد شود.

هرگونه مشکل در سیستم‌های سوخت، تراکم یا جرقه‌زنی، به‌عنوان مثال، می‌تواند باعث شروع ضعیف و کاهش قدرت شود.

نمودارهای عیب‌یابی ذیل نشان‌دهنده روش‌های سریع و آسان برای بررسی این سیستم‌های حیاتی توسط خودتان است. با این حال، اگر موتورسیکلت شما نیاز به تعمیر داشته باشد، آن را به نمایندگی مجاز ببرید که تکنسین‌های ماهر آن ابزار، تجربه و دانش لازم را برای سرویس صحیح موتورسیکلت دارند.

فقط از قطعات یدکی اصلی یاماها استفاده کنید. قطعات تقلبی ممکن است شبیه قطعات یاماها باشند، اما آنها اغلب نامرغوب هستند، عمر مفید کمتری دارند و می‌توانند منجر به قبوض تعمیراتی گران شود.

نمودار عیب‌یابی

۱- سوخت

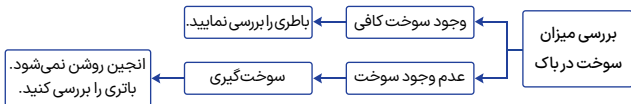

۲- باتری

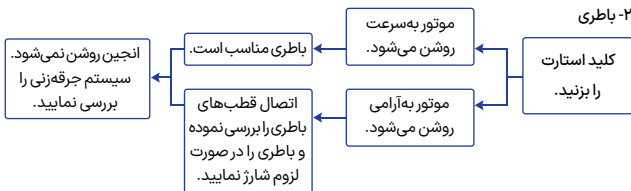

۳- سیستم جرقه‌زنی

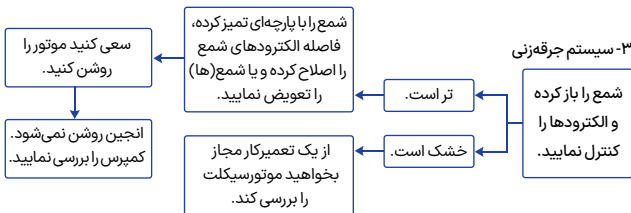

۴- کمپرس

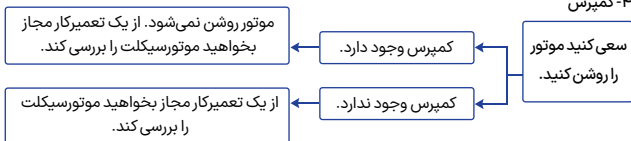

داغ شدن بیش از حد موتور

⚠ هشدار

- وقتی موتور و رادیاتور، داغ هستند درب رادیاتور را باز نکنید. مایع بسیار داغ و بخار ممکن است تحت فشار خارج شود که می‌تواند باعث آسیب جدی شود. حتماً صبر کنید تا موتور خنک شود.
- یک پارچه ضخیم مانند یک حوله را روی درب رادیاتور قرار داده و سپس به آرامی درب را در خلاف جهت عقربه‌های ساعت بچرخانید تا فشار باقیمانده خارج شود. هنگامی که صدای خش‌خش قطع شد، درب را به پایین فشار داده و در خلاف جهت عقربه‌های ساعت بچرخانید و سپس درب را بردارید.

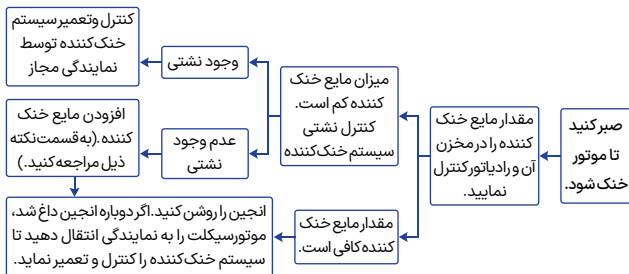

💡 نکته

اگر مایع خنک کننده در دسترس نیست، می‌توان به‌طور موقت از آب لوله‌کشی استفاده کرد، مشروط بر اینکه در اسرع وقت به مایع خنک کننده توصیه شده تغییر یابد.

فصل ۷- مراقبت و انبارش موتورسیکلت

مراقبت

تمیز کردن مکرر و کامل موتورسیکلت نه تنها ظاهر آن را بهبود می بخشد، بلکه عملکرد کلی آن را نیز بهبود بخشیده و عمر مفید بسیاری از قطعات را افزایش می دهد. شستن، تمیز کردن، و صیقل دادن به شما این فرصت را می دهد که وضعیت موتورسیکلت را به طور مکرر بررسی کنید. حتماً بعد از سوار شدن در باران یا نزدیک دریا، وسیله نقلیه را بشویید، زیرا نمک برای فلزات خورنده است.

⚠ توجه

تمیز کردن نادرست می تواند باعث آسیب های تزیینی و مکانیکی شود.

موارد ذیل را استفاده نکنید:

- شوینده های فشار قوی یا شوینده های جت بخار. فشار بیش از حد آب، ممکن است باعث نشد و ورود آب و آسیب به بلبرینگ های چرخ، ترمزها، کاسه نمدهای گیربکس و دستگاه های الکتریکی شود. از کاربرد شوینده های با فشار بالا مانند موارد موجود در کارواش های سکه ای خودداری کنید.

- مواد شیمیایی خشن، از جمله پاک کننده های اسیدی قوی چرخ، به ویژه روی چرخه ای پره ای یا منیزیمی.

- مواد شیمیایی خشن، ترکیبات پاک کننده ساینده، یا استفاده از واکس روی قطعات مات. برس ها می توانند باعث خراشیدگی و آسیب به سطح مات شوند، فقط از اسفنج نرم یا حوله استفاده کنید.

- حوله ها، اسفنج ها یا برس های آلوده به محصولات پاک کننده ساینده یا مواد شیمیایی قوی مانند حلال ها، بنزین، زنگ زدا، روغن ترمز یا ضد یخ و غیره.

قبل از شستشو

۱- موتورسیکلت را دور از نور مستقیم خورشید پارک کرده و اجازه دهید خنک شود. این کار به جلوگیری از ایجاد لکه های آب کمک می کند.

۲- مطمئن شوید که همه درپوش ها، کاورها، اتصالات الکتریکی و کانکتورها به طور محکم نصب شده اند.

۳- انتهای آگزوز را با یک کیسه پلاستیکی و یک نوار لاستیکی محکم ببوشانید.

۴- لکه های سرسخت مانند حشرات یا مدفوع پرندگان را با یک حوله مرطوب برای چند دقیقه از قبل تر کنید.

۵- کثیفی و دوده های حاصل از جاده و لکه های روغن را با یک ماده چربی گیر با کیفیت به همراه یک برس پلاستیکی یا اسفنج، پاک کنید.

توجه: از مواد چربی زدا در مناطقی که نیاز به روانکاری دارند مانند کاسه نمدها، واشرها و محورهای چرخ، استفاده نکنید. دستورالعمل های محصول را دنبال کنید.

شستشو

۱- هرگونه چربی زدا را شسته و با یک شلنگ باغبانی روی وسیله نقلیه اسپری کنید. فقط از فشار کافی برای انجام این کار استفاده کنید. از پاشیدن آب به طور مستقیم به آگزوز، پنل ابزار، ورودی هوا یا سایر قسمت های داخلی مانند محفظه های ذخیره سازی زیر زین، خودداری کنید.

۲- وسیله نقلیه را با مواد شوینده با کیفیت مخصوص خودرو مخلوط در آب سرد و یک حوله یا اسفنج نرم و تمیز، بشویید.

از یک مسواک قدیمی یا برس پلاستیکی برای قسمت های با دسترسی سخت، استفاده کنید.

توجه: اگر موتورسیکلت در معرض نمک قرار گرفته است، از آب سرد استفاده کنید. آب گرم خواص

خوردگی نمک را افزایش می‌دهد.

۳- برای وسایل نقلیه مجهز به تعلق محافظ جلو: تعلق جلو را با یک حوله نرم یا اسفنج مرطوب شده با آب و ماده شوینده با pH خنثی تمیز کنید. در صورت لزوم، از پاک‌کننده یا پولیش تعلق جلو با کیفیت بالا مخصوص موتورسیکلت، استفاده کنید.

توجه: هرگز از مواد شیمیایی قوی برای تمیز کردن تعلق جلو استفاده نکنید. علاوه بر این، برخی از ترکیبات تمیزکننده مخصوص پلاستیک، ممکن است تعلق جلو را خراش دهند، بنابراین حتماً قبل از استفاده کلی، همه محصولات تمیزکننده را آزمایش کنید.

۴- کاملاً با آب تمیز بشویید. مطمئن شوید که تمام باقی‌مانده‌های مواد شوینده را حذف کرده‌اید، زیرا می‌توانند برای قطعات پلاستیکی مضر باشند. بعد از شستشو

۱- وسیله نقلیه را با یک پارچه پشمی یا حوله جاذب، ترجیحاً پارچه میکروفیبر خشک کنید.

۲- برای مدل‌های مجهز به زنجیر: زنجیر را خشک کرده و سپس روغن کاری کنید تا از زنگ‌زدگی جلوگیری شود.

۳- از پولیش کروم برای براق کردن قطعات کروم، آلومینیوم و استیل استفاده کنید. اغلب تغییر رنگ استیل سیستم‌های اگزوز ناشی از حرارت را می‌توان از طریق پولیش کردن، پاک کرد.

۴- اسپری محافظ در برابر خوردگی را روی تمام قطعات فلزی از جمله سطوح کرومی یا نیکل اندود، بکار ببرید.

هشدار! از اسپری سیلیکون یا روغن روی زین‌ها، دستگیره‌ها، گیره‌های لاستیکی جاپایی یا آج‌های تایر استفاده نکنید. در غیر این صورت این قطعات لغزنده می‌شوند که می‌تواند باعث از دست دادن

کنترل شود. قبل از راه‌اندازی وسیله نقلیه، سطوح این قطعات را کاملاً تمیز کنید.

۵- لاستیک، وینیل، و قطعات پلاستیکی رنگ نشده را با یک محصول مراقبتی مناسب سالم نگاه دارید.

۶- آسیب‌های جزئی رنگ ناشی از سنگ‌ها و غیره را اصلاح کنید.

۷- تمام سطوح رنگ‌شده را با استفاده از واکس غیر ساینده، واکس بزنید یا از اسپری مخصوص برای موتورسیکلت استفاده کنید.

۸- پس از اتمام تمیز کردن، موتور را روشن کرده و اجازه دهید چند دقیقه در حالت دور آرام بماند تا رطوبت باقیمانده خشک شود.

۹- اگر تعلق چراغ جلو بخار گرفته است، موتور را روشن کرده و سپس چراغ جلو را روشن کنید تا کمک به از بین رفتن رطوبت کند.

۱۰- اجازه دهید موتورسیکلت قبل از انبارش یا پوشاندن آن، کاملاً خشک شود.

⚠ توجه

- به قطعات لاستیکی یا پلاستیکی رنگ نشده واکس نزنید.
- از ترکیبات پولیش ساینده استفاده نکنید زیرا رنگ را از بین خواهند برد.
- اسپری‌ها و واکس زدن را به مقدار کم انجام دهید. سپس اضافی را پاک کنید.

⚠ هشدار

- آلاینده‌های باقی‌مانده روی ترمزها یا تایرها می‌توانند باعث از دست دادن کنترل شوند.
- مطمئن شوید که هیچ روان‌کننده یا واکس روی ترمزها یا تایرها وجود ندارد.
- در صورت لزوم، تایرها را با آب گرم و مواد شوینده ملایم بشویید.
- در صورت لزوم دیسک‌ها و لنت‌های ترمز

۳- مخزن سوخت را پر کنید، تثبیت‌کننده سوخت را مطابق دستورالعمل محصول اضافه کنید. موتور را به مدت ۵ دقیقه روشن کنید تا سوخت دارای تثبیت‌کننده در سیستم سوخت‌رسانی توزیع شود.

۴- برای وسایل نقلیه مجهز به شیر بنزین: اهرم شیر بنزین را در حالت off قرار دهید.

۵- برای وسایل نقلیه با کاربراتور: برای جلوگیری از تجمع رسوبات بنزین، سوخت موجود در محفظه شناور کاربراتور را در یک ظرف تمیز تخلیه کنید. پیچ تخلیه را دوباره ببندید و سوخت را دوباره داخل باک بنزین بریزید.

۶- طبق دستورالعمل محصول، از روغن مه پاش باکیفیت موتور برای محافظت از اجزای داخلی موتور در برابر خوردگی، استفاده کنید.

اگر روغن مه پاش موتور در دسترس نیست، مراحل ذیل را برای هر سیلندر انجام دهید:

- a- سر شمع و شمع را بردارید.
- b- یک قاشق چای‌خوری روغن موتور را داخل سوآخ شمع بریزید.
- c- درپوش شمع را روی شمع نصب کرده و سپس شمع را روی سرسیلندر قرار دهید به طوری که الکترودها به هم متصل شوند.
- d- موتور را چندین بار با استارت بچرخانید. (این کار جرقه زدن را در مرحله بعدی محدود می‌کند.)
- e- موتور را چندین بار با روغن می‌پوشاند.)

هشدار! برای جلوگیری از آسیب یا جراحت ناشی از جرقه، هنگام چرخاندن موتور، مطمئن شوید که الکترودهای شمع را به هم متصل کرده‌اید.

e- درپوش شمع را از شمع جدا کرده و سپس شمع و درپوش شمع را نصب کنید.

۷- تمام کابل‌های کنترل، لولاها، کتی‌ها و پدال‌ها را روغن کاری کنید. و همچنین جک بغل و جک وسط. (در صورت مجهز بودن)

را با پاک‌کننده ترمز یا استون تمیز کنید.

- قبل از سواری با سرعت‌های بالاتر، عملکرد ترمز خودرو و رفتار موتورسیکلت در پیچ‌ها را تست کنید.

انبارش

همیشه موتورسیکلت را در جای خشک و خنک نگهداری کنید.

در صورت لزوم، آن را در برابر گردوغبار با یک کاور متخلخل محافظت کنید.

قبل از پوشاندن موتورسیکلت، از خنک بودن موتور و سیستم آگزوز مطمئن شوید.

اگر وسیله نقلیه در بین فاصله زمانی استفاده کردن، اغلب هفته‌ها غیر استفاده بماند، استفاده از تثبیت‌کننده سوخت باکیفیت پس از هر بار پر کردن توصیه می‌شود.

⚠ توجه

- نگهداری وسیله نقلیه در اتاقی با تهویه ضعیف یا با پوشاندن آن با برزنت، درحالی‌که هنوز مرطوب است، اجازه می‌دهد آب و رطوبت به داخل نفوذ کرده و باعث زنگ‌زدگی شود.
- برای جلوگیری از خوردگی، از انبارهای مرطوب، اسطبل‌ها (به دلیل وجود آمونیاک) و مناطقی که مواد شیمیایی قوی ذخیره می‌شود، خودداری کنید.

انبارش طولانی‌مدت

قبل از نگهداری طولانی‌مدت وسیله نقلیه (۶۰ روز یا بیشتر):

- ۱- تمام تعمیرات لازم را انجام داده و هرگونه تعمیر و نگهداری مختص را انجام دهید.
- ۲- تمام دستورالعمل‌های در بخش مراقبت از این فصل را دنبال کنید.

۸- فشار باد تایر را بررسی و تصحیح کنید و سپس وسیله نقلیه را بلند کنید تا تمام چرخ‌ها از زمین جدا شوند. در غیر این صورت ماهی یک‌بار چرخ‌ها را کمی بچرخانید تا از پوسیدگی تایرها در یک نقطه جلوگیری شود.

۹- خروجی آگزوز را با یک کیسه پلاستیکی ببوشانید تا از ورود رطوبت به آن جلوگیری شود.

۱۰- باتری را خارج کرده و آن را به‌طور کامل شارژ کنید، یا به یک شارژر مخصوص نگهداری وصل کنید تا باتری به‌خوبی شارژ شود.

توجه: اطمینان حاصل کنید که باتری و شارژر آن سازگار هستند. باتری VRLA را با شارژر معمولی شارژ نکنید.

نکته

- در صورت جدا کردن باتری، ماهی یک‌بار آن را شارژ کرده و آن را در مکانی بین دماهای ۳۰-۰ درجه سانتی‌گراد (۳۲-۹۰ درجه فارنهایت) نگهداری کنید.
- برای اطلاعات بیشتر در مورد شارژ و ذخیره سازی باتری به صفحه ۶۰ مراجعه کنید.

فصل ۸- مشخصات فنی

ابعاد:

طول کلی: ۲۱۴۵ میلی‌متر (۸۴/۴ اینچ)

عرض کلی: ۸۴۰ میلی‌متر (۳۳/۱ اینچ)

ارتفاع کلی: ۱۲۰۰ میلی‌متر (۴۷/۲ اینچ)

ارتفاع زین: ۸۸۰ میلی‌متر (۳۴/۶ اینچ)

فاصله بین دو محور: ۱۴۳۰ میلی‌متر (۵۶/۳ اینچ)

فاصله پایین‌ترین قسمت موتورسیکلت تا زمین:

۲۴۵ میلی‌متر (۹/۶۵ اینچ)

حداقل شعاع گردش: ۲/۴ متر (۷/۸۷ فوت)

وزن:

وزن خشک: ۱۲۹/۲ کیلوگرم (۲۸۴/۴ پوند)

موتور:

چرخه احتراق: ۴ زمانه

سیستم خنک‌کننده: مایع خنک

تحریک سوپاپ: SOHC

تعداد سیلندر: تک سیلندر

حجم جابه‌جایی: ۱۵۵ سانتی‌متر مکعب

قطر سیلندر × کورس:

۵۸/۷ × ۵۸/۰ میلی‌متر (۲/۲۸ × ۲/۳۱ اینچ)

سیستم راه‌اندازی: استارت برقی

روغن موتور:

برند پیشنهادی:

درجه گراندروزی:

SAE 10W40-

درجه روغن موتور توصیه شده:

کیفیت API نوع SG یا بالاتر، JASO MA

مقدار روغن موتور:

فقط تعویض روغن:

0.85 L (0.90 US qt, 0.75 Imp.qt)

با تعویض فیلتر روغن:

0.95 L (1.00 US qt, 0.84 Imp.qt)

مقدار مایع خنک‌کننده:

مخزن خنک‌کننده (تا حداکثر سطح علامت‌گذاری

شده):

0.25 L (0.26 US qt, 0.22 Imp.qt)

رادیااتور (شامل تمام مسیرها):

0.60 L (0.63 US qt, 0.53 Imp.qt)

سوخت:

سوخت پیشنهادی: فقط بنزین بدون سرب

عدد اکتان:

(RON) 90

ظرفیت مخزن سوخت:

8.1 L (2.1 US gal, 1.8 Imp.gal)

مقدار ذخیره سوخت:

1.6 L (0.42 US gal, 0.35 Imp.gal)

تزریق سوخت:

بدنه دریچه گاز:

نشان شناسه:

BK61 00

پیش‌رانه:

نسبت دنده:

اول: ۲/۸۳۳ (۱۲/۳۴)

دوم: ۱/۸۷۵ (۱۶/۳۰)

سوم: ۱/۳۶۴ (۲۲/۳۰)

چهارم: ۱/۱۴۳ (۲۱/۲۴)

پنجمین: ۰/۹۵۷ (۲۳/۲۲)

ششم: ۰/۸۴۰ (۲۵/۲۱)

تأیر جلو:

نوع: با تیوب

اندازه:

45P 21-2.75

سازنده/مدل:

IRC/TRAILS GP21-F

توان لامپ:	تایر عقب:
چراغ جلو:	نوع: با تیوب
HS35.0، 1 W/35.0 W	اندازه:
ترمز/چراغ عقب:	59P 18-4-1.10
W 18.0/W 5.0	سازنده/مدل:
چراغ راهنما جلو:	IRC/TRAILS GP22-R
W 10.0	بارگذاری:
چراغ راهنما عقب:	حداکثر بار: ۱۶۰ کیلوگرم (۳۵۳ پوند)
W 10.0	(وزن کل راکب، مسافر، بار و تجهیزات جانبی)
چراغ کمکی:	ترمز جلو:
W 5.0	نوع: ترمز هیدرولیک تک دیسکی
چراغ پلاک:	ترمز عقب:
5.0 W	نوع: ترمز هیدرولیک تک دیسکی
	سیستم تعلیق جلو:
	نوع: دوشاخ تلسکوپی
	سیستم تعلیق عقب:
	نوع: بازوی چرخشی (تعلیق پیوند)
	سیستم الکتریکی:
	ولتاژ سیستم: ۱۲ V
	باتری:
	مدل:
	GS GTZ4V یا YUASA YTZ4V
	ولتاژ، ظرفیت:
	12 V، 3.0 Ah (10 HR)
	یا مدل:
	NMS YTX4L BS
	ولتاژ، ظرفیت:
	12 V، 4.0 Ah (10 HR)
	چراغ جلو:
	نوع لامپ: لامپ هالوژن