



NIROOMOTOR

دفترچه راهنمای مشتری

Yamaha GR125



پیشگفتار

با تشکر از حسن انتخاب شما بابت خرید یکی از محصولات شرکت نیرو موتور، ورود شما به جمع موتورسواران نیرو موتور را خوشامد میگوییم.

از شما درخواست می شود که این دفترچه را به دقت مطالعه نمایید تا ضمن آشنایی با تجهیزات و نحوه کار این موتور سیکلت، با کلیه ویژگی ها و مزایای آن نیز آشنا شوید. علاوه بر این، مطالعه این دفترچه تنها شما را با نحوه مراقبت از این موتورسیکلت، سرویس های دوره ای و نیز اقدامات لازم جهت حفاظت شما در برابر مشکلات و صدمات احتمالی، آشنا میکند.

نکته

این دفترچه دربردارنده اطلاعات و جزییات محصول است. ممکن است تفاوت هایی جزیی بین اطلاعات این دفترچه راهنما و موتورسیکلت در دست شما وجود داشته باشد. در صورت هرگونه پرسش پیرامون اطلاعات این دفترچه، آن را با واحد خدمات پس از فروش یا نمایندگی مجاز شرکت نیرو موتور در میان بگذارید.

اطلاعات مهم دفترچه راهنما

در این دفترچه اطلاعات بسیار مهم با ۴ علامت زیر قابل تشخیص هستند.

این علامت نماد هشدار ایمنی است و به منظور آگاه یبخشی از احتمال خطرات آسی بدیدگی فردی مورد استفاده قرار می گیرد. ب همنظور پیشگیری از صدمات احتمالی و یا مرگ، تمامی پیام های ایمنی که به دنبال این علامت ذکر می شوند را رعایت کنید.



هشدار، بیانگر موقعیت خطرناکی است که در صورت عدم اجتناب می تواند منجر به مرگ یا صدمات جدی گردد.

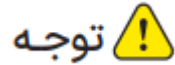

عبارت توجه، بیان کننده موارد احتیاطی خاصی است که به منظور جلوگیری از آسیب به وسیله نقلیه یا سایر دارایی ها م یبایست رعایت گردند.



یک نکته ارائه گر اطلاعات کلیدی است برای اینکه روش انجام کاری را تتر و روشن تر شود.

حقوق مشتریان و گارانتی

- گارانتی موتورسیکلت‌های شرکت نیروموتور در تطابق با قانون و آیین‌نامه اجرایی حمایت از مصرف‌کنندگان، برای مدت ۱ سال و یا طی ۱۰ هزار کیلومتر (هرکدام که زودتر فرا برسد) و با رعایت شرایط و ضوابط گارانتی شرکت نیروموتور می‌باشد.
- انجام سرویس اولیه، سرویس‌های دوره‌ای و خصوصاً تعویض روغن موتور، مطابق با مدت‌زمان و کیلومتر کارکرد توصیه‌شده توسط شرکت نیروموتور (ذکرشده در وبسایت شرکت)، به جهت حفظ شرایط گارانتی موتورسیکلت شما الزامی است.
- برای انجام سرویس اولیه و سرویس‌های دوره‌ای و نیز دریافت خدمات گارانتی، حتماً به نمایندگی‌های مجاز شرکت نیروموتور مراجعه نمایید.
- جهت آشنایی با شرایط و ضوابط گارانتی، سرویس‌های دوره‌ای، متن قانون و آیین‌نامه اجرایی حمایت از مصرف‌کنندگان خودرو و موتورسیکلت و همچنین اطلاع از آخرین فهرست نمایندگی‌های مجاز در مناطق مختلف کشور، می‌توانید به وبسایت شرکت نیروموتور به آدرس اینترنتی niroomotorgroup.com مراجعه فرمایید.

ملحقات تحویلی به خریدار موتورسیکلت:

کیف ابزار که شامل پیچ گوشتی و آچار مخصوص است.

اطلاعات ایمنی

مسئولیت پذیر باشید

به عنوان مالک، شما مسئول کارکرد درست و ایمن موتورسیکلت خود هستید. موتورسیکلت‌ها، وسایل نقلیه دوچرخ هستند. استفاده ایمن از موتورسیکلت بستگی به مهارت رانندگی صحیح و همچنین تخصص راننده آن دارد. هر شخص پیش از رانندگی با این موتورسیکلت می‌بایست نسبت به الزامات زیر آگاهی داشته باشد:

- کتابچه راهنمای موتورسیکلت را از یک منبع معتبر دریافت کنید.
- به هشدارها و الزامات این کتابچه راهنما توجه کنید.
- آموزش‌های لازم برای افزایش مهارت سواری ایمن و مناسب را کسب نمایید.
- همان‌طور که بارها در این کتابچه خاطر نشان خواهد شد، با توجه به نیاز موتورسیکلت، خدمات فنی را در نمایندگی‌های مجاز و توسط متخصصین دریافت نمایید.
- بدون کسب آموزش و یا راهنمایی‌های مناسب از موتورسیکلت استفاده نکنید.

موتورسواری ایمن

هر بار که قصد استفاده از موتورسیکلت را دارید، بررسی‌های پیش از سواری را انجام داده تا از کارکرد ایمن موتورسیکلت اطمینان حاصل نمایید. عدم بررسی یا نگهداری صحیح موتورسیکلت احتمال تصادف و آسیب به تجهیزات آن را افزایش می‌دهد.

- این موتورسیکلت برای حمل ۲ سرنشین (راننده و یک مسافر) طراحی شده است.
- ناتوانی دیگر رانندگان در دیدن و تشخیص موتورسیکلت‌ها در خیابان، از اصلی‌ترین دلایل تصادف با موتورسیکلت‌ها می‌باشد. بسیاری از تصادفات به دلیل عدم تشخیص موتورسیکلت توسط رانندگان خودروهای دیگر صورت گرفته است. لذا، جلب توجه ظاهری سرنشین تا حد زیادی احتمال وقوع تصادف را کاهش خواهد داد.

بنابراین:

- از پوشش‌هایی با رنگ مناسب استفاده کنید (بخصوص شب‌ها از پوشش‌های رنگ روشن استفاده کنید).
- از آنجایی که بیشترین آمار تصادف‌های موتورسیکلت در تقاطع‌ها هستند، در هنگام نزدیک شدن و عبور از تقاطع احتیاط بیشتری به خرج دهید.
- به شکلی برانید که سایر رانندگان بتوانند شما را ببینند. از حرکت در نقاط کور رانندگان دیگر خودداری کنید.
- از دست‌کاری و تعمیر موتورسیکلت بدون داشتن دانش مناسب به شدت خودداری کنید. در صورت لزوم، به منظور کسب اطلاع از چگونگی تعمیر و نگهداری موتورسیکلت با نمایندگی مجاز تماس بگیرید. بعضی تعمیرات فقط باید توسط متخصصین و تعمیرکاران مجاز انجام شود.
- رانندگان بی‌تجربه عامل بروز بسیاری از تصادفات هستند. در واقع بسیاری از رانندگانی که تصادف کرده‌اند حتی فاقد گواهی‌نامه بوده‌اند.
- تنها در صورتی اقدام به رانندگی کنید که واجد شرایط هستید و موتورسیکلت خود را فقط در اختیار رانندگان واجد شرایط قرار دهید.
- مهارت‌ها و محدودیت‌های خود را بشناسید. رانندگی متناسب با محدوده توانایی‌هایتان می‌تواند به شما در جلوگیری از بروز تصادف کمک کند.
- توصیه می‌شود تا زمانی که با موتورسیکلت و تمامی کنترل‌گرهای آن آشنا نشده‌اید در مکان‌های خلوت تمرین کنید.
- بسیاری از تصادفات ناشی از خطای راننده بوده است. یکی از خطاهای رایج که راننده مرتکب می‌شود انحراف مسیر در پیچ‌ها به دلیل سرعت بیش از حد است.
- همواره محدودیت سرعت را رعایت کنید و هرگز تندتر از حدی که شرایط جاده و ترافیک تعیین می‌کند رانندگی نکنید.
- همیشه قبل از پیچیدن یا تغییر مسیر علامت دهید. مطمئن شوید که سایر رانندگان می‌توانند شما را ببینند.

● وضعیت راننده و مسافر در کنترل موتورسیکلت مهم است.

● برای حفظ کنترل موتورسیکلت، راننده باید در حین راندن هر دو دست خود را روی دسته فرمان نگه داشته و هر دو پا را روی جاپایی راننده بگذارد.

● مسافر باید هر دو دست را دور کمر راننده حلقه کنید، یا زیر زین را بگیرد و در صورت مجهز بودن موتورسیکلت دستگیره‌های تعبیه شده در دو طرف موتورسیکلت را گرفته پاها را روی جاپایی سرنشین قرار دهد. هرگز مسافری حمل نکنید مگر اینکه بتواند هر دو پا را محکم روی جاپایی سرنشین قرار دهد.

● از رانندگی در حالت پس از مصرف مواد روان گردان اکیداً خودداری کنید.

لباس محافظ

اکثر مرگ‌ومیرهای ناشی از تصادفات موتورسیکلت ناشی از ضربه به سر است. استفاده از کلاه ایمنی مهم‌ترین عامل در پیشگیری یا کاهش صدمات سر است.

● همیشه از کلاه ایمنی استاندارد و تأیید شده استفاده کنید.

● از محافظ صورت یا عینک محافظ استفاده کنید. برخورد باد به چشم‌ها نه تنها می‌تواند مانع دیدن خطرات پیش رو توسط راننده شود، بلکه می‌تواند اختلال بینایی را به همراه داشته باشد.

● استفاده از کاپشن، شلوار، کفش، دستکش و دیگر پوشش‌های ضخیم در پیشگیری یا کاهش ساییدگی یا بریدگی اعضاء بدن بسیار مؤثر است.

● هرگز لباس‌های گشاد نپوشید. گیر کردن لباس‌های گشاد به اهرم‌های کنترل یا چرخ‌ها می‌تواند جر به واژگونی موتورسیکلت و بروز تصادف یا آسیب‌های شدید شوند.

● همواره از پوشش‌های محافظتی که پاها، زانوها و مچ پاها را بپوشاند استفاده کنند. موتور و سیستم اگزوز در طول مدت سواری یا بعد از آن، بسیار داغ بوده و می‌تواند باعث سوختگی شود.

● مسافر نیز موظف به رعایت موارد احتیاطی فوق می‌باشد.

مسمومیت با گاز مونوکسید کربن

گازهای خروجی از اگزوز حاوی ماده سمی و کشنده مونوکسید کربن است. تنفس مونوکسید کربن می‌تواند باعث سردرد، سرگیجه، خواب‌آلودگی، حالت تهوع، گیجی و در نهایت مرگ شود. مونوکسید کربن گازی بی‌رنگ، بی‌بو و بی‌مزه است که حتی اگر دود اگزوز موتوری را ندیده و یا بویی استشمام نکنید می‌تواند بر روی شما تأثیر بگذارد. تراکم مونوکسید کربن می‌تواند به قدری بر روی شما تأثیر بگذارد که حتی فرصت نجات خود را پیدا نکنید. همچنین سطح کشنده مونوکسید کربن می‌تواند ساعت‌ها یا روزها در مکان‌های بسته و یا فاقد تهویه مناسب باقی بماند. در صورت مشاهده علائم مسمومیت با گاز مونوکسید کربن فوراً محوطه را ترک کرده، در معرض هوای آزاد قرار بگیرید و به پزشک مراجعه نمایید.

● موتور را در داخل فضای سر بسته روشن نکنید. در این حالت احتمال رسیدن گاز مونوکسید کربن به سطح خطرناک، حتی پیش از تلاش شما برای باز کردن پنجره و یا روشن کردن تهویه بسیار زیاد است.

● از روشن نگه داشتن موتور در محیط‌هایی با تهویه نامناسب یا مکان‌های بسته و نیمه بسته مانند انبارها، گاراژها یا پارکینگ‌های مسقف خودداری نمایید.

● به منظور جلوگیری از کشیده شدن گاز مونوکسید کربن به داخل ساختمان‌ها از روشن نگه داشتن موتورسیکلت در فضای باز مجاور در و پنجره باز ساختمان‌ها خودداری نمایید.

حمل بار

توزیع نامتناسب بار بر روی موتورسیکلت و یا افزودن لوازم جانبی یا اضافه بار به موتورسیکلت شما می‌تواند بر پایداری و تعادل موتورسیکلت تأثیر منفی بگذارد. به منظور جلوگیری از احتمال تصادف، در افزودن لوازم جانبی و بار به موتورسیکلت خود بسیار احتیاط کنید. در صورت راندن با موتورسیکلت حامل اضافه بار یا دارای لوازم جانبی احتیاط لازم را داشته باشید. در ارتباط با حمل بار و لوازم جانبی موارد زیر را رعایت نمایید:

وزن کل بار اعمال شده بر روی موتورسیکلت (راننده، مسافر، لوازم جانبی و بار) نباید از حداکثر وزن مجاز تجاوز کند. حرکت با وسیله نقلیه‌ای که بیش از حد بارگیری شده باشد، احتمال بروز تصادف را افزایش می‌دهد.

حداکثر وزن مجاز: ۱۵۵Kg

در هنگام حمل بار در محدوده وزن مجاز به نکات زیر توجه نمایید:

- بار و لوازم جانبی باید تا حد امکان کم‌وزن و نزدیک به بدنه موتورسیکلت باشند. سنگین‌ترین اقلام خود را تا حد امکان نزدیک به مرکز بدنه موتورسیکلت قرار داده و اطمینان حاصل کنید که وزن بار تا حد امکان به‌طور مساوی در دو طرف آن توزیع شده باشد تا عدم تعادل یا بی‌ثباتی به حداقل برسد.
- عدم توازن بار می‌تواند باعث برهم‌خوردن ناگهانی تعادل شود. قبل از راندن، مطمئن شوید که لوازم جانبی و بار به‌طور ایمن به موتورسیکلت متصل شده‌اند. لوازم جانبی و محفظه‌های بار را مرتباً بررسی کنید.
- سیستم تعلیق را به‌درستی تنظیم (در مدل‌هایی با قابلیت تنظیم) و وضعیت و فشار باد تایرها را بررسی کنید.
- از قرار دادن بار روی فرمان، دوشاخ یا گلگیر جلو خودداری نمایید. این کار می‌تواند باعث ناپایداری موتورسیکلت و کاهش کارایی فرمان شود.

● این وسیله نقلیه برای کشیدن تریلر یا اتصال به کابین کناری موتورسیکلت طراحی نشده است.

لوازم جانبی اصلی

انتخاب صحیح لوازم یدکی برای وسیله نقلیه شما بسیار اهمیت دارد. لوازم جانبی اصلی که فقط در نمایندگی‌های مجاز در دسترس هستند، برای استفاده در وسیله نقلیه شما طراحی، آزمایش و تأیید شده‌اند. بسیاری از شرکت‌ها بدون ارتباط با سازنده اصلی، قطعات و لوازم جانبی را تولید کرده و یا تغییرات دیگری را برای موتورسیکلت‌ها ارائه می‌دهند که امکان تأیید همه این قطعات توسط نیرو موتور میسر نیست. لذا، نیرو موتور نمی‌تواند استفاده از لوازم جانبی فروخته شده در خارج از شبکه فروش قطعات یا اصلاحاتی را که به‌طور خاص توسط نیرو موتور یا سازنده اصلی توصیه نشده‌اند را حتی اگر توسط نماینده نیرو موتور فروخته و نصب شده باشند، تأیید یا توصیه کند.

قطعات یدکی، لوازم جانبی و تغییرات (تیونینگ) موجود در بازار

اگرچه بسیاری از لوازم و قطعات موجود در بازار از نظر طراحی و کیفیت مشابه لوازم جانبی اصلی هستند، اما می‌توانند برای ایمنی موتورسیکلت و شما خطرناک باشند. استفاده از محصولات فرعی یا انجام تغییرات در موتورسیکلت که منجر به تغییر در طراحی و عملکرد موتورسیکلت شود می‌تواند شما و دیگران را در معرض خطر آسیب جدی یا مرگ قرار دهد. شما مسئول صدمات و خسارت‌های ناشی از دستکاری و ایجاد تغییرات در موتورسیکلت هستید.

هنگام نصب لوازم جانبی دستورالعمل‌های زیر و موارد مربوط به حمل بار را در نظر داشته باشید.

● از نصب لوازم جانبی و یا حمل باری که باعث اختلال در کارکرد موتورسیکلت می‌شود خودداری نمایید. قبل از استفاده از لوازم جانبی موارد زیر را در

آن‌ها بررسی کنید: ۱. کم نشدن فاصله موتورسیکلت و قطعات آن تا سطح زمین در هنگام دور زدن. ۲. عدم کاهش حرکت سیستم تعلیق، ۳. محدود نشدن حرکت فرمان یا عملکرد کنترل موتورسیکلت. ۴. عدم ممانعت از نور چراغ‌ها یا راهنماها.

• نصب لوازم جانبی روی فرمان یا قسمت دوشاخ جلو، به دلیل توزیع نامناسب وزن یا تغییرات آئرونامیکی می‌تواند منجر به ایجاد ناپایداری در موتورسیکلت شود. در صورتی که قصد اتصال لوازم جانبی به فرمان یا قسمت دوشاخ جلو را دارید تا حد امکان سبک و به تعداد کم باشند.

• لوازم جانبی حجیم یا بزرگ می‌توانند به دلیل تغییر در خواص آئرونامیکی بر پایداری موتورسیکلت تأثیر جدی بگذارند. در این صورت جریان باد می‌تواند منجر به بلند شدن موتورسیکلت شده و بادهای جانبی پایداری موتورسیکلت را کاملاً بر هم بزنند. همچنین این بی‌ثباتی می‌تواند در هنگام عبور وسائل نقلیه بزرگ از کنار موتورسیکلت صورت بگیرد.

• برخی از لوازم جانبی می‌توانند راکب را از محل نشستن درست او جابجا کنند. این موقعیت نامناسب آزادی حرکت راکب را محدود کرده و ممکن است توانایی کنترل را محدود کند. لذا این قبیل لوازم جانبی توصیه نمی‌شود.

• در افزودن لوازم جانبی الکتریکی جوانب احتیاط را در نظر بگیرید. بیشتر بودن ظرفیت لوازم جانبی الکتریکی از ظرفیت سیستم الکتریکی موتورسیکلت می‌تواند منجر به ایراد در سیستم الکتریکی موتورسیکلت شده و منجر به از دست رفتن نور چراغ‌ها یا قدرت موتور شود.

تایرها و رینگ‌ها

رینگ و تایرهای موتورسیکلت شما متناسب با آن و به‌منظور بهره‌بردن از حداکثر کارایی ترمزها، ثبات و راحتی آن طراحی شده است. استفاده از رینگ‌ها و تایرهایی در اندازه‌های دیگر می‌تواند این کارایی را کاهش دهد.

حمل و جابجایی موتورسیکلت

قبل از حمل موتورسیکلت با وسیله نقلیه دیگر، حتماً به دستورالعمل‌های زیر توجه کنید:

- تمام لوازم شل و ناپایدار را از موتورسیکلت جدا کنید.
- از بسته بودن شیربازین (در صورت مجهز بودن) و عدم وجود نشستی اطمینان حاصل نمایید.
- چرخ جلو را مستقیماً رو به جلو بر روی قسمت بار کامیون/وانت برده و برای جلوگیری از چرخش فرمان، چرخ را ثابت کنید.
- موتور را در دنده قرار دهید (برای مدل‌های مجهز به دنده مکانیکی).
- موتورسیکلت را با تسمه‌های مناسب به قسمت‌های محکم موتورسیکلت، مانند شاسی یا کرپی بالایی محکم ببندید. (از بستن تسمه به بخش‌هایی همچون دسته‌های لاستیکی فرمان یا چراغ‌های راهنما، یا قطعات شکننده خودداری کنید). محل بسته شدن تسمه‌ها را با دقت انتخاب کنید تا تسمه‌ها در هنگام حمل‌ونقل به سطوح رنگ‌شده آسیب نرسانند.
- به‌منظور جلوگیری از جهش بیش‌از حد موتور در هنگام جابجایی کمک‌فترهای موتورسیکلت را توسط تسمه فشرده نمایید.

نکات بیشتر در مورد سواری ایمن

- پیش از دور زدن و تغییر جهت حتماً از علائم هشداردهنده استفاده کنید.
- ترمز گرفتن در جاده خیس می‌تواند بسیار خطرآفرین باشد. از گرفتن ترمز شدید در جاده‌های خیس و لغزنده خودداری کنید. در چنین شرایطی ترمز را با آرامی و به‌طور مکرر فشار دهید.

● هنگام نزدیک شدن به تقاطع یا پیچ سرعت خود را کاهش دهید. از گرفتن شتاب در هنگام پیچیدن خودداری کنید.

● هنگام عبور از کنار خودروهای پارک شده با احتیاط برانید و احتمال باز شدن در خودرو را بدهید.

● ریل‌های راه‌آهن، صفحات آهنی جاده‌های در دست تعمیر و درپوش‌های فلزی فاضلاب هنگام خیس شدن به شدت لغزنده می‌شوند. هنگام عبور از روی آن‌ها جوانب احتیاط را در نظر بگیرید. هنگام حرکت، موتورسیکلت را در حالت عمودی نگه‌دارید. خواباندن موتورسیکلت در هنگام رانندگی خطر سر خوردن و واژگونی را به دنبال دارد.

● هنگام شستن موتورسیکلت لنت یا کفشک ترمز ممکن است خیس شوند. لذا پس از شستن موتورسیکلت و پیش از سوار شدن کارکرد ترمزها را بررسی کنید.

● همیشه از کلاه ایمنی، دستکش و شلوار مناسب (که پاچه آن تنگ باشد) استفاده کنید. هنگام رانندگی در شب از پوشیدن لباس‌های تیره خودداری کنید.

● از حمل بار زیاد بر روی موتورسیکلت خودداری کنید. بار بیش از حد پایداری موتورسیکلت را به شدت کاهش می‌دهد. در صورت قرار دادن بار بر روی قسمت حمل بار (در صورت مجهز بودن) آن را محکم ببندید. شل‌شدگی و افتادگی بار بر روی پایداری موتورسیکلت تأثیر گذاشته و می‌تواند توجه شما را از جاده منحرف کند.

کلاه ایمنی

استفاده از موتورسیکلت بدون کلاه ایمنی بسیار خطرناک بوده و احتمال آسیب شدید به سر و یا حتی مرگ در صورت تصادف را افزایش می‌دهد. اکثر مرگ‌ومیرهای ناشی از تصادفات موتورسیکلت ناشی از ضربه به سر است. استفاده از کلاه ایمنی مهم‌ترین عامل در پیشگیری یا کاهش آسیب‌های سر است.

در انتخاب کلاه ایمنی به موارد زیر توجه کنید.

- همواره از کلاه‌های ایمنی استاندارد و مورد تایید استفاده کنید
- اندازه کلاه ایمنی باید با اندازه سر راکب مطابقت داشته باشد.
- هرگز کلاه ایمنی را در معرض ضربه‌های شدید قرار ندهید.

استفاده درست از کلاه ایمنی

همیشه بند چانه را ببندید. بسته بودن بند چانه در هنگام تصادف احتمال جدا شدن کلاه ایمنی از سر و وارد آمدن آسیب به سر را کاهش می دهد.



استفاده نادرست



استفاده درست

انواع کلاه ایمنی و کاربرد آن

● نیمه: فقط برای راندن با سرعت های پایین تا متوسط استفاده شود.

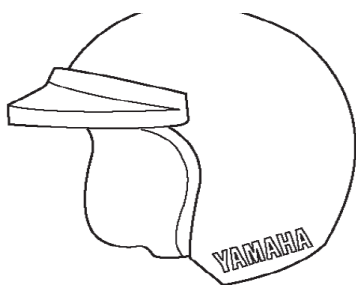

● فکدار: استفاده برای راندن با سرعت های متوسط تا بالا.

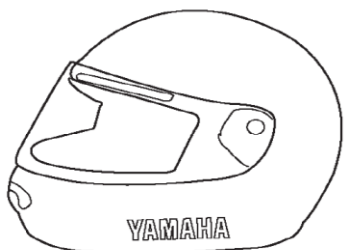

توجه

در خصوص زمان انجام سرویس اولیه و سرویس های دوره ای خصوصاً در دوره گارانتی، حتماً مطابق با دستورالعمل شرکت نیرو موتور مندرج در وبسایت آن عمل نمایید.

جدول سرویس دوره‌ای سیستم کنترل آلاینده‌ها

بازدید سالانه	عدد کیلومتر شمار					بررسی یا تعمیر	قسمت	ردیف
	۱۶۰۰۰ کیلومتر یا ۱۸ماه	۱۲۰۰۰ کیلومتر یا ۱۴ماه	۸۰۰۰ کیلومتر یا ۱۰ماه	۴۰۰۰ کیلومتر یا ۶ماه	۱۰۰۰ کیلومتر یا ۲ماه			
✓	✓	✓	✓	✓		شیلنگ سوخت را از نظر ترک خوردگی بررسی کنید	مسیر سوخت رسانی	۱
هر ۱۲۰۰۰ کیلومتر						وضعیت را بررسی کنید. در صورت لزوم تعویض کنید	فیلتر سوخت	۲
	✓	✓	✓	✓		وضعیت را بررسی کنید. تمیز کردن و باز کردن	شمع	۳
هر ۸۰۰۰ کیلومتر						جایگزین کردن		
	✓		✓			فیلترگیری کنید. در صورت لزوم تعمیر کنید.	سوآپها	۴
✓	✓	✓	✓	✓	✓	دور آرام موتور را بررسی کنید.	تزریق سوخت	۵
✓	✓	✓	✓	✓		نشتی را بررسی کنید. در صورت لزوم سفت کنید. در صورت لزوم واشرها را تعویض کنید.	سیستم اگزوز	۶

جدول سرویس دوره‌ای عمومی

بازدید سالانه	عدد کیلومتر شمار					بررسی یا تعمیر	قسمت	ردیف
	۱۶۰۰۰ کیلومتر یا ۱۸ ماه	۱۲۰۰۰ کیلومتر یا ۱۴ ماه	۸۰۰۰ کیلومتر یا ۱۰ ماه	۴۰۰۰ کیلومتر یا ۶ ماه	۱۰۰۰ کیلومتر یا ۲ ماه			
✓	✓	✓	✓	✓	✓	بررسی پارامترهای موتورسیکلت و کد خطاها با دستگاه عیب‌یاب	بررسی عیوب با دستگاه عیب‌یاب	۱
✓	✓	✓	✓	✓	✓	تمیز کردن محفظه	فیلتر هوا	۲
هر ۱۶۰۰۰ کیلومتر						تعویض کردن		
✓	✓	✓	✓	✓	✓	ولتاژ را بررسی کنید. در صورت لزوم شارژ کنید.	باتری	۳
	✓	✓	✓	✓		تمیزکاری در صورت نیاز تعویض	تسمه و محفظه و فیلتر آن	۴
✓	✓	✓	✓	✓	✓	عملکرد، سطح مایع و خودرو را از نظر نشست مایع بررسی کنید.	ترمز جلو	۵
هر زمان که حداکثر ساییدگی را داشته باشد						تعویض لنت ترمز		
✓	✓	✓	✓	✓	✓	عملکرد، سطح مایع و خودرو را از نظر نشست مایع بررسی کنید.	ترمز عقب	۶
هر زمان که حداکثر ساییدگی را داشته باشد						تعویض لنت ترمز		
✓	✓	✓	✓	✓	✓	وجود ترک یا آسیب را بررسی کنید. مسیرگزینی و بستن صحیح را بررسی کنید.	شیلنگ ترمز	۷
هر ۴ سال یک‌بار						تعویض کردن		
هر ۲ سال یک‌بار						تعویض کردن	روغن ترمز	۸
	✓	✓	✓	✓		از نظر فرسودگی و آسیب‌دیدگی بررسی کنید. در صورت لزوم تعویض کنید.	رینگ‌ها	۹

بازدید سالانه	عدد کیلومتر شمار					بررسی یا تعمیر	قسمت	ردیف
	۱۶۰۰۰ کیلومتر یا ۱۸ ماه	۱۲۰۰۰ کیلومتر یا ۱۴ ماه	۸۰۰۰ کیلومتر یا ۱۰ ماه	۴۰۰۰ کیلومتر یا ۶ ماه	۱۰۰۰ کیلومتر یا ۲ ماه			
✓	✓	✓	✓	✓		عمق آج و آسیب دیدگی را بررسی کنید. در صورت لزوم تعویض کنید. فشار هوا را بررسی کنید. در صورت لزوم تعمیر کنید	تایرها	۱۰
	✓	✓	✓	✓		بلبرینگ‌ها را از نظر لقی و آسیب دیدگی بررسی کنید.	بلبرینگ‌های چرخ	۱۱
	✓	✓	✓	✓	✓	آزادی بلبرینگ و فرمان را از نظر سفتی بررسی کنید.	بلبرینگ فرمان	۱۲
هر ۲۴۰۰۰ کیلومتر						با گریس مبتنی بر صابون لیتیموم روغن کاری کنید.		
✓	✓	✓	✓	✓		مطمئن شوید که تمام پیچ‌ها و مهره‌ها به درستی سفت شده‌اند.	بست‌های شاسی	۱۳
✓	✓	✓	✓	✓		با گریس سیلیکون روغن کاری کنید.	شفت محوری اهرم ترمز	۱۴
✓	✓	✓	✓	✓		با گریس سیلیکون روغن کاری کنید.	شفت محوری پدال ترمز	۱۵
✓	✓	✓	✓	✓		با گریس با پایه صابون لیتیموم روغن کاری کنید.	شفت محور دستگیره کلاچ	۱۶
✓	✓	✓	✓	✓		عملکرد را بررسی کنید. با گریس با پایه صابون لیتیموم روغن کاری کنید.	جک اصلی و جک بغل	۱۷
✓	✓	✓	✓	✓	✓	بررسی عملکرد	کلید قطع کن جک بغل	۱۸

بازدید سالانه	عدد کیلومتر شمار					بررسی یا تعمیر	قسمت	ردیف
	۱۶۰۰۰ کیلومتر یا ۱۸ ماه	۱۲۰۰۰ کیلومتر یا ۱۴ ماه	۸۰۰۰ کیلومتر یا ۱۰ ماه	۴۰۰۰ کیلومتر یا ۶ ماه	۱۰۰۰ کیلومتر یا ۲ ماه			
	✓	✓	✓	✓		از لحاظ عملکرد و نشستی بررسی شود	دوشاخ جلو	۱۹
	✓	✓	✓	✓		از لحاظ عملکرد و نشستی بررسی شود	کمک فنر	۲۰
✓	✓	✓	✓	✓	✓	تعویض شود. سطح روغن و نشستی روغن چک شود.	روغن موتور	۲۱
	✓		✓		✓	تعویض شود.	صافی روغن موتور	۲۲
✓	✓	✓	✓	✓		سطح مایع خنک کننده و وسیله نقلیه را از نظر نشت مایع خنک کننده بررسی کنید.	سیستم خنک کننده	۲۳
هر ۳ سال						با خنک کننده اصلی یاماها تعویض کنید.		
✓	✓	✓	✓	✓	✓	بررسی عملکرد	اهرم ترمز جلو و عقب	۲۴
✓	✓	✓	✓			بررسی آسیب دیدگی و فرسودگی.	تسمه گیربکس	۲۵
هر ۲۵۰۰۰ کیلومتر						تعویض		
هر ۱۲۰۰۰ کیلومتر						روغن کاری	پولی ثانویه انتقال قدرت	۲۶
هر ۸۰۰۰ کیلومتر				✓	✓	بررسی نشستی		۲۷
هر ۱۲۰۰۰ کیلومتر						تعویض	روغن گیربکس	
✓	✓	✓	✓	✓		روغن کاری	قطعات محرک و سیمها	۲۸

بازدید سالانه	عدد کیلومتر شمار					بررسی یا تعمیر	قسمت	ردیف
	۱۶۰۰۰ کیلومتر یا ۱۸ ماه	۱۲۰۰۰ کیلومتر یا ۱۴ ماه	۸۰۰۰ کیلومتر یا ۱۰ ماه	۴۰۰۰ کیلومتر یا ۶ ماه	۱۰۰۰ کیلومتر یا ۲ ماه			
✓	✓	✓	✓	✓		عملکرد چک شود. خلاصی دسته‌گاز چک و در صورت نیاز تنظیم شود. کابل‌ها و محور دسته‌گاز روغن‌کاری شود.	دسته‌گاز	۲۹
✓	✓	✓	✓	✓	✓	عملکرد بررسی شود. نور چراغ جلو را تنظیم کنید.	لامپ‌ها و راهنماها کلیدها	۳۰

تمام برچسب های روی وسیله نقلیه خود را بخوانید و درک کنید. آنها حاوی اطلاعات مهمی برای عملکرد ایمن و مناسب وسیله نقلیه شما هستند. هرگز هیچ برچسبی را از روی وسیله نقلیه خود پاک نکنید. اگر خواندن برچسب مشکل شد یا از بین رفت، یک برچسب جایگزین در نمایندگی یا ماها موجود است.

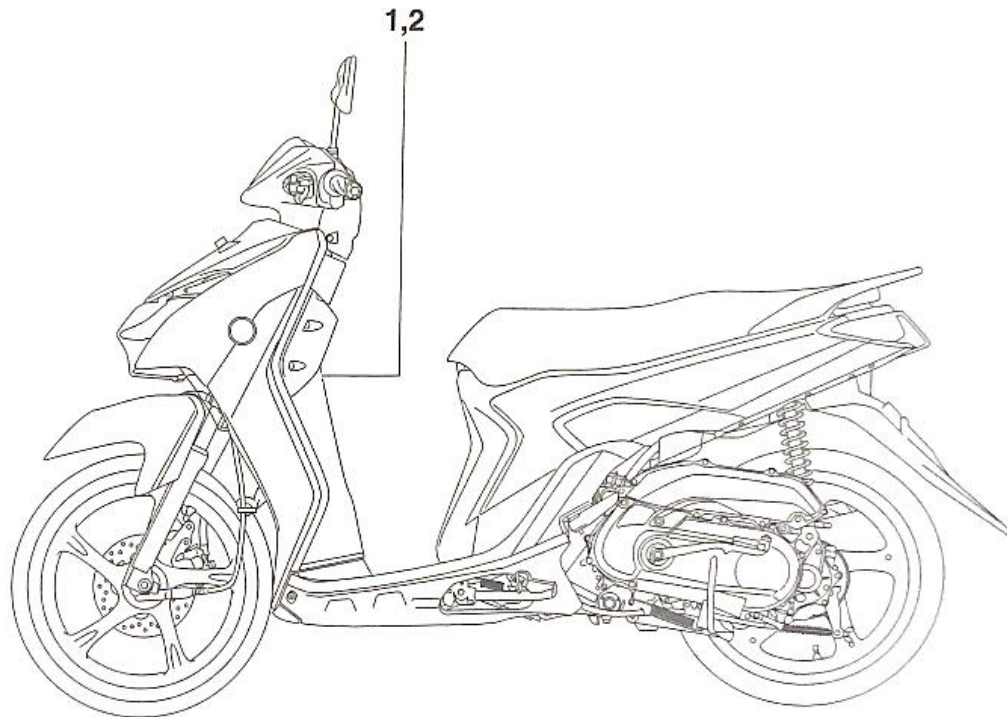

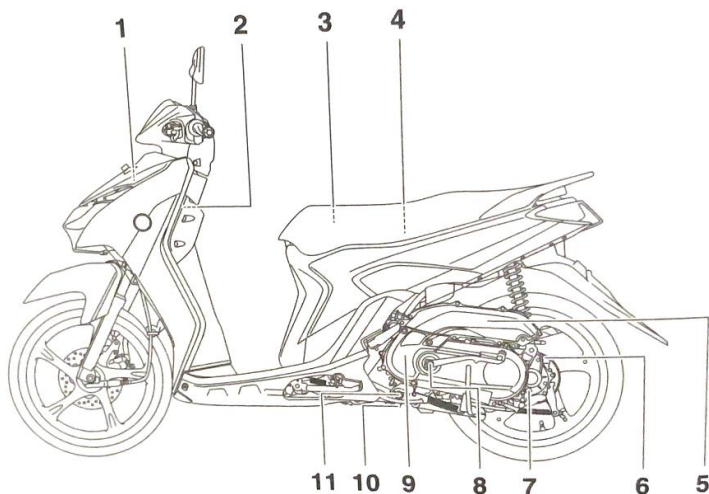

- 9. المنت فیلتر هوا مورد تسمه V
- 10. پیچ تخلیه روغن موتور A
- 11. پیچ تخلیه روغن موتور B

- 1. جعبه فیوز
- 2. پریز برق
- 3. جعبه ابزار
- 4. محفظه ذخیره سازی
- 5. المنت فیلتر هوا
- 6. درپوش پرکننده روغن انتقال نهایی
- 7. پیچ تخلیه روغن انتقال نهایی
- 8. کیک استارتر

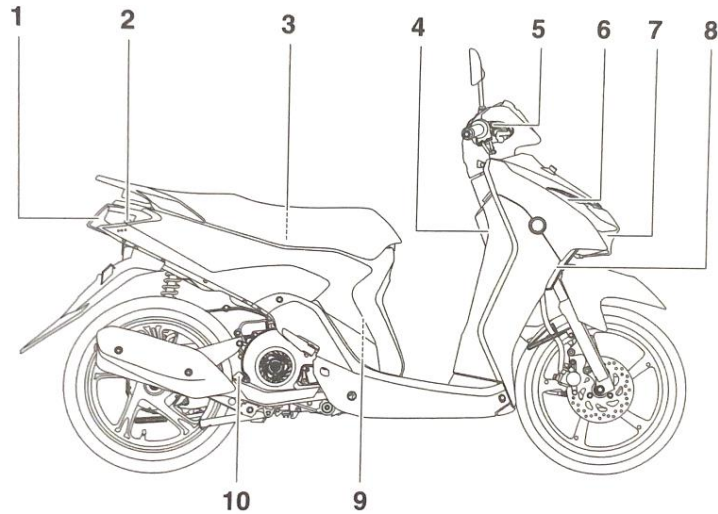

9. شمع
10. درپوش پرکننده روغن

1. چراغ ترمز عقب
2. چراغ راهنمای عقب
3. باتری
4. قلاب راحتی
5. مخزن روغن ترمز جلو
6. چراغ کمکی
7. چراغ جلو
8. چراغ راهنما جلو

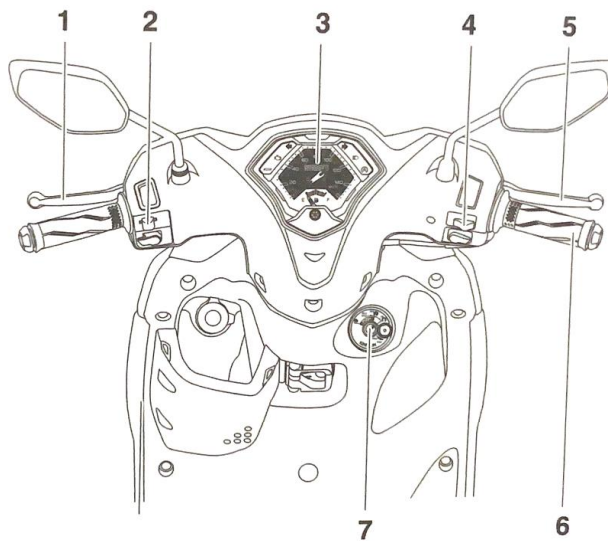

- 1. اهرم ترمز عقب
- 2. سوئیچ فرمان سمت چپ
- 3. سرعت سنج
- 4. سوئیچ فرمان سمت راست
- 5. اهرم ترمز جلو
- 6. دستگیره درجه گاز
- 7. کلید اصلی

سیستم Stop and Start

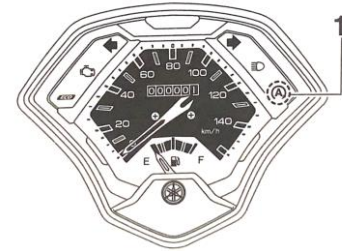

1. چراغ نشانگر سیستم توقف و استارت "A"

سیستم استاپ و استارت سیستمی است که هنگام توقف خودرو در حالی که چراغ نشانگر سیستم استاپ و استارت روشن است به طور خودکار موتور را خاموش می کند تا از صدا جلوگیری کند، انتشار گازهای گلخانه ای را کنترل کند و مصرف سوخت را کاهش دهد.

هنگامی که راکب دستگیره دریچه گاز را کمی بچرخاند، موتور به طور خودکار دوباره راه اندازی می شود و خودرو روشن می شود.

اطلاع

هنگام پارک کردن خودرو یا رها کردن وسیله نقلیه بدون مراقبت، حتماً کلید اصلی را خاموش کنید. اگر سیستم Stop and Start روشن بماند، باتری ممکن است از بین برود.

شارژ شده و ممکن است به دلیل ولتاژ ناکافی باتری، موتور را مجدداً راه اندازی نکنید.

نکته

- اگرچه موتور به طور معمول همزمان با توقف خودرو متوقف می شود، ممکن است زمانی طول بکشد تا موتور در هنگام کار با خودرو با سرعت کمتر از 10 کیلومتر در ساعت مانند ترافیک سنگین، مدتی طول بکشد.
- اگر فکر می کنید ولتاژ باتری به دلیل روشن نشدن موتور با استفاده از کلید استارت یا به دلایل دیگر کاهش یافته است، سیستم Stop and Start را روشن نکنید.

- از یک فروشنده یا ماها بخواید 2. سیستم توقف و شروع را بررسی کند باتری در فواصل زمانی مشخص شده در نمودار نگهداری دوره ای.

تغییر به "A".

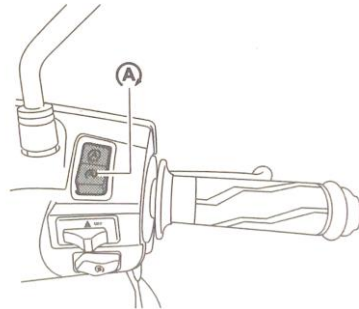

توقف و شروع عملیات سیستم

فعال کردن سیستم Stop and Start

1. کلید اصلی را روشن کنید.

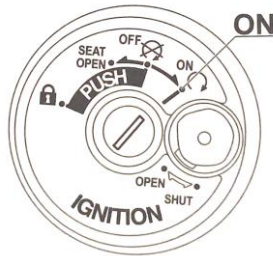

سیستم Stop and Start

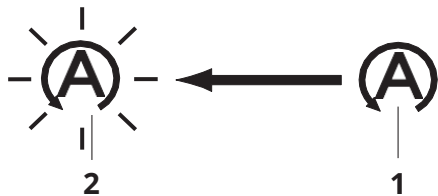

1. روشن
2. چشمک زن

موتور را دوباره راه اندازی کنید

اگر در حالی که چراغ نشانگر سیستم توقف و استارت چشمک می زند، دستگیره دریچه گاز را

بچرخانید و موتور استارت g

متوقف شد، موتور

به طور خودکار و "چراغ

خاموش می شود.

دوباره راه اندازی می شود

"A" نشانگر

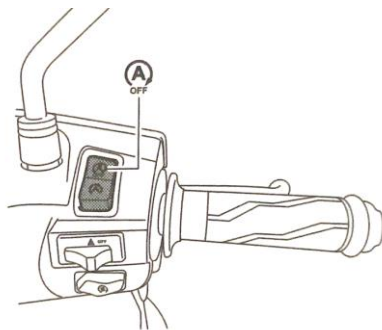

نکته

برای حفظ انرژی باتری، سیستم توقف و استارت ممکن است فعال نشود.

موتور خاموش کنید

موتور زمانی که:

- کلید سیستم Stop and Start روی موقعیت " تنظیم شده است.
- "A" چراغ نشانگر روشن
- خودرو متوقف شده و دستگیره دریچه گاز کاملاً بسته است

موقعیت

در این زمان، " متر چند منظوره شروع به چشمک زدن می کند تا نشان دهد که موتور در حال حاضر توسط سیستم Stop and Start متوقف شده است.

3. هنگامی که خودرو تأیید کرد که شرایط زیر وجود دارد، سیستم توقف و استارت فعال می شود و چراغ نشانگر سیستم توقف و استارت روشن می شود.

سوئیچ Stop and Start System

روی " تنظیم شده است".

پس از گرم شدن موتور، موتور برای

مدت معینی در حالت بیکار رها می

شود.

این وسیله نقلیه با سرعت 10 کیلومتر در

ساعت یا بیشتر حرکت کرده است.



1

4. برای خاموش کردن Stop and Start Sys

Stop and Start System - را تنظیم کنید.

تغییر ما به "A".

سیستم استاپ و استارت روشن است، موتور می تواند روشن شود و در صورت چرخاندن تصادفی دستگیره دریچه گاز، خودرو می تواند حرکت کند.

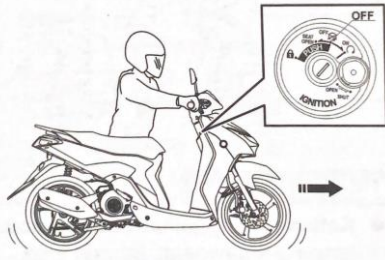

⚠ هشدار

هنگام قرار دادن خودرو روی پایه مرکزی، حتماً کلید اصلی را خاموش کنید. اگر خودرو در حالی که سیستم استاپ و استارت روشن است روی پایه مرکزی قرار گیرد، در صورت چرخاندن تصادفی دستگیره دریچه گاز، موتور ممکن است روشن شود و خودرو شروع به حرکت کند.

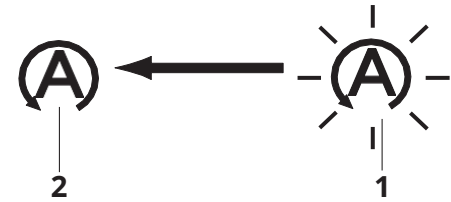
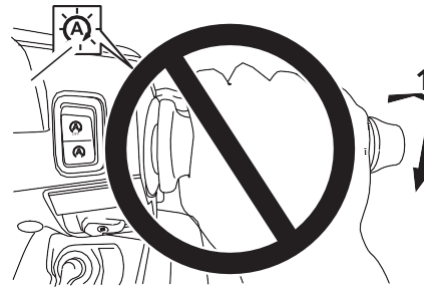

1. چشمک زن

2. خاموش

4

نکته

● هنگامی که پایه کناری پایین می آید، سیستم توقف و شروع غیرفعال می شود.

● اگر سیستم استاپ و استارت به درستی کار نمی کند، از فروشنده یا ماها بخواهید خودرو را بررسی کنند.

اقدامات احتیاطی هنگام استفاده از

سیستم Stop and Start

به منظور جلوگیری از حوادث ناشی از عملکرد نامناسب، موارد احتیاطی زیر را به دقت مطالعه و رعایت کنید.

⚠ هشدار

هنگام راه رفتن در حین هل دادن خودرو، حتماً کلید اصلی را خاموش کنید. اگر وسیله نقلیه در حالی که

⚠ هشدار

هنگامی که سیستم استاپ و استارت فعال است و موتور خاموش است، دستگیره دریچه گاز را سریع نچرخانید. در غیر این صورت، خودرو می تواند به طور غیرمنتظره‌ای پس از راه اندازی مجدد موتور شروع به حرکت کند.

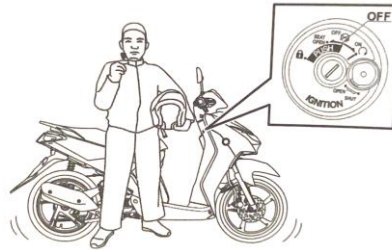

هشدار !

قبل از انجام تعمیر و نگهداری، حتما کلید اصلی را خاموش کنید. اگر تعمیر و نگهداری در حالی که سیستم استاپ و استارت روشن است انجام شود، موتور می تواند روشن شود و در صورت چرخاندن دستگیره دریچه گاز، خودرو می تواند حرکت کند.

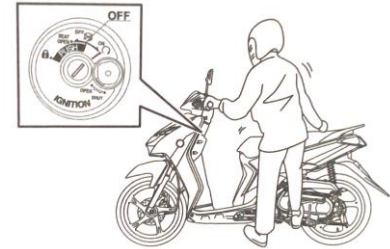

هشدار !

- هنگامی که خودرو را بدون مراقبت رها می کنید، حتما کلید اصلی را خاموش کنید.
- هنگام پارک کردن خودرو، سیستم استاپ و استارت را روشن نگذارید. در غیر این صورت، در صورت چرخاندن تصادفی دستگیره دریچه گاز، موتور می تواند روشن شود و خودرو می تواند حرکت کند.

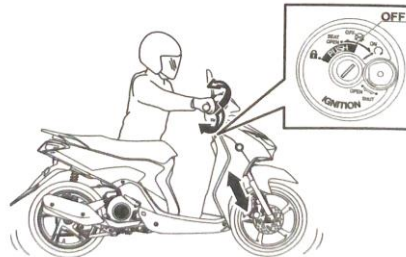

کنترل از راه دور پاسخگو (برای LNP125-I)

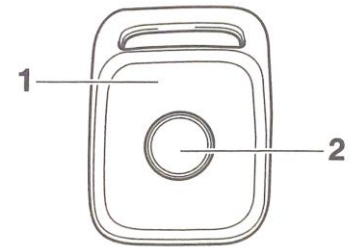

1. پاسخ از راه دور
2. پاسخ به دکمه از راه دور

این موتور سیکلت مجهز به ریموت ریموت است. ریموت پاسخ به شما کمک می کند تا محل پارک موتورسیکلت خود را پیدا کنید. در زیر توضیحی در مورد نحوه عملکرد ریموت پاسخ برگشتی ارائه شده است.

برای پیدا کردن محل پارک خود دکمه کنترل از راه دور را فشار دهید تا عملکرد پاسخ برگشتی را اجرا کنید. بوق دو بار به صدا در می آید و همه چراغ های راهنما دو بار چشمک می زنند.

نکته

● اگر از راه دور پاسخگو در عرض 9 روز استفاده نشود، سیستم عملیات از راه دور به طور خودکار خاموش می شود تا بار روی باتری کاهش یابد. هنگامی که کلید احتراق دوباره به موقعیت "روشن" چرخید، عملکرد ریموت دوباره روشن می شود.

● اشتباه در کنترل از راه دور یا وجود موانع دیگری می تواند فاصله موثر را کاهش دهد.

- ریموت را در آب یا مایعات دیگر فرو نکنید.
- وسایل سنگین یا استرس بیش از حد را روی کنترل از راه دور قرار ندهید.
- ریموت را در مکانی در معرض دمای بالا قرار ندهید.
- از خرد کردن یا تلاش برای تغییر کنترل از راه دور خودداری کنید.

تعویض باتری ریموت پاسخ

اگر با فشار دادن دکمه کنترل از راه دور، عملکرد پاسخگو کار نمی کند، باتری را تعویض کنید.



- باتری و سایر قطعات قابل جابجایی در صورت بلعیدن می توانند باعث آسیب شوند. باتری و سایر قطعات قابل جابجایی را از دسترس کودکان دور نگاه دارید.
- باتری را در معرض نور مستقیم خورشید یا دیگر منابع گرما قرار ندهید.

اطلاع

این پاسخ برگشتی از راه دور دارد قطعات الکترونیکی دقیق با احتیاط حمل شود. از این رو:

- کنترل از راه دور پاسخگویی را در یک محفظه ذخیره سازی قرار ندهید یا ذخیره نکنید. ریموت برگشتی ممکن است در اثر لرزش جاده یا گرمای بیش از حد آسیب دیده باشد.
- کنترل از راه دور پاسخگو را رها نکنید، خم نکنید یا در معرض ضربه های شدید قرار ندهید.

توابع ابزار و کنترل

اطلاع

- هنگام باز کردن کیس ریموت با پیچ‌گوشتی از پارچه استفاده کنید. تماس مستقیم با اجسام سخت ممکن است به کنترل از راه دور آسیب برساند یا خراش دهد.

- اقدامات احتیاطی برای جلوگیری از آب بندی ضد آب انجام دهید یا آسیب دیده

آلوده به خاک

- مدارهای داخلی و پایانه ها را لمس نکنید. این ممکن است باعث اختلال در عملکرد شود.
- هنگام تعویض باتری، نیروی زیادی به کنترل از راه دور وارد نکنید.

- مطمئن شوید که باتری به درستی نصب شده است. جهت سمت مثبت "+" باتری را تأیید کنید.

برای تعویض باتری کلید هوشمند

1. جعبه کلید هوشمند را مطابق شکل باز کنید.

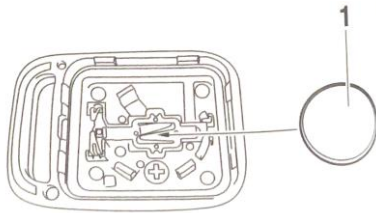

1. باتری

4. به آرامی کیس ریموت را ببندید.

شماره‌های گواهینامه

65168/SDPPI/2019
1144



2. باتری را خارج کنید.

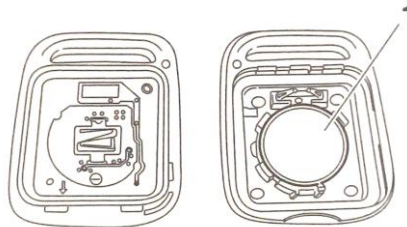

1. باتری

نکته _____ باتری حذف شده را مطابق با مقررات محلی دور بیندازید.

3. مطابق شکل یک باتری جدید نصب کنید. به قطبیت باتری توجه کنید.

باتری مشخص شده:
CR2032

کلید اصلی

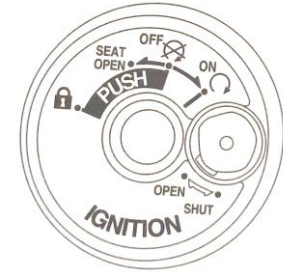

5

کلید اصلی به عنوان یک قطع کننده و اتصال دهنده برای سیستم جرقه زنی و چراغ عمل می کند و همچنین برای قفل کردن فرمان استفاده می شود. موقعیت های مختلف کلید احتراق به شرح زیر توضیح داده شده است.

نکته _____ کلید اصلی مجهز به پوشش سوراخ کلید است.

بر

تمام مدارهای الکتریکی با برق تامین می شود و چراغ های موتورسیکلت روشن است. دستگاه می تواند راه اندازی شود. در این موقعیت، کلید احتراق را نمی توان برداشت.

نکته

● برای جلوگیری از خالی شدن باتری، کلید را بدون روشن کردن موتور در وضعیت «روشن» قرار ندهید.

● این مدل مجهز به پمپ بنزین است. هنگامی که خودرو برای اولین بار راه اندازی می شود، صدایی از پمپ بنزین شنیده می شود، اما این نشان دهنده نقص نیست.

خاموش

تمام برق قطع شد. در این موقعیت، کلید را می توان برداشت.

⚠ WARNING

هنگامی که خودرو در حال کار است، هرگز کلید را در موقعیت "OFF" یا "LOCK" قرار ندهید. در غیر این صورت، سیستم الکتریکی قطع می شود و این می تواند منجر به از دست دادن کنترل یا تصادف شود.

قفل کردن

فرمان قفل شد و کل سیستم برق قطع شد. در این موقعیت، کلید را می توان برداشت.

برای قفل کردن فرمان

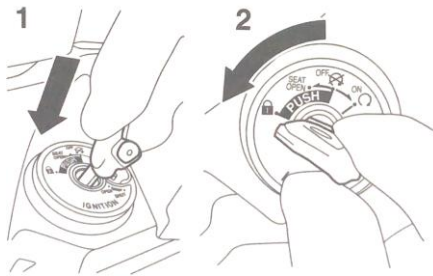

1. فشار دهید
2. بچرخانید

1. فرمان را تا انتها به سمت چپ بچرخانید.

2. کلید را از حالت "OFF" فشار دهید، سپس در حالی که همچنان کلید را به سمت داخل فشار می دهید، آن را به حالت "LOCK" بچرخانید.

3. کلید را رها کنید.

نکته _____ اگر فرمان قفل نمی شود، فرمان را کمی به سمت راست بچرخانید.

توابع ابزار و کنترل

همانطور که در تصویر نشان داده شده است کلید شاتر را داخل سوراخ قرار دهید، سپس کلید را به سمت چپ بچرخانید تا درپوش سوراخ کلید بسته شود.

یاماها
وسيله نقلیه.
فروشده - دال
بازرسی شما

پوشش سوراخ کلید

درپوش سوراخ کلید را باز کنید

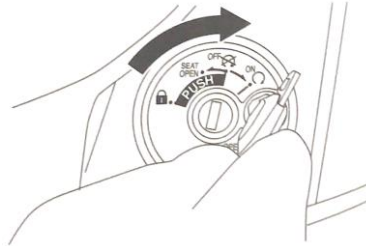

همانطور که در تصویر نشان داده شده است کلید شاتر را داخل سوراخ قرار دهید سپس کلید را به سمت راست بچرخانید تا درپوش سوراخ کلید باز شود.

درپوش سوراخ کلید را ببندید

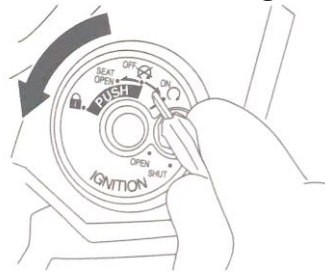

برای باز کردن قفل فرمان

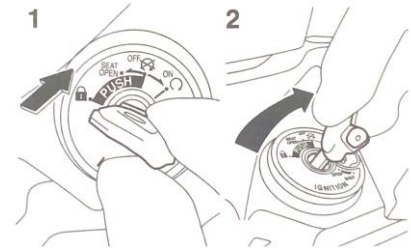

1. بچرخانید
2. فشار دهید

کلید را به داخل فشار دهید، سپس در حالی که همچنان کلید را به سمت داخل فشار می دهید، آن را به حالت "OFF" بچرخانید.

⚠ WARNING

- هنگامی که خودرو در حال کار است، هرگز کلید را در موقعیت "OFF" یا "LOCK" قرار ندهید. در غیر این صورت، سیستم الکتریکی قطع می شود این می تواند منجر به از دست دادن کنترل یا تصادف شود.
- اگر موتور سیکلت فرو ریخت، و آن را دوباره قرار دادید، مطمئن شوید که نشستی سوخت وجود ندارد. اگر نشستی سوخت پیدا شد، یک

چراغ نشانگر اکو "ECO"

این چراغ نشانگر زمانی روشن می شود که موتورسیکلت به شیوه ای کم مصرف و سازگار با محیط زیست کار کند. این چراغ نشانگر با توقف موتور خاموش می شود.

نکته _____ برای کاهش مصرف سوخت به نکات زیر توجه کنید:

- از سرعت بالای موتور در هنگام شتاب گیری اجتناب کنید.
- با سرعت ثابت رانندگی کنید.

چراغ هشدار دهنده مشکل موتور " " اگر

مشکلی در مدار الکتریکی نظارت بر موتور تشخیص داده شود، این چراغ هشدار روشن می شود. اگر این اتفاق افتاد، از فروشنده یا ماها بخواید سیستم خود عیب یابی را بررسی کند.

مدار الکتریکی چراغ هشدار را می توان با چرخاندن کلید احتراق در موقعیت ON بررسی کرد. چراغ هشدار باید برای چند ثانیه روشن شود، قبل از اینکه در نهایت خاموش شود. اگر چراغ اخطار برای مدت کوتاهی هنگام استارت زدن خودرو روشن نشد یا اگر چراغ اخطار روشن ماند، از فروشنده یا ماها بخواید برق موتورسیکلت شما را بررسی کند.

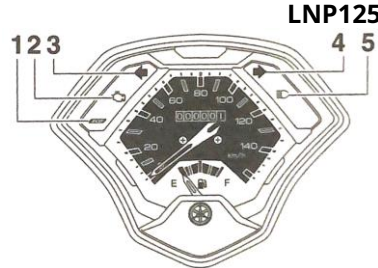

1. چراغ نشانگر اکو "ECO"
2. چراغ هشدار دهنده مشکل موتور " " "
3. چراغ نشانگر سیگنال را به چپ بچرخانید " "
4. چراغ نشانگر سیگنال را به راست بپیچید " "
5. چراغ نشانگر نور بالا " " " "

چراغ های نشانگر چراغ راهنما " " " " و

هر چراغ نشانگر زمانی چشمک می زند که چراغ های راهنمای مربوط به آن چشمک می زند.

چراغ نشانگر نور بالا " " "

این چراغ نشانگر با روشن شدن نور بالای چراغ جلوروشن می شود.

اندیکاتور چراغ ها و چراغ های هشدار

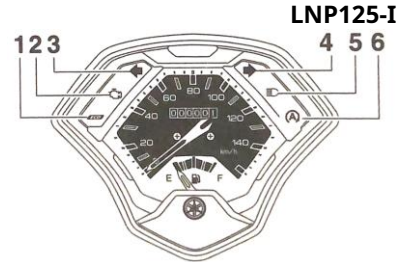

1. چراغ نشانگر اکو "ECO"
2. چراغ هشدار دهنده مشکل موتور " " "
3. چراغ نشانگر سیگنال را به چپ بچرخانید " "
4. چراغ نشانگر سیگنال را به راست بپیچید " "
5. چراغ نشانگر نور بالا " " " "
6. چراغ نشانگر سیستم توقف و استارت " " " (A)

توابع ابزار و کنترل

جریان.

سوئیچ‌های فرمان

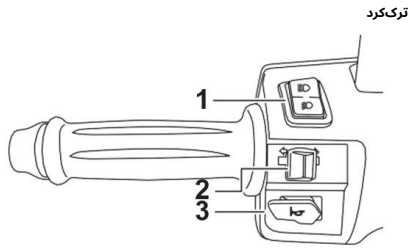

1. سوئیچ دیمر " ≡/≡ " تری‌کرد
2. سوئیچ چراغ راهنما " ⇨/⇦ "
3. سوئیچ بوق " 𐀀 "

واحد سرعت سنج

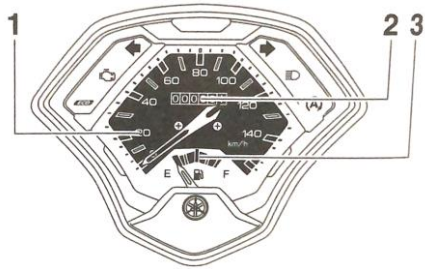

1. سرعت سنج
2. کیلومتر شمار
3. کنتور سوخت

چراغ نشانگر سیستم توقف و استارت " (برای LNP1254) "

این چراغ نشانگر با فعال شدن سیستم Start and Stop روشن می‌شود. هنگامی که موتور به طور خودکار توسط سیستم استاپ و استارت خاموش شود، چراغ نشانگر چشمک می‌زند.

نکته حتی اگر _____



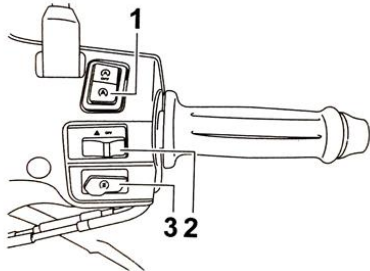

- سوئیچ Stop & Start System در موقعیت " قرار دارد، این چراغ نشانگر (A) ممکن است تحت شرایط خاصی روشن نشود.

درست



1. سوئیچ سیستم Stop & Start
2. سوئیچ چراغ خطر
3. سوئیچ استارت

واحد سرعت سنج مجهز به سرعت سنج، کیلومتر شمار و سوخت سنج می‌باشد. سرعت سنج سرعت خودرو را نشان می‌دهد. کیلومتر شمار مسافت طی شده توسط وسیله نقلیه را نشان می‌دهد. سنج سوخت میزان سوخت موجود در باک را نشان می‌دهد.

کم نور تعویض "   " این را تنظیم کنید تغییر به "  " برای بالا پرتو " به "  " برای پایین nd

نوبت سیگ سوئیچ nal " " "





برای امضا در یک گردش به سمت راست، این 0 را سوئیچ تی فشار دهید. برای علامت دادن به چرخش، pu، سمت چپ، این سوئیچ تی روی " . منتشر شد هنگامی که سوئیچ به سنن باز می ter positi گردد. برای لغو چراغ راهنما، سوئیچ چراغها، ص رابعد از اینکه در موقعیت مرکزی قرار تبدیل t گرفت، فشار دهید.

هورن سوو خارش " "

رافشار دهید thi برای به صدا درآوردن بوق سوئیچ کنید.

شروع sw خارش "

با به سمت بالا بایستید، این سوئیچ را فشار درحالی که ap دهید و ترمز جلو یا عقب را با استارت به میل لنگ th سمت موتور می چرخانید. برای دستورالعمل صفحه 8- های شروع قبل به 1 مراجعه کنید برای شروع موتور

سوئیچ سیستم "  "  " Stop and Start
برای روشن کردن سیستم Stop and Start، سوئیچ را روی "  ". برای  " موش کردن سیستم توقف و شروع، این سوئیچ را روی "  ".



سوئیچ چراغ خطر

هنگامی که کلید اصلی در وضعیت " روشن " است، از این کلید برای روشن کردن چراغ های خطر استفاده کنید (چراغ های سیگنال سمت راست و چپ به طور همزمان چشمک می زنند).
چراغ های خطر در مواقع اضطراری یا برای هشدار دادن به سایر رانندگان هنگام توقف موتور سیکلت شما که می تواند منجر به خطر ترافیکی شود استفاده می شود.

اطلاع

هنگامی که موتور کار نمی کند از چراغ های خطر برای مدت طولانی استفاده نکنید، انجام این کار می تواند ولتاژ باتری را کاهش دهد.

اهرم ترمز جلو

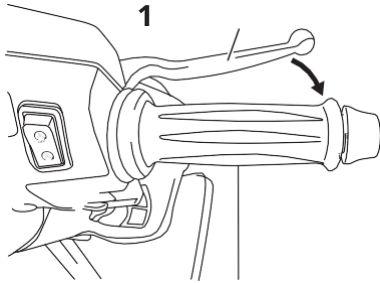

1. اهرم ترمز جلو

اهرم ترمز در سمت راست فرمان قرار دارد. برای اعمال ترمز جلو، اهرم را به سمت دریچه گاز بکشید.

اهرم ترمز عقب

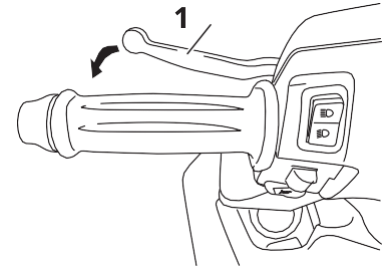

1. اهرم ترمز عقب

اهرم ترمز عقب در سمت چپ فرمان قرار دارد. برای اعمال ترمز عقب، این اهرم را به سمت دستگیره فرمان بکشید.

قفل اهرم ترمز عقب

این خودرو مجهز به قفل اهرم ترمز عقب است.

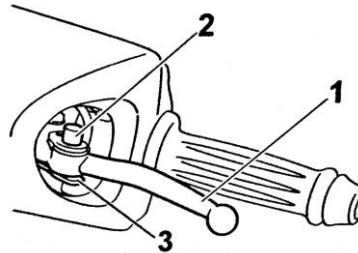

1. اهرم ترمز عقب

2. پین قفل اهرمی

3. درپوش پین قفل اهرمی

برای قفل کردن اهرم ترمز

1. اهرم ترمز عقب را به سمت ستون فرمان بکشید.

2. قفل اهرم ترمز را فشار دهید تا توسط پین درپوش نگه داشته شود.

برای باز کردن قفل اهرم ترمز

1. اهرم ترمز عقب را به سمت ستون فرمان بکشید.

2. پین قفل اهرمی باید بتواند از دریچه باز شود و قفل اهرم ترمز را آزاد کند.

نکته

قفل اهرم ترمز عقب را اجرا کنید

وقتی روی موتور می نشینی

⚠ هشدار

قفل اهرم ترمز عقب را هنگامی که موتورسیکلت در حال کار است کار نکنید، این می تواند منجر به از دست دادن کنترل و تصادف شود. اطمینان حاصل کنید که موتورسیکلت قبل از استفاده از قفل اهرم ترمز عقب متوقف شده است.

درپوش باک بنزین را نصب کنید

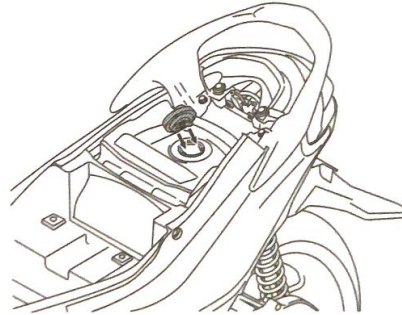

1. درپوش باک بنزین را در دهانه باک قرار دهید
و در جهت عقربه های ساعت بچرخانید تا
علامت های "ت" روی درپوش و مخزن تراز
شوند.
2. صندلی را ببندید



مطمئن شوید که درب باک بنزین پس از
سوخت گیری کاملا بسته شده است. نشت
سوخت پتانسیل ایجاد آتش سوزی را دارد.

درپوش مخزن سوخت

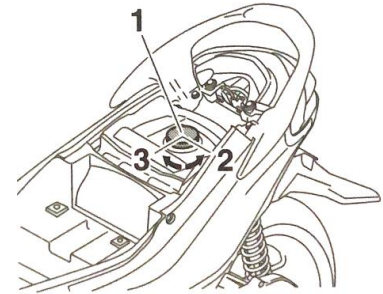

1. درپوش مخزن سوخت
2. باز کنید
3. ببندید

درپوش باک بنزین را بردارید

1. صندلی را باز کنید
2. سپس درب باک بنزین را در خلاف
جهت عقربه های ساعت بچرخانید
آنرا حذف کنید

سوخت

اطمینان حاصل کنید که بنزین کافی در باک وجود دارد.

⚠ هشدار

بنزین و بخارات بنزین بسیار قابل اشتعال هستند. برای جلوگیری از آتش سوزی و انفجار و کاهش خطر آسیب در هنگام سوخت گیری، این دستورالعمل ها را دنبال کنید.

1. قبل از سوخت گیری، دستگاه را خاموش کنید

چین کنید و مطمئن باشید که هیچ کس روی وسیله نقلیه نمی نشیند. هرگز هنگام سیگار کشیدن یا در مجاورت جرقه ها، شعله های باز یا سایر منابع اشتعال مانند چراغ های راهنمای آبگرمکن و خشک کن لباس، سوخت نگیرید.

2. مخزن سوخت را بیش از حد پر نکنید.

وقتی سوخت به پایین لوله پرکننده رسید، پرکردن را متوقف کنید. از آنجایی که سوخت با گرم شدن منبسط می شود، گرمای موتور یا خورشید می تواند باعث بیرون ریختن سوخت از مخزن سوخت شود.

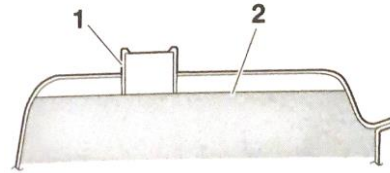

1. لوله پرکننده مخزن سوخت

2. حداکثر سطح سوخت

3. هر گونه سوخت ریخته شده را فوراً پاک کنید.

اطلاع: بلافاصله. مستقیماً سوخت ریخته شده را با یک پارچه تمیز، خشک و نرم پاک کنید، زیرا سوخت ممکن است سطوح رنگ شده یا قطعات پلاستیکی را خراب کند.

4. مطمئن شوید که درب باک بنزین را محکم ببندید.

⚠ هشدار

بنزین سمی است و می تواند باعث جراحت یا مرگ شود. با احتیاط از بنزین استفاده کنید. هرگز بنزین را با دهان سیفون نکنید. اگر باید مقداری بنزین قورت دهید یا بخار بنزین زیادی استنشاق کنید یا مقداری بنزین وارد چشمانتان شود، فوراً به پزشک مراجعه کنید.

اگر بنزین روی پوستتان ریخت، با آب و صابون بشویید. اگر گازو ately خطروی لباستان می ریزد، لباس هایتان را عوض کنید.

سوخت پیشنهادی:

بنزین معمولی بدون سرب
ظرفیت مخزن سوخت:
4.2 L

اطلاع

فقط از بنزین بدون سرب استفاده کنید. استفاده از بنزین سرب دار باعث آسیب شدید به قطعات داخلی موتور مانند سوپاپ ها و رینگ های پیستون و همچنین به سیستم آگزوز می شود.

مبدل کاتالیزوری

این مدل مجهز به مبدل کاتالیزوری در سیستم آگزوز می باشد.

⚠ هشدار

سیستم آگزوز پس از کار داغ است. برای جلوگیری از خطر آتش سوزی یا سوختگی:

- خودرو را در نزدیکی خطرات احتمالی آتش سوزی مانند چمن یا سایر موادی که به راحتی می سوزند، پارک نکنید.
 - خودرو را در مکانی پارک کنید که عابرن پیاده یا کودکان به احتمال زیاد سیستم آگزوز داغ را لمس نمی کنند.
 - مطمئن شوید که سیستم آگزوز قبلاخنک شده باشد
- در حال انجام هر
- کار تعمیر و نگهداری.
 - اجازه ندهید موتور بیش از چند دقیقه در حالت آرام آرام بماند. بیکاری طولانی مدت می تواند باعث ایجاد گرما شود.

کیک استارت

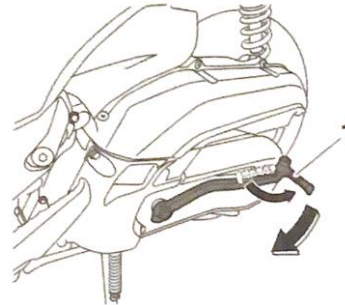

1. استارتر ضربه بزنید

اگر موتور با فشار دادن دکمه استارت روشن نمی شود، آن را با یک کیک استارت روشن کنید. برای روشن کردن موتور، اهرم استارت را بیرون بکشید، آن را به آرامی پایین بیاورید تا زمانی که کشش را احساس کنید، سپس به آرامی اما محکم بچرخید.

صندلی

برای باز کردن صندلی

1. موتور سیکلت را روی پایه مرکزی قرار دهید.
2. کلید را در جرقه قرار دهید، سپس در خلاف جهت عقربه های ساعت به حالت "OPEN" بچرخانید.

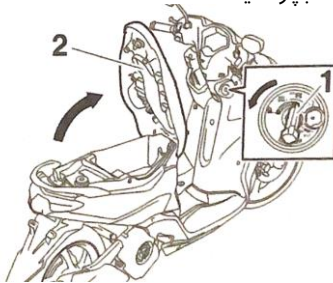

1. قفل صندلی
2. صندلی

نکته چرخاندن کلید به داخل فشار وارد نکنید. هنگام

3. صندلی را باز کنید

برای بستن صندلی

1. صندلی را پایین بیاورید، سپس فشار دهید تا قفل شود.

توابع ابزار و کنترل

برای آزاد کردن کلاه ایمنی از نگهدارنده کلاه

صندلی را باز کنید، کلاه ایمنی را از نگهدارنده کلاه بردارید و سپس صندلی را ببندید.

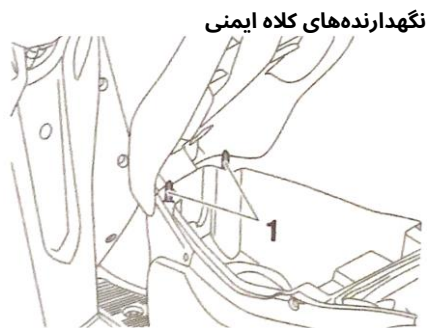

1. جای کلاه

نگهدارنده‌های کلاه ایمنی در زیر صندلی قرار دارند.

برای محکم کردن کلاه ایمنی به نگهدارنده کلاه

1. صندلی را باز کنید.

2. یک کلاه ایمنی را به جا کلاه ایمنی

وصل کنید و سپس صندلی را

محکم ببندید. **هشدار!** هرگز با کلاه

ایمنی که به نگهدارنده کلاه وصل

است سوار نشوید، زیرا ممکن

است کلاه به اشیا برخورد کند و

باعث از دست دادن کنترل و

احتمالاً تصادف شود.

2. اگر می‌خواهید موتور را ترک کنید، کلید استارت را بردارید.

نکته رانندگی مطمئن شوید که صندلی به درستی محکم شده است.

تقسیم فضا

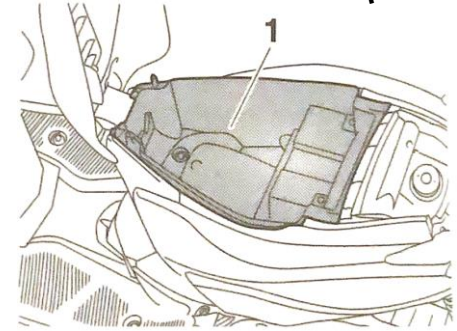

1. محفظه ذخیره سازی عقب

یک محفظه ذخیره سازی زیر صندلی وجود دارد.

⚠ WARNING

• از محدودیت بار 5 کیلوگرمی برای محفظه ذخیره سازی عقب تجاوز نکنید.

• از حداکثر بار 154 کیلوگرم برای وسیله نقلیه تجاوز نکنید.

اطلاع

هنگام استفاده از محفظه ذخیره سازی به نکات زیر توجه کنید.

● از آنجا که محفظه را انباشته می شود گرم‌هنگام قرار گرفتن در معرض آفتاب و/یا حرارت موتور، هیچ چیز حساس به گرما، مواد مصرفی یا

اقلام قابل اشتعال داخل آن

● برای جلوگیری از بخش شدن رطوبت از طریق محفظه نگهداری، اقسام مرطوب را قبل از نگهداری در یک کیسه پلاستیکی بپیچید.

● از آنجا که محفظه ممکن است هنگام شستن خودروخیس شود، اقسام ذخیره شده در محفظه را در یک کیسه پلاستیکی بپیچید.

● هیچ چیز با ارزش یا شکستنی را در محفظه نگهداری نکنید.

قلاب چمدان

برای استفاده از چوب لباسی، آن را مانند تصویر بیرون بکشید. برای پنهان کردن چوب لباسی، آن را به حالت اولیه خود برگردانید.

⚠ WARNING

- از حد بار 1 کیلوگرم برای قلاب چمدان تجاوز نکنید.
- از حداکثر بار 154 کیلوگرم برای وسیله نقلیه تجاوز نکنید.

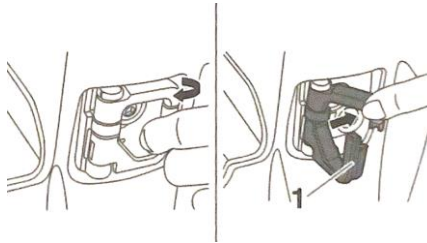

1. قلاب چمدان

پریز برق

این مدل مجهز به پریز برق 12 ولت DC می باشد.

نکته

وسيله نقلیه خود را با صندلی باز رها نکنید.

توابع ابزار و کنترل

کناره

پایه‌کناری در سمت چپ قاب قرار دارد. در حالی که وسیله نقلیه را به صورت عمودی نگه داشته اید، پایه کناری را بالا بیاورید یا با پای خود پایین بیاورید.

نکته

کلیدکناری تعبیه شده بخشی از سیستم قطع مدار جرعه زنی است که در شرایط خاص جرعه را قطع می‌کند.

4. دوشاخه لوازم جانبی شارژر را در پریز برق قرار دهید
5. برق موتور را روشن کنید و موتور را روشن کنید
6. لوازم جانبی شارژر را روشن کنید

نکته

پس از پایان رانندگی، فراموش نکنید که لوازم جانبی شارژر را خاموش کرده و آن را از پریز برق جدا کنید، سپس درپوش پریز برق را تعویض کنید.

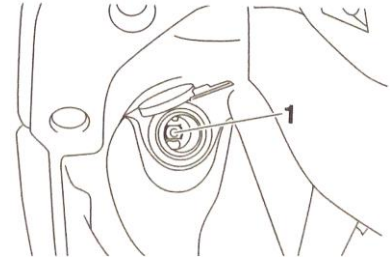

1. پریز برق

اطلاع

هنگامی که دستگاه خاموش است از پریز برق استفاده نکنید و از بار الکتریکی مشخص شده تجاوز نکنید. در غیر این صورت ممکن است فیوز منفجر شود و باتری تمام شود. هنگام شستشوی موتور سیکلت، اسپری آب پرفشار را به ناحیه پریز برق هدایت نکنید.

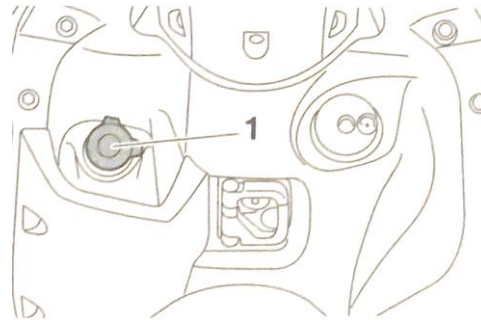

1. درپوش پریز برق

حداکثر بار الکتریکی:

12 وات (1 آمپر)

نحوه استفاده از پریز برق

1. برق موتور سیکلت را خاموش کنید
2. پوشش پریز برق را بردارید
3. لوازم جانبی شارژر را خاموش کنید



برای جلوگیری از برق گرفتگی یا اتصال کوتاه، زمانی که از پریز برق استفاده نمی‌کنید، درپوش را نصب کنید.



وسيله نقلیه نباید با پایه پایین سوار شود. یا اگر پایه کناری را نمی توان به درستی به سمت بالا حرکت داد (یا بالا نمی ماند)، در غیر این صورت پایه کناری می تواند با زمین تماس پیدا کند و حواس اپراتور را پرت کند و در نتیجه کنترل احتمالی از دست برود. سیستم قطع مدار جرقه یاماها برای کمک به اپراتور در انجام مسئولیت بالا بردن پایه کناری قبل از شروع به کار طراحی شده است. بنابراین، این سیستم را به طور مرتب بررسی کنید و در صورت عدم کارکرد صحیح، از نمایندگی یاماها بخواهید آن را تعمیر کند.

جرقه بزیند یون جریان قطع کردن سیستم
عملکرد سوئیچ پایه کناری را طبق روش زیر بررسی کنید.

هشدار ⚠

- در این بازرسی خودرو باید روی پایه مرکزی قرار گیرد.
- اگر نقصی مشاهده شد، از فروشنده یا ماها بخواهید قبل از سوار شدن، سیستم را بررسی کند.

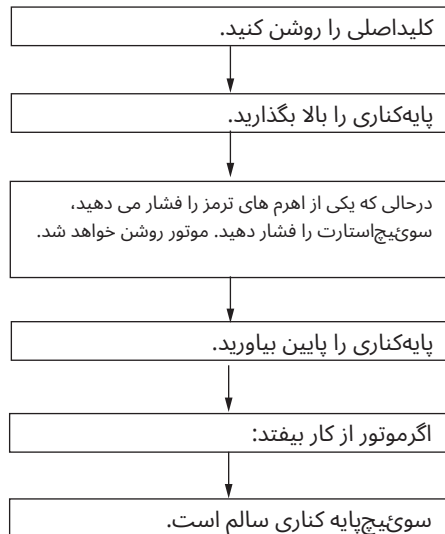

برای ایمنی شما - بررسی های قبل از عملیات

هربار که از آن استفاده می کنید خودروی خود را بررسی کنید تا مطمئن شوید که خودرو در شرایط کارکرد ایمن است. همیشه از روش ها و برنامه های بازرسی و نگهداری که در دفترچه راهنمای مالک توضیح داده شده است پیروی کنید.



عدم بازرسی یا نگهداری صحیح خودرو، احتمال تصادف یا آسیب به تجهیزات را افزایش می دهد. در صورت مشاهده هر گونه مشکل از وسیله نقلیه استفاده نکنید. اگر مشکلی با روش های ارائه شده در این راهنما قابل اصلاح نیست، خودرو را به نمایندگی یاماها بازرسی کنید.

قبل از استفاده از این وسیله نقلیه، نکات زیر را بررسی کنید:

PAGE	چک ها	آیتم
5-10	<ul style="list-style-type: none"> مقدار سوخت باک را بررسی کنید. در صورت لزوم سوخت گیری کنید. خط سوخت را از نظر نشتی بررسی کنید. شلنگ سرریز مخزن سوخت را از نظر گرفتگی، ترک یا آسیب بررسی کنید و اتصالات را بررسی کنید. 	سوخت
8-11	<ul style="list-style-type: none"> سطح روغن موتور را بررسی کنید. در صورت لزوم، روغن توصیه شده را تا سطح مشخص شده اضافه کنید. خودرو را از نظر نشت روغن بررسی کنید. 	روغن موتور
8-13	<ul style="list-style-type: none"> خودرو را از نظر نشت روغن بررسی کنید. 	روغن گیربکس نهایی
8-19,5-7	<ul style="list-style-type: none"> بررسی عملکرد. اگر نرم یا اسفنجی است، سیستم هیدرولیک بلید یاماها را در اختیار فروشنده قرار دهید. سایش لنت های ترمز را بررسی کنید. در صورت لزوم تعویض کنید. سطح سیال را در مخزن بررسی کنید. در صورت لزوم، روغن ترمز مشخص شده را به سطح مشخص شده اضافه کنید. سیستم هیدرولیک را از نظر نشتی بررسی کنید. 	ترمز جلو
8-20,5-8	<ul style="list-style-type: none"> بررسی عملکرد. در صورت لزوم کابل را روغن کاری کنید. بازی بدون اهرم را بررسی کنید. در صورت لزوم تنظیم کنید. 	ترمز عقب

برای ایمنی شما - بررسی های قبل از عملیات

PAGE	چکها	آیتم
8-17	<ul style="list-style-type: none"> • مطمئن شوید که عملیات روان است. • بازی آزاد دریچه گاز را بررسی کنید. • در صورت لزوم، از فروشنده پاماها بخواهید بازی آزاد دریچه گاز را تنظیم کند و کابل و محفظه دستگیره را روغن کاری کند. 	دستگیره دریچه گاز
8-23	<ul style="list-style-type: none"> • مطمئن شوید که عملیات روان است. • در صورت لزوم روغن کاری کنید. 	کابل های کنترل
8-19	<ul style="list-style-type: none"> • آسیب دیدگی را بررسی کنید. • وضعیت تایلر و عمق آج را بررسی کنید. • فشار هوا را بررسی کنید. • در صورت لزوم تصحیح کنید. 	چرخ و لاستیک
8-24	<ul style="list-style-type: none"> • مطمئن شوید که عملیات روان است. • در صورت لزوم نقاط چرخش اهرم را روغن کاری کنید. 	اهرم ترمز
8-24	<ul style="list-style-type: none"> • مطمئن شوید که عملیات روان است. • در صورت لزوم پیوت ها را روغن کاری کنید. 	پایه کناری
-	<ul style="list-style-type: none"> • مطمئن شوید که تمام مهره ها، پیچ ها و پیچ ها به درستی سفت شده اند. • در صورت لزوم سفت کنید. 	بست های شناسی
-	<ul style="list-style-type: none"> • بررسی عملکرد. • در صورت لزوم تصحیح کنید. 	ابزار، چراغ ها، سیگنال ها و کلیدها
5-14	<ul style="list-style-type: none"> • عملکرد سیستم قطع مدار جرقه را بررسی کنید. • اگر سیستم به درستی کار نمی کند، از نمایندگی پاماها بخواهید خودرو را بررسی کند. 	سوئیچ پایه کناری

راهنمای مالک را به دقت بخوانید تا با تمام کنترل‌ها آشنا شوید. اگر عملکرد کنترلی وجود دارد که متوجه آن نمی شوید، از فروشنده یا ماها بپرسید.

خرابی موتور

هیچ‌دوره ای در طول عمر موتور شما مهمتر از دوره بین 0 تا 1600 کیلومتر نیست. به همین دلیل باید مطالب زیر را مطالعه کنید

1600 کیلومتر و بالاتر

این خودرو اکنون می تواند به طور عادی کار کند.

اطلاع

در صورت بروز هرگونه مشکل در موتور

در هنگام خرابی موتور

در این مدت، فوراً از یک فروشنده یا ماها

بخواهید آن را بررسی کند

وسیله نقلیه.

مواد بادقت.

از آنجایی که موتور کاملاً نو است، در 1600 کیلومتر اول بار زیادی روی آن وارد نکنید. قسمت‌های مختلف موتور تا حد کارکرد صحیح فرسوده و صیقل می شوند. در طول این مدت، از کارکرد طولانی مدت درجه گاز یا هر شرایطی که ممکن است منجر به گرم شدن بیش از حد موتور شود، باید اجتناب شود.



عدم آشنایی با کنترل‌ها می تواند منجر به ازدست دادن کنترل شود که می تواند باعث تصادف یا آسیب شود.

0-1000 کیلومتر

از کارکرد طولانی مدت بالای گاز 1/3 خودداری کنید. **اطلاع: پس از 1000 کیلومتر کارکرد، حتماً روغن موتور و روغن گیربکس نهایی را تعویض کنید.**

1000-1600 کیلومتر

از کارکرد طولانی مدت بالای گاز 1/2 خودداری کنید

عملیات و نقاط مهم سواری

شروع کردن

1. در حالی که با دست چپ خود اهرم ترمز عقب را می کشید و با دست راست میله دستگیره را گرفته اید، اسکوتر را از پایه وسط فشار دهید.

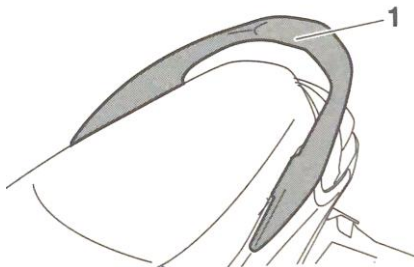

2. روی صندلی بنشینید و آینه های دید عقب را تنظیم کنید.
3. چراغ های راهنما را روشن کنید.
4. ترافیک روبرو را بررسی کنید، و سپس به آرامی دستگیره دریچه گاز (در سمت راست) را بچرخانید تا بلند شوید.
5. چراغ های راهنما را خاموش کنید.

نکته

- اگر موتور با فشار دادن دکمه استارت روشن نمی شود، از یک استارتر استفاده کنید.
- در صورت باز شدن گاز در حالی که سیستم Stop & Start فعال است، موتور روشن می شود.

اطلاع

برای حداکثر عمر موتور، هرگز وقتی موتور سرد است شتاب نگیرید!

اطلاع

در آبهای عمیق سوار نشوید، در غیر این صورت ممکن است موتور آسیب ببیند. از گودال ها اجتناب کنید زیرا ممکن است عمیق تر از آن باشند.
انتظاری رود.

راه اندازی موتور

برای اینکه سیستم قطع مدار جرقه زنی روشن شود، پایه کناری باید بالا باشد.

⚠ WARNING

قبل از استارت زدن موتور، مطمئن شوید که وسیله نقلیه توسط پایه مرکزی پشتیبانی می شود.

روشن کردن دستگاه

1. موتور سیکلت را روی پایه مرکزی قرار دهید
2. کلید احتراق را در موقعیت "روشن" قرار دهید
3. ترمز جلو یا عقب را بکشید
4. دکمه استارت را فشار دهید. هر زمانی که موتور را روشن می کنید باید در سریع ترین زمان ممکن این کار را انجام دهید تا وضعیت باتری حفظ شود. موتور را بیش از 5 ثانیه در یک استارت روشن نکنید.

5. وقتی موتور روشن است، انگشت خود را از روی دکمه استارت بردارید. اگر موتور روشن نشد، دوباره با دریچه گاز 1/4 (10 میلی متر) باز امتحان کنید.

شتاب و کاهش سرعت

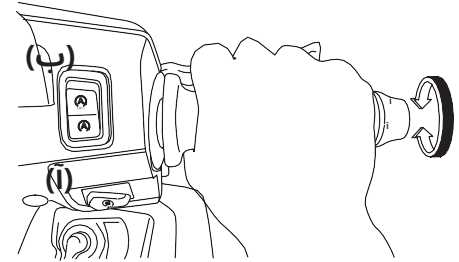

سرعت را می توان با باز و بسته کردن دریچه گاز تنظیم کرد. برای افزایش سرعت، دستگیره دریچه گاز را در جهت (a) بچرخانید. برای کاهش سرعت، دستگیره دریچه گاز را در جهت (b) بچرخانید.

ترمز

⚠ هشدار

- از ترمز شدید یا ناگهانی (مخصوصاً زمانی که به یک طرف خم شده اید) خودداری کنید، در غیر این صورت اسکوتر ممکن است سر بخورد یا واژگون شود.
- گذرگاه های راه آهن، ریل های تراموا، صفحات آهنی در محل های ساخت و ساز جاده ها و درپوش منهول ها هنگام خیس شدن به شدت لغزنده می شوند. بنابراین هنگام نزدیک شدن به چنین مناطقی سرعت خود را کم کنید و با احتیاط از آنها عبور کنید.

- به خاطر داشته باشید که ترمز گرفتن در جاده خیس بسیار دشوارتر است.
- به آرامی از یک تپه به سمت پایین حرکت کنید، زیرا ترمز کردن در سرازیری می تواند بسیار دشوار باشد.

1. دریچه گاز را کاملاً ببندید.
2. هر دو ترمز جلو و عقب را به طور همزمان فشار دهید و به تدریج فشار را افزایش دهید.

نکاتی برای کاهش مصرف سوخت

- مصرف سوخت تا حد زیادی به سبک سواری شما برای کاهش مصرف سوخت به نکات زیر توجه کنید:
- از سرعت بالای موتور در هنگام شتاب گیری اجتناب کنید.
 - از سرعت بالای موتور بدون باری روی موتور خودداری کنید.
 - موتور را خاموش کنید، به جای اینکه آن را برای مدت طولانی در حالت بیکار قرار دهید (مثلاً در ترافیک، در چراغ های راهنمایی یا عبور از راه آهن).



پارکینگ (برای LNP125-I)

هنگام پارک کردن، سیستم استاپ و استارت را خاموش کرده و سپس موتور را خاموش کنید. پس از خاموش کردن کلید اصلی، حتما کلید را بردارید و با خود ببرید.

- از آنجایی که موتور و سیستم اگزوز می تواند بسیار گرم می شوند، در مکانی پارک کنید که عابران پیاده یا کودکان به آنها دست نزنند و بسوزند.
- در شیب یا زمین نرم پارک نکنید، در غیر این صورت ممکن است خودرو واژگون شود و خطر نشست سوخت و آتش سوزی افزایش یابد.
- نزدیک چمن یا سایر مواد قابل اشتعال که ممکن است آتش بگیرند پارک نکنید.
- اگر سیستم Stop and Start روشن بماند، باتری ممکن است تبدیل شود تخلیه شده و ممکن است به دلیل ولتاژ ناکافی باتری، موتور را مجددا راه اندازی نکنید.

⚠ هشدار

بازرسی دوره ای، تنظیم و هنگام اجرا موتور را خاموش کنید
روغن کاری وسیله نقلیه شما را در داخل نگه می دارد تعمیر و نگهداری مگر اینکه غیر از این
باشد ایمن ترین و کارآمدترین شرایط ممکن است. ایمنی تعهد مالک/اپراتور وسیله
نقلیه است. مهمترین نکات بازرسی، تنظیم و روغن کاری خودرو در صفحات بعدی توضیح
داده شده است.

● یک موتور در حال کار دارای قطعات متحرکی است که می تواند به قسمت های بدن یا لباس گیر کند و قطعات الکتریکی می تواند باعث شوک یا آتش سوزی شود.

● کار کردن موتور در حین تعمیر می تواند منجر به آسیب چشم شود.

سوختگی، آتش سوزی یا مسمومیت با مونوکسیدکربن - احتمالاً منجر به مرگ می شود. برای اطلاعات بیشتر در مورد مونوکسیدکربن به صفحه 2-3 مراجعه کنید.

⚠ هشدار

دیسک های ترمز، کالیپرها، درام ها و لنت ها ممکن است در حین استفاده بسیار داغ شوند. برای جلوگیری از سوختگی احتمالی، قبل از دست زدن به اجزای ترمز اجازه دهید خنک شوند.

⚠ هشدار

عدم نگهداری صحیح خودرو یا انجام نادرست فعالیت های تعمیر و نگهداری ممکن است خطر آسیب دیدگی یا مرگ را در حین سرویس یا هنگام استفاده از خودرو افزایش دهد. اگر با خدمات خودرو آشنایی ندارید، از نمایندگی یاماها بخواهید تا خدمات را انجام دهد.

ابزار

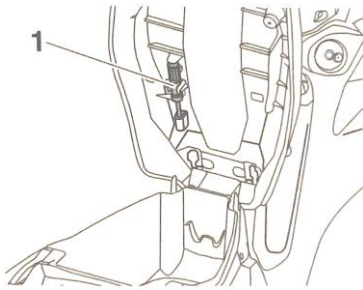

1. کیت ابزار صاحب

کیت ابزار در پایین صندلی قرار دارد.

اطلاعات موجود در این راهنما و ابزارهای ارائه شده در کیت ابزار برای کمک به شما در انجام تعمیرات پیشگیرانه و تعمیرات جزئی در نظر گرفته شده است. با این حال، یک آچار گشتاور و سایر ابزارها برای انجام صحیح کارهای تعمیر و نگهداری ضروری هستند.

نکته

اگر ابزار یا تجربه لازم برای کار خاصی را ندارید، از فروشنده یاماها بخواهید آن را برای شما انجام دهد.

نگهداری و تنظیم دوره ای تعمیر و نگهداری و تنظیم

نکته

- فیلتر هوا
- فیلتر هوای این مدل مجهز به المنت کاغذی یکبار مصرف روکش شده با روغن است که برای جلوگیری از آسیب رساندن به آن نباید با هوای فشرده تمیز شود.
- هنگام سوار شدن در مناطق غیرمعمول مرطوب یا گرد و غبار، عنصر فیلتر هوا باید بیشتر تعویض شود.
- فیلتر هوای مورد تسمه V
- اگر در مناطق غیرمعمول مرطوب یا گرد و غبار سوار می شوید، فیلتر هوا نیاز به سرویس مکرر دارد.
- تسمه V
- تسمه V باید در 7000 کیلومتر اولیه و پس از آن هر 3000 کیلومتر بررسی شود. در صورت مشاهده هرگونه آسیب یا ساییدگی، تسمه V-belt را تعویض کنید. تسمه V شکل هر 25000 کیلومتر باید تعویض شود حتی اگر ساییدگی یا آسیبی نداشته باشد.
- سرویس ترمز هیدرولیک
- سطح روغن ترمز را مرتباً بررسی و در صورت لزوم تصحیح کنید. پس از جدا کردن سیلندرها و کالیبرهای اصلی ترمز، همیشه روغن ترمز را تعویض کنید.
- هر دو سال یکبار اجزای داخلی سیلندر اصلی ترمز و کالیپر را تعویض کنید و روغن ترمز را تعویض کنید.
- شلنگ ترمز را هر چهار سال یکبار و در صورت ترک خوردگی یا آسیب دیدگی تعویض کنید.
- خدمات سیستم سوخت رسانی
- فقط از بنزین بدون سرب استفاده کنید. استفاده از بنزین سرب دار باعث آسیب شدید به قطعات داخلی موتور مانند سوپاپ ها و رینگ های پیستون و همچنین به سیستم آگزوز می شود.
- پوشش پرکننده سوخت را هر دو سال یکبار یا در صورت ترک یا آسیب دیدگی تعویض کنید.
- فیلتر بنزین را هر 12000 کیلومتر در صورت گرفتگی یا آسیب دیدگی بررسی کنید.
- سرویس باتری
- هر 3 ماه یکبار وضعیت و خدمات را بررسی کنید.
- اگر ولتاژ کمتر از 12.4 ولت است، پلافاصله باتری را شارژ کنید.
- اگر باتری تمایل به تخلیه دارد، فوراً آن را تعویض کنید.
- اگر وسیله نقلیه بیش از یک ماه استفاده نمی شود، باتری را خارج کرده، آن را کاملاً شارژ کنید و سپس آن را در جای خشک و خنک قرار دهید.

برداشتن و نصب پانل ها

برای انجام برخی از کارهای تعمیر و نگهداری که در این فصل توضیح داده شده است، پانل های نشان داده شده باید برداشته شوند. هر بار که نیاز به برداشتن و نصب پانل دارید به این بخش مراجعه کنید.

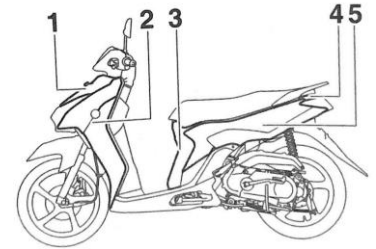

- 1. پانل A
- 2. پنل B (با چراغ جلو)
- 3. پنل C
- 4. پانل D
- 5. پنل E

پانل A

برای حذف پنل

پیچ ها را از پانل A بردارید، سپس پانل را از هم جدا کنید.

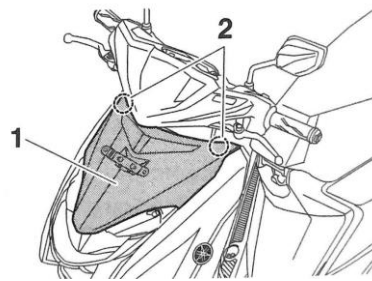

- 1. پانل A
- 2. پیچ

برای نصب پنل

1. پانل را در موقعیت اصلی خود نصب کنید، برآمدگی روی پانل را در سوراخ ها قرار دهید.

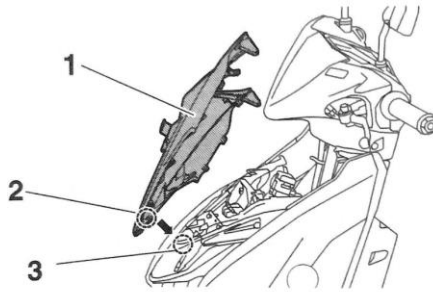

- 1. پانل A
- 2. برآمدگی
- 3. سوراخ ها

2. پیچ ها را به پنل پیچ کنید.

پنل B (با چراغ جلو)

برای برداشتن قابل

1. پانل A را بردارید.

2. پیچ ها، پیچ ها و بست سریع را بردارید، سپس پانل B (با چراغ جلو) را بکشید تا آزاد شود.

نگهداری و تنظیم دوره ای تعمیر و نگهداری و تنظیم

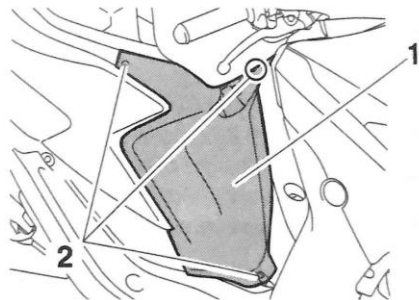

1. پانل C
2. پیچ

برای نصب پنل
1. پانل را در موقعیت اصلی خود نصب کنید، سپس پیچ ها را نصب کنید.
2. صندلی را ببندید.

پنل D

برای حذف پنل
1. صندلی را باز کنید.
2. پیچ ها را از پانل بردارید.
سپس پانل را از هم جدا کنید D.

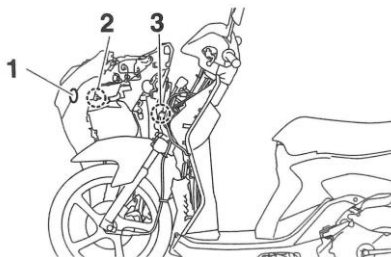

1. پانل B (با چراغ جلو)
2. برآمدگی
3. سوراخ

2. پیچ ها، پیچ ها، بست های سریع را روی پانل نصب کنید.
3. پنل A را نصب کنید.

پانل C

برای حذف پنل
1. صندلی را باز کنید.
2. پیچ ها را از پانل C بردارید، سپس پانل را از هم جدا کنید.

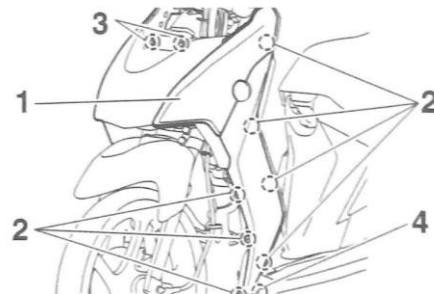

1. پانل B (با چراغ جلو)
2. پیچ
3. پیچ و مهره
4. بست سریع

برای نصب پنل
1. پانل را در موقعیت اصلی خود نصب کنید، برآمدگی های روی پانل را در سوراخ ها قرار دهید.

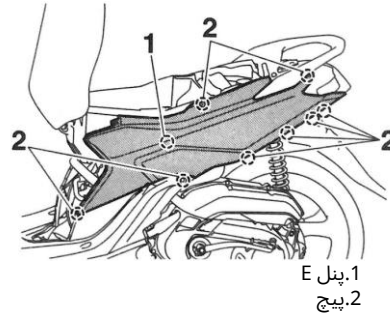

1. پنل E
2. پیچ

برای نصب پنل

1. پانل را در موقعیت اصلی خود نصب کنید، برآمدگی های روی پانل را در سوراخ ها قرار دهید.

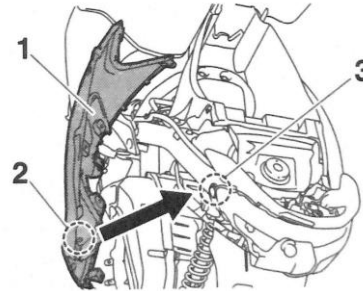

1. پنل E
2. برآمدگی
3. سوراخ ها

2. پیچ ها را روی پانل نصب کنید.
3. پنل C و D را نصب کنید.

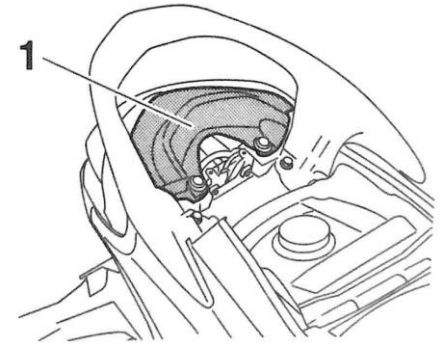

1. پانل D

برای نصب پنل

1. پانل را در موقعیت اصلی خود نصب کنید، سپس پیچ ها را نصب کنید.
2. صندلی را ببندید.

پنل E

برای حذف پنل

1. پانل C و D را بردارید.
2. پیچ ها را از پانل E بردارید، سپس پانل را از هم جدا کنید.

نگهداری و تنظیم دوره ای

شمع مشخص شده:
NGK/CR6HSA

3. شکاف شمع را با ضخامت
سنج سیم اندازه گیری کنید و در صورت
لزوم شکاف را مطابق با مشخصات
تنظیم کنید.

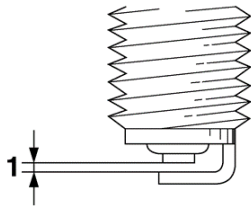

1. شکاف شمع

شکاف شمع:

0.6-0.7 میلی متر

برای نصب شمع

1. سطح واشر شمع و سطح جفت شدن آن
را تمیز کنید و سپس هرگونه آلودگی را از
نخ‌های شمع پاک کنید.

2. شمع را با آچار شمع نصب کنید و سپس
آن را با گشتاور مشخص شده سفت
کنید.

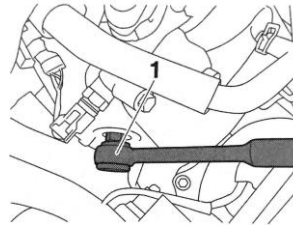

1. آچار شمع

برای بررسی شمع

1. بررسی کنید که عایق چینی اطراف الکتروود
مرکزی شمع مایل به قهوه ای متوسط تا
روشن باشد (رنگ ایده آل برای سوار شدن
به وسیله نقلیه معمولی).

نکته

اگر شمع
رنگ متفاوتی را نشان دهد، موتور ممکن
است به درستی کار نکند. سعی نکنید خودتان
چنین مشکلاتی را تشخیص دهید. در عوض،
از یک فروشنده یا ماها بخواید خودرو را
بررسی کند.

2. شمع را از نظر فرسایش

الکتروود و کربن بیش از حد یا رسوبات
دیگر بررسی کنید و در صورت لزوم آن را
تعویض کنید.

حک کردن شمع

شمع یک جزء مهم موتور است که به راحتی
قابل بررسی است. از آنجایی که گرما و
رسوبات باعث فرسایش آهسته هر شمع
می‌شود، شمع باید برداشته شود و مطابق
بایمودار نگهداری دوره ای و روغن کاری
بررسی شود. علاوه بر این، وضعیت شمع
می‌تواند وضعیت موتور را نشان دهد.

برای برداشتن شمع

1. پانل D را بردارید.

2. درپوش شمع را بردارید.

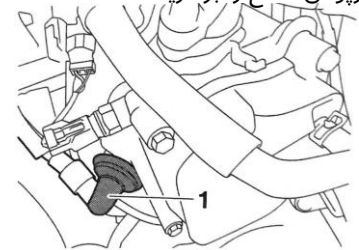

3. شمع را مطابق شکل با آچار شمع که در
نمایندگی یا ماها یافت می‌شود، خارج
کنید.

گشتاورسفت شدن:

شمع موتور:
13 N·m (1.3 kgf·m)

نکته

اگر هنگام نصب شمع، آچار گشتاور در دسترس نباشد، تخمین خوبی از گشتاور صحیح ¼ تا ½ دور از انگشت سفت است. با این حال، شمع باید در اسرع وقت به گشتاور مشخص شده سفت شود.

3. درپوش شمع را نصب کنید.

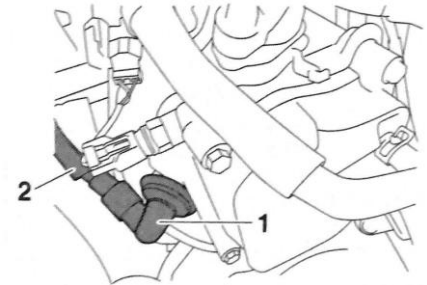

1. درپوش شمع
2. سرب شمع

4. پینل D را نصب کنید.

روغن موتور و صافی روغن

سطح روغن موتور باید قبل از هر سواری بررسی شود. علاوه بر این، روغن باید در فواصل زمانی مشخص شده در نمودار نگهداری و روغن کاری دوره ای تعویض و صافی روغن تمیز شود.

برای بررسی سطح روغن موتور

1. وسیله نقلیه را روی پایه مرکزی قرار دهید. یک شیب جزئی به پهلو می تواند منجر به خواندن اشتباه شود.
2. موتور را روشن کنید، آن را برای چند دقیقه گرم کنید و سپس آن را خاموش کنید.

3. چند دقیقه صبر کنید تا روغن ته نشین شود، درپوش پرکننده روغن را بردارید، میله اندازه گیری را پاک کنید، آن را دوباره داخل سوراخ پرکننده روغن قرار دهید (بدون پیچاندن آن) و سپس دوباره آن را بردارید تا سطح روغن را بررسی کنید.

هشدار!

صدای خفه کن و محافظ صدا خفه کن در حین استفاده بسیار داغ می شوند. برای جلوگیری از سوختگی احتمالی، قبل از برداشتن درپوش پرکننده روغن، اجازه دهید صدا خفه کن و محافظ خنک شوند.

نکته

روغن موتور باید بین نوک میله اندازه گیری و علامت حداکثر سطح باشد.

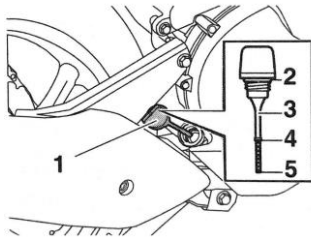

1. درپوش پرکننده روغن موتور
2. O-ring
3. میله روغن موتور
4. علامت سطح حداکثر
5. نوک میله روغن موتور

4. اگر روغن موتور در سطح علامت حداقل سطح یا کمتر از آن است، روغن کافی از نوع توصیه شده را اضافه کنید تا آن را به سطح صحیح برسانید.

5. میله را در سوراخ پرکننده روغن قرار دهید و سپس درپوش پرکننده روغن را ببندید.

نگهداری و تنظیم دوره ای

پیچ تخلیه را با گشتاور مشخص شده محکم کنید.

نکته

مطمئن شوید که O-ring به درستی قرار گرفته است.

گشتاور سفت شدن:

پیچ تخلیه روغن موتور A:
پیچ تخلیه روغن موتور
:N·m) 2.0 kgf·m(B20
20 N·m) 2.0 kgf·m(

6. با مقدار مشخص شده روغن موتور توصیه شده دوباره پر کنید و سپس درپوش پرکننده روغن را نصب و سفت کنید.

روغن موتور پیشنهادی:

صفحه 10-1 را ببینید.
مقدار روغن:
0.80 لیتر

نکته

پس از خنک شدن موتور و سیستم آگزوز، روغن ریخته شده را روی هر قسمتی پاک کنید.

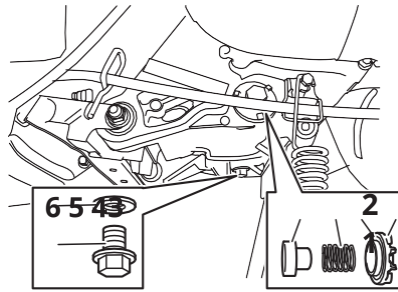

1. پیچ تخلیه روغن موتور A
2. واشر
3. صافی روغن
4. فنر فشاری
5. O-ring
6. پیچ تخلیه روغن موتور B

4. صافی روغن موتور را با حلال تمیز کنید و سپس آن را از نظر آسیب بررسی کنید و در صورت لزوم آن را تعویض کنید.

5. صافی روغن موتور، فنر فشاری، پیچ تخلیه روغن موتور را با O-ring جدید نصب کنید.

برای تعویض روغن موتور و تمیز کردن صافی روغن

1. موتور را روشن کنید، آن را برای چند دقیقه گرم کنید و سپس آن را خاموش کنید.

2. یک ماهیتابه روغن زیر موتور قرار دهید تا روغن مصرف شده جمع شود.

3. درپوش پرکننده روغن موتور را بردارید و پیچ B را تخلیه کنید تا روغن از میل لنگ خارج شود. **اطلاع:** هنگام برداشتن پیچ

تخلیه روغن موتور، حلقه O، فنر فشاری و صافی روغن می افتند. مواظب باشید این قسمت ها را از دست ندهید.

مطمئن شوید که هیچ ماده خارجی وارد میل لنگ نمی شود.

7. موتور را روشن کنید و در حالی که نشستی روغن آن را بررسی می کنید، چند دقیقه آن را در حالت آرام قرار دهید. اگر روغن نشت کرد، فوراً موتور را خاموش کنید و علت را بررسی کنید.

8. موتور را خاموش کنید و سپس سطح روغن را بررسی کنید و در صورت لزوم آن را اصلاح کنید.

روغن گیربکس نهایی

جعبه دنده نهایی باید قبل از هر سواری از نظر نشت روغن بررسی شود. در صورت مشاهده هرگونه نشستی، از نمایندگی یا ماها برای بررسی و تعمیر موتورسیکلت خود استفاده کنید. ضمناً روغن گیربکس نهایی باید به شرح زیر در فواصل زمانی مشخص شده در نمودار نگهداری و روغن کاری دوره ای تعویض شود.

1. موتور را روشن کنید و روغن نهایی گیربکس را با چند دقیقه راندن موتورسیکلت گرم کنید.

2. موتور را خاموش کنید و سپس موتور سیکلت را روی پایه مرکزی قرار دهید.

3. یک ظرف روغن را زیر جعبه انتقال نهایی قرار دهید تا روغن مصرف شده جمع آوری شود.

4. درپوش پرکننده روغن گیربکس نهایی و حلقه O آن را از جعبه انتقال نهایی جدا کنید.

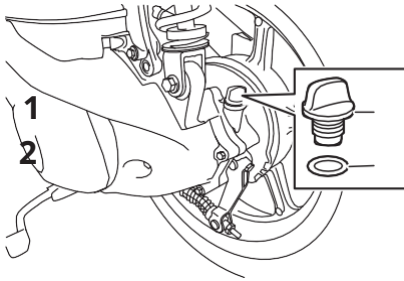

1. درپوش پرکننده روغن انتقال نهایی
2. O-ring

5. پیچ تخلیه روغن گیربکس نهایی و واشر آن را بردارید تا روغن از جعبه انتقال نهایی تخلیه شود.

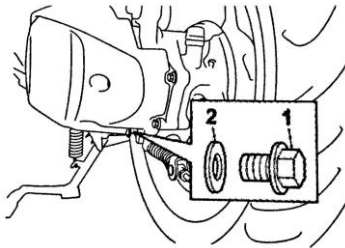

1. پیچ تخلیه روغن انتقال نهایی
2. واشر

6. پیچ تخلیه روغن گیربکس نهایی و واشر جدید آن را نصب کنید و سپس پیچ را با گشتاور مشخص شده سفت کنید.

نکته

● قبل از نصب پیچ و مهره تخلیه روغن گیربکس نهایی، روی آنها روغن بمالید.

● روغن اضافی را بعد از بخش پاک کنید.

گشتاور سفت شدن:

پیچ تخلیه روغن گیربکس نهایی:
20 N·m (2.0 kgf·m)

7. با مقدار مشخص شده روغن انتقال نهایی توصیه شده دوباره پر کنید. **هشدار!** مطمئن شوید که هیچ ماده خارجی وارد جعبه انتقال نهایی نشود. اطمینان حاصل کنید که هیچ روغنی روی لاستیک یا چرخ نرود.

روغن گیربکس نهایی توصیه شده:

صفحه 1-10 را ببینید.

مقدار روغن:

0.10 لیتر

8. درپوش پرکننده روغن گیربکس نهایی و حلقه O جدید آن را نصب کنید و سپس درپوش پرکننده روغن را سفت کنید.

9. جعبه نهایی جعبه دنده را از نظر نشت روغن بررسی کنید. اگر روغن نشت می کند، علت را بررسی کنید.

فیلتر هوا و المان های فیلتر هوا موردتسمه V

المنت فیلتر هوا باید تعویض شود و المنت فیلترهای مورد تسمه V باید در فواصل زمانی مشخص شده در نمودار نگهداری و روغن کاری دوره ای تمیز شود. اگر در مناطق غیر معمول مرطوب یا گرد و غبار سوار می شوید، عناصر فیلتر هوا را بیشتر سرویس کنید.

تمیز کردن شیلنگ های چک فیلتر هوا

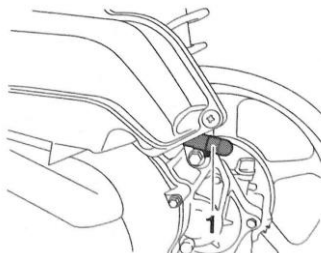

1. شلنگ چک فیلتر هوا

1. هر درپوش را در سمت چپ پایین محفظه فیلتر هوا و شلنگ در پایین محفظه تسمه V را از نظر آلودگی یا آب بررسی کنید.

2. اگر کثیفی یا آب قابل مشاهده است، شلنگ را از گیره آنها جدا کنید. خاک یا آب را در ظرف مناسب تخلیه کنید. شیلنگ چک فیلتر هوا را در موقعیت اصلی نصب کنید.

نکته

شلنگ چک فیلتر هوا پس از سوار شدن در باران، شستشوی خودرو یا در صورت واژگونی نیاز به تمیز کردن مکرر دارد. اگر شلنگ چک یا کلاهک مسدود شده است، از نمایندگی یا ماها برای سرویس خودرو بخواهید.

تعویض المنت فیلتر هوا

1. وسیله نقلیه را روی پایه مرکزی قرار دهید.

2. عنصر فیلتر هوا را با برداشتن پیچ و مهره هاجدا کنید.

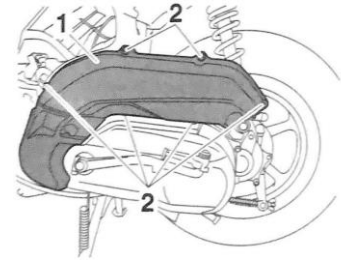

1. پوشش کیس فیلتر هوا
2. پیچ

3. فیلترهوا را بردارید

عنصر

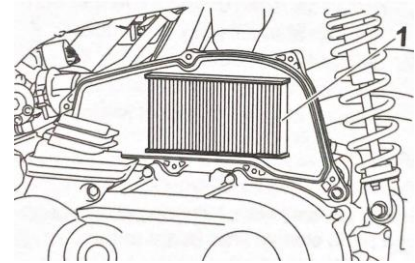

4. فیلترهواهای جدید را نصب کنید

عنصر داخل محفظه فیلتر هوا / اطلاع:
اطمینان حاصل کنید که هر عنصر فیلتر به درستی در جعبه خود قرار گرفته است. موتور هرگز نباید بدون نصب عناصر فیلتر کار کند، در غیر این صورت ممکن است پیستون(ها) و/یا سیلندر(ها) دچار آسیب شوند.

اطلاع

• عنصر فیلتر هوا باید با توجه به فواصل زمانی جدول نگهداری و روغن کاری تعویض شود.

• اگر در مناطق مرطوب یا گرد و غبار رانندگی می کنید، عنصر فیلتر هوا نیاز به تعویض مکرر دارد.

• فیلترهوا را با دمیدن هوای فشرده تمیز نکنید

5. درپوش پیچ فیلتر هوا را با نصب پیچ ها نصب کنید.

تمیز کردن شیلنگ های چک فیلتر هوا

1. هر درپوش را در سمت چپ پایین محفظه فیلتر هوا و شلنگ در پایین محفظه Vbelt را از نظر آلودگی یا آب انباشته بررسی کنید.

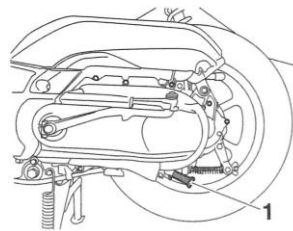

1. شلنگ بررسی مورد تسمه V

2. اگر کثیفی یا آب قابل مشاهده است، شیلنگ را از گیره آنها جدا کنید. خاک یا آب را در ظرف مناسب تخلیه کنید. شیلنگ چک فیلتر هوا را در موقعیت اصلی نصب کنید.

نکته

اگر کثیفی و آب در شیلنگ بازرسی یافت شد، تسمه V جعبه هوا را نیز بررسی کنید تا مطمئن شوید کثیفی اضافی و آسیبی وجود ندارد. در صورت لزوم تمیز یا تعویض کنید.

تمیز کردن قاب تسمه V و عنصر فیلترهوا

1. وسیله نقلیه را روی پایه مرکزی قرار دهید.

2. پوشش فیلتر هوای تسمه V را با برداشتن پیچ و مهره ها جدا کنید.

نگهداری و تنظیم دوره ای

نکته

- عنصر باید خیس باشد اما چکه نکند.
- عنصر فیلتر هوا را از نظر کثیفی یا آسیب زیاد بررسی کنید و در صورت لزوم تعویض کنید.

5. المنت را در محفظه تسمه V نصب کنید.

6. با نصب پیچ ها پوشش المنت فیلتر هوا را نصب کنید.

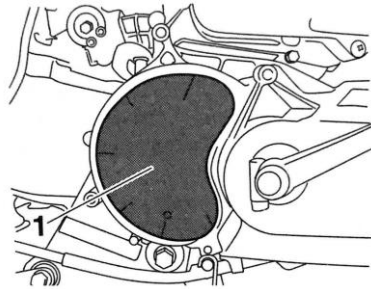

1. المنت فیلتر هوا مورد تسمه V

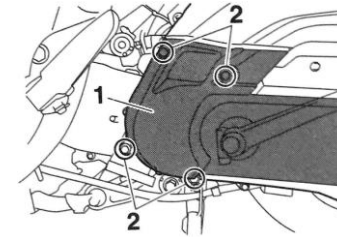

1. روکش کیس فیلتر هوا تسمه V

2. پیچ و مهره

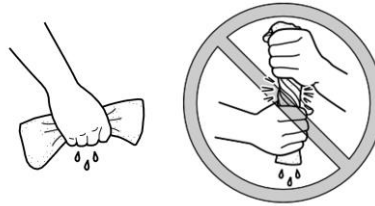

4. هر روغن از نوع توصیه شده را به کل سطح بمالید. عنصر، و سپس فشار دهید

ساعت روغن اضافی خارج شود

پ

3. عنصر را با بیرون کشیدن آن جدا کنید. عنصر را با حلال تمیز کنید و حلال باقی مانده را فشار دهید. هشدار! فقط از حلال تمیز کننده قطعات اختصاصی استفاده کنید. برای جلوگیری از خطر آتش سوزی یا انفجار، از بنزین یا حلال هایی با نقطه اشتعال پایین استفاده نکنید. اطلاع: برای جلوگیری از آسیب رساندن به عنصر فیلتر هوا، آن را به آرامی و با احتیاط بمالید و آن را بچرخانید.

تنظیم بازی آزاد دریچه گاز

همانطور که نشان داده شده است، بازی آزاد دریچه گاز را اندازه بگیرید.

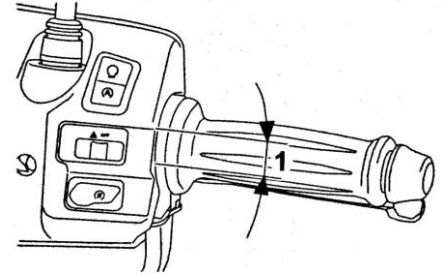

1. بازی بدون گرفتن دریچه گاز

بازی بدون گرفتن دریچه گاز:

3.0-7.0 میلی متر

بازی آزاد دریچه گاز را به صورت دوره ای بررسی کنید و در صورت لزوم تنظیمات زیر را انجام دهید، از فروشنده یاماها بخواهید که آنها را تنظیم کند.

فاصله سوپاپ

سوپاپ‌ها موتور مهمی هستند جزء، و از آنجا که شیرفکله ترخیص کالا با استفاده تغییر می کند، آنها باید در فواصل زمانی مشخص شده در نمودار نگهداری دوره ای بررسی و تنظیم شوند. سوپاپ های تنظیم نشده می توانند منجر به مخلوط نامناسب هوا و سوخت، صدای موتور و در نهایت آسیب به موتور شوند. برای جلوگیری از این اتفاق، از فروشنده یاماها بخواهید فاصله سوپاپ را در فواصل زمانی معین بررسی و تنظیم کند.

لاستیک

لاستیک‌ها تنها راه ارتباطی بین وسیله نقلیه و جاده ایمنی در همه شرایط سواری به منطقه نسبتاً کوچکی از تماس جاده بستگی دارد. بنابراین، حفظ لاستیک‌ها همیشه در شرایط مناسب و تعویض در زمان مناسب با لاستیک‌های مشخص شده ضروری است.

فشار باد لاستیک

فشار باد لاستیک باید قبل از هر بار سواری بررسی و در صورت لزوم تنظیم شود.

⚠ WARNING

کارکرد این وسیله نقلیه با فشار نامناسب تایر ممکن است باعث آسیب شدید یا مرگ در اثر از دست دادن کنترل شود

● فشار باد تایر باید در لاستیک‌های سرد بررسی و تنظیم شود (یعنی زمانی که دمای لاستیک‌ها با دمای محیط برابر است).

● فشار باد تایر باید مطابق با سرعت سواری و با کل تنظیم شود

نکته

این سرویس باید در زمانی که موتور سرد است انجام شود.

نگهداری و تنظیم دوره ای

وزن سوار، مسافر، بار و لوازم جانبی مورد
تاییدین مدل.

بازرسی لاستیک

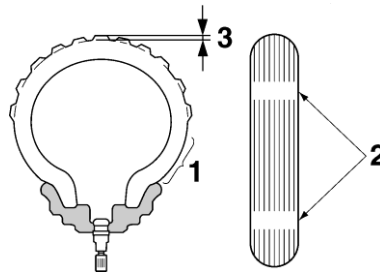

1. دیواره جانبی لاستیک
2. نشانگر سایش تایر
3. عمق آج لاستیک

لاستیک‌ها باید قبل از هر سواری چک شوند. اگر آج لاستیک خطوط متقاطع را نشان داد (حداقل عمق آج)، اگر لاستیک دارای میخ یا قطعات شیشه است، یا اگر دیواره جانبی آن ترک خورده است، فوراً با نمایندگی یاماها تماس بگیرید و لاستیک را تعویض کنید.

⚠ هشدار

- سوار شدن با لاستیک فرسوده خطرناک است. هنگامی که آج لاستیک شروع به نشان دادن خطوط متقاطع کرد، از فروشنده یاماها بخواهید فوراً تایر را تعویض کند.
- تعویض تمام قطعات مربوط به چرخ و ترمز، از جمله لاستیک ها، باید به فروشنده یاماها سپرده شود.

حرفه‌ای را
دانش و تجربه‌ای
تجربه‌انجام این کار

- پس از تعویض لاستیک با سرعت متوسط حرکت کنید زیرا ابتدا باید سطح لاستیک را "شکسته" کرد تا ویژگی‌های بهینه خود را ایجاد کند.

اطلاعات تایر

این مدل مجهز به لاستیک های تیوبلس و دریچه‌های تایر می باشد. لاستیک‌ها قدیمی می شوند، حتی اگر استفاده نشده باشند یا فقط گاهی اوقات استفاده شده باشند. ترک خوردن آج و لاستیک دیواره کناری، که گاهی با تغییر شکل لاشه همراه است، نشانه‌ای از

حداقل عمق آج لاستیک (جلو و عقب):

1.0 میلی متر

فشار باد لاستیک (اندازه گیری شده روی لاستیک های سرد):

1 نفر:

جلو:

200 کیلو پاسکال (psi 29)

عقب:

225 کیلو پاسکال (psi 33)

2 نفر:

جلو:

200 کیلو پاسکال (psi 29)

عقب:

225 کیلو پاسکال (psi 33)

حداکثر بار:

154 کیلوگرم

وزن کل سوار، مسافر، بار و لوازم جانبی

⚠ هشدار

هرگز اضافه بار شما وسیله نقلیه. کارکرد وسیله نقلیه ای که بیش از حد بارگیری شده می‌تواند باعث تصادف شود.

نگهداری و تنظیم دوره ای تعمیر و نگهداری و تنظیم

سالخورده، لاستیک های قدیمی و کهنه باید توسط متخصصین لاستیک بررسی شوند تا مطمئن شوند مناسب بودن آنها برای استفاده بیشتر

⚠ هشدار

لاستیک های جلو و عقب باید از یک برند و طراحی باشند، در غیر این صورت ممکن است ویژگی های هندلینگ خودرو متفاوت باشد که می تواند منجر به تصادف شود.

پس از آزمایش های گسترده، تنها لاستیک های ذکر شده در زیر برای این مدل توسط یاماها تایید شده اند.

لاستیک جلو:

اندازه:

80/80-14 M/C 43P

سازنده/مدل:

IRC/NR82

DUNLOP/D115

لاستیک عقب:

اندازه:

100/70-14 51P

سازنده/مدل:

IRC/NR82

DUNLOP/D115

بررسی بازی بدون اهرم ترمز جلو

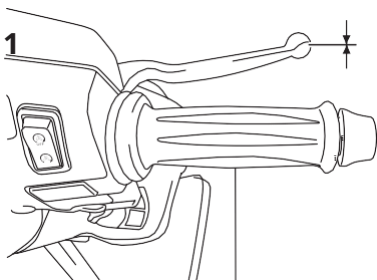

1. بدون اهرم ترمز بازی آزاد

در انتهای اهرم ترمز نباید بازی آزاد وجود داشته باشد. اگر بازی رایگان وجود دارد، از فروشنده یاماها بخواهید سیستم ترمز را بررسی کند.

⚠ هشدار

احساس نرمی یا اسفنجی در اهرم ترمز می تواند نشان دهنده وجود هوا در سیستم هیدرولیک باشد. اگر در سیستم هیدرولیک هوا وجود دارد، از فروشنده یاماها بخواهید قبل از کار با خودرو، سیستم را تخلیه کند. هوادر سیستم هیدرولیک کاهش می یابد

چرخ های ریخته گری

برای به حداکثر رساندن عملکرد، دوام و کارکرد ایمن وسیله نقلیه خود، در مورد چرخ های مشخص شده به نکات زیر توجه کنید.

- رینگ های چرخ باید قبل از هر سواری از نظر ترک، خمیدگی، تاب خوردگی یا آسیب های دیگر بررسی شوند. در صورت مشاهده هر گونه آسیب، از فروشنده یاماها بخواهید چرخ را تعویض کند. حتی کوچکترین تعمیر چرخ را انجام ندهید. چرخ تغییر شکل یافته یا ترک خورده باید تعویض شود.

- هر زمان که لاستیک یا چرخ تعویض یا تعویض شده باشد، چرخ باید متعادل باشد. چرخ نامتعادل می تواند منجر به عملکرد ضعیف، ویژگی های هندلینگ نامطلوب و کاهش عمر لاستیک شود.

نگهداری و تنظیم دوره ای

عملکرد ترمزگیری، که ممکن است منجر به ازدست دادن کنترل و تصادف شود.

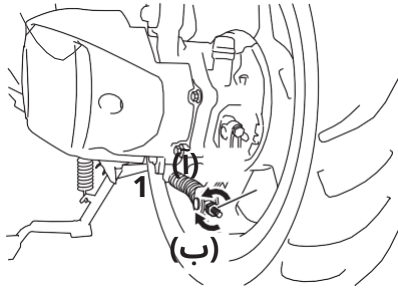

1. مهره تنظیم آزاد اهرم ترمز عقب

⚠ هشدار

اگر نمی توان تنظیم مناسب را مطابق شرح داده شد، از یک فروشنده یا ماها بخواهید این تنظیم را انجام دهد.

تنظیم بازی بدون اهرم ترمز عقب

بازی آزاد اهرم ترمز عقب را مطابق شکل اندازه گیری کنید.

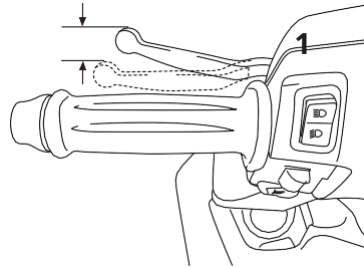

1. بازی بدون اهرم ترمز عقب

بازی بدون اهرم ترمز عقب:

15.0-20.0 میلی متر

به طور دوره ای بازی آزاد اهرم ترمز را بررسی کنید در صورت لزوم آن را به صورت زیر تنظیم کنید.

برای افزایش بازی آزاد اهرم ترمز، مهره تنظیم در صفحه کفشک ترمز را در جهت (a) بچرخانید. برای کاهش پخش آزاد اهرم ترمز، مهره تنظیم را در جهت (b) بچرخانید.

لنت های ترمز جلو و لنت های ترمز عقب را بررسی کنید

لنت های ترمز جلو و کفشک های ترمز عقب باید از نظر سایش بررسی شوند در فواصل زمانی مشخص شده در دوره کفش ترمز عقب نمودار نگهداری و روغن کاری

لنت ترمز جلو

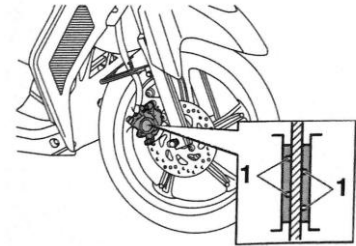

1. شیار نشانگر سایش لنت ترمز

هر لنت ترمز جلو دارای شیارهای نشانگر سایش است که به شما امکان می دهد سایش لنت ترمز را بدون نیاز به جدا کردن ترمز بررسی کنید.

برای بررسی سایش لنت ترمز، شیارهای نشانگر سایش را بررسی کنید. اگر لنت ترمز تا حدی ساییده شده باشد که سایش

نشانگر شیارها دارند تقریباً ناپدید شد، از نمایندگی یا ماها بخواهید لنت های ترمز را به صورت مجموعه ای تعویض کند.

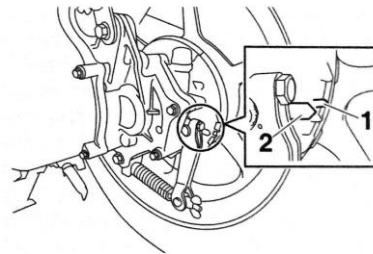

1. نشانگر سایش کفشک ترمز
2. خط حد سایش کفشک ترمز

ترمز عقب دارای نشانگر سایش است که به شما امکان می دهد بدون نیاز به جدا کردن ترمز سایش کفشک ترمز را بررسی کنید. برای بررسی ساییدگی کفشک ترمز، هنگام ترمز زدن، موقعیت نشانگر سایش را بررسی کنید. اگر یک کفشک ترمز ساییده شده باشد

با توجه به اینکه نشانگر سایش به خط حد سایش می رسد، از فروشنده یا ماها بخواهید کفشک های ترمز را به عنوان یک مجموعه جایگزین کند.

بررسی سطح روغن ترمز

قبل از شروع کار، اطمینان حاصل کنید که روغن ترمز بالاتر از علامت حداقل سطح است. (دسته فرمان را طوری قرار دهید که روغن ترمز در مخزن هم سطح زمین باشد.) در صورت لزوم روغن ترمز را پر کنید.

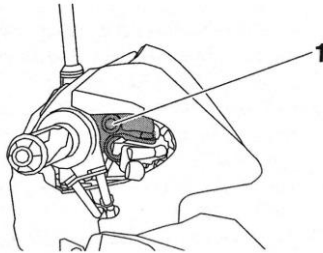

1. علامت حداقل سطح

روغن ترمز مشخص شده:
DOT 3 یا DOT 4



نگهداری نادرست می تواند منجر به از دست دادن توانایی ترمز شود. این اقدامات احتیاطی را رعایت کنید:

نگهداری و تنظیم دوره ای

تعویض روغن ترمز

از نمایندگی یا ماها بخواید روغن ترمز را در فواصل زمانی مشخص شده در نمودار نگهداری و روغن کاری دوره ای تعویض کند. علاوه بر این، مهر و موم روغن اصلی ترمز را داشته باشید

سیلندرو کولیس و همچنین شیلنگ ترمز در فواصل ذکر شده در زیر یا هر زمان که آسیب دیده یا نشستی دارد تعویض شود.

- مهر و موم روغن: جایگزین کردن هر 2 سال
- شیلنگ ترمز: جایگزین کردن هر 4 سال

اطلاع

روغن ترمز ممکن است به سطوح رنگ شده یا قطعات پلاستیکی آسیب برساند. همیشه مایع ریخته شده را فوراً تمیز کنید.

باسایش لنت ترمز، کاهش تدریجی سطح روغن ترمز طبیعی است. سطح پایین روغن ترمز ممکن است نشان دهنده ساییدگی لنت ترمز یا نشستی سیستم ترمز باشد. بنابراین، احتمال لنت های ترمز را از نظر ساییش و سیستم ترمز را از نظر نشستی بررسی کنید. اگر سطح روغن ترمز ناگهان پایین آمد، از فروشنده یا ماها بخواید قبل از عملیات بعدی خود روروا بررسی کند.

● مایع ترمز ناکافی ممکن است اجازه دهد هوا وارد سیستم ترمز شود و عملکرد ترمز را کاهش دهد.

● درپوش پرکننده را قبل از برداشتن آن تمیز کنید. فقط از روغن ترمز نوع DOT 3 یا DOT 4 از بسته بندی مهر و موم شده استفاده کنید.

● هنگام پر کردن مجدد، اجازه ندهید آب وارد مخزن روغن ترمز شود. آب به طور قابل توجهی نقطه جوش سیال را کاهش می دهد و ممکن است منجر به قفل شدن بخار شود.

● برای جلوگیری از آلودگی، مخزن و درپوش پرکننده را قبل از برداشتن تمیز کنید. فقط از روغن ترمز تازه از ظرف دربسته استفاده کنید.

● فقط از روغن ترمز مشخص شده استفاده کنید. استفاده از روغن ترمز متفاوت ممکن است منجر به یک واکنش شیمیایی مضر شود، ممکن است باعث خراب شدن لاستیک ها یا زنگ زدگی داخلی سیستم ترمز شود.

چک کردن تسمه V

تسمه V باید توسط یک فروشنده یاماها در اینترنت بررسی و جایگزین شود.

سوپاپ های مشخص شده در دوره ای وضعیت

بررسی و روغن کاری کابل ها

کارکرد کلیه کابل های کنترل و

کابل ها باید قبل از هر سواری بررسی شود. در نمودار نگهداری و روغن کاری. قبل از هر سواری بررسی می شود، و علاوه بر این، کابل ها و را کابل باید بودن

کابل ها به پایان می رسد

در صورت لزوم روغن کاری شود. اگر کابل

آسیب دیده یا به آرامی حرکت نمی کند، از

نمایندگی یاماها بخواهید آن را بررسی کرده یا

آن را تعویض کنید. **هشدار! آسیب به محفظه**

بیرونی کابل ها ممکن است منجر به زنگ

زدگی داخلی و ایجاد اختلال در حرکت کابل

شود. کابل های آسیب دیده را در اسرع

وقت تعویض کنید تا از شرایط ناامن

جلوگیری شود.

کنترل و روغن کاری دسته و کابل

دریچه گاز

عملکرد دستگیره دریچه گاز

در نمودار نگهداری و روغن کاری.

توسط فروشنده یاماها در فواصل زمانی

مشخص شده در نمودار تعمیر و نگهداری دوره

ای روغن کاری می شود.

نگهداری و تنظیم دوره ای

بررسی و روغن کاری پایه و پایه کناری

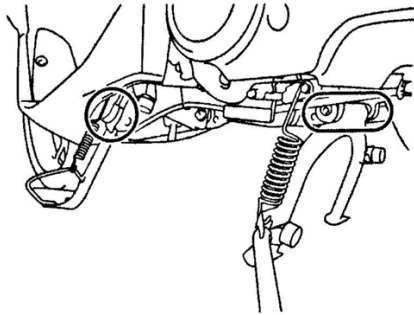

عملکرد پایه و پایه کناری باید قبل از هر سواری بررسی شود و در صورت لزوم پیوت ها و سطوح تماس فلز و فلز باید روغن کاری شوند.

روان کننده های توصیه شده:
اهرم ترمز جلو:
گریس سیلیکونی
اهرم ترمز عقب:
گریس بر پایه صابون لیتیوم

روغن کاری اهرم ترمز جلو و عقب

نقاط چرخشی اهرم های ترمز جلو و عقب باید در فواصل زمانی مشخص شده در نمودار نگهداری و روغن کاری دوره ای روغن کاری شوند.

اهرم ترمز جلو

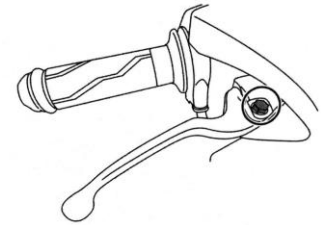

اهرم ترمز عقب

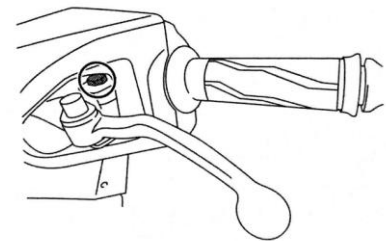

8

⚠ هشدار

اگر پایه یا پایه کناری به آرامی بالا و پایین نمی رود، از نمایندگی یا ماها آن را بررسی یا تعمیر کنید. در غیر این صورت، پایه یا پایه کناری می تواند با زمین تماس بگیرد و حواس اپراتور را پرت کند و در نتیجه کنترل احتمالی از دست برود.

روان کننده توصیه شده:
گریس بر پایه صابون لیتيوم

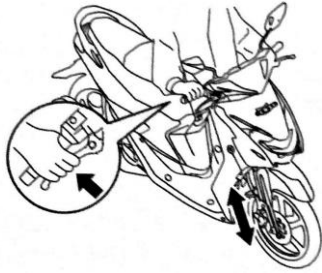

چک کردن چنگال جلو

وضعیت و عملکرد چنگال جلو باید در فواصل زمانی مشخص شده در نمودار نگهداری و روغن کاری دوره ای به شرح زیر بررسی شود.

برای بررسی وضعیت

لوله های داخلی را از نظر خراش، آسیب و نشت بیش از حد روغن بررسی کنید.

برای بررسی عملیات

1. وسیله نقلیه را روی یک سطح صاف قرار دهید و آن را در وضعیت عمودی نگه دارید. **هشدار! برای جلوگیری از آسیب، خودرو را محکم نگه دارید تا خطر سقوط آن وجود نداشته باشد.**

2. در حالی که ترمز جلو را فشار می دهید، چندین بار دسته فرمان را به شدت به سمت پایین فشار دهید تا بررسی کنید که آیا چنگال جلو فشرده می شود و به آرامی بازمی گردد.

اطلاع

اگر آسیب دیدید یا چنگال جلو به خوبی کار نمی کند، از نمایندگی یاماها آن را بررسی یا تعمیر کنید.

نگهداری و تنظیم دوره ای

کنترل فرمان

فرسوده یا شل بودن باتاقان های فرمان ممکن است باعث ایجاد خطر شود. بنابراین عملکرد فرمان باید در فواصل زمانی مشخص شده در نمودار نگهداری و روغن کاری دوره ای به شرح زیر بررسی شود.

1. وسیله نقلیه را روی پایه مرکزی قرار دهید.
هشدار! برای جلوگیری از آسیب، خودرورا محکم نگه دارید تا خطر سقوط آن وجود نداشته باشد.

2. انتهای پایینی پایه های چنگال جلو را بگیرد و سعی کنید آنها را به جلو و عقب ببرید. اگر بازی رایگانی احساس می شود، از فروشنده یا ماها بخواهید که آن را چک کرده یا فرمان را تعمیر کنید.

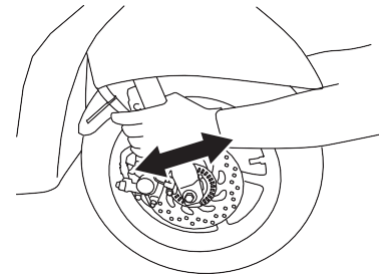

بررسی بلبرینگ چرخ

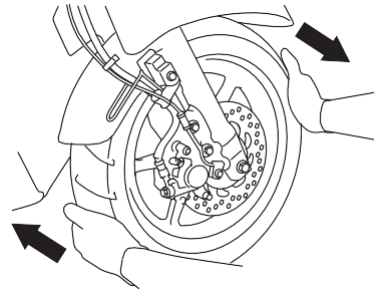

بلبرینگ چرخ های جلو و عقب باید در فواصل زمانی مشخص شده در نمودار نگهداری و روغن کاری دوره ای بررسی شوند. اگر در توپی چرخ بازی وجود دارد یا اگر چرخ به آرامی نمی چرخد، از فروشنده یا ماها بخواهید بلبرینگ چرخ هارا بررسی کند.

باتری

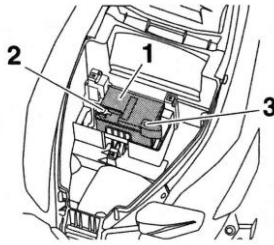

1. باتری
2. سرب باتری مثبت (قرمز)
3. سرب باتری منفی (سیاه)

این مدل مجهز به باتری (Lead Acid) Valve Regulated (VRLA) می باشد. نیازی به بررسی الکترولیت یا اضافه کردن آب مقطر نیست. با این حال، اتصالات سرب باتری باید بررسی و در صورت لزوم سفت شود.



● الکترولیت سمی و خطرناک است زیرا حاوی اسید سولفوریک است که باعث سوختگی شدید می شود. از تماس با پوست، چشم یا لباس خودداری کنید و همیشه هنگام کار در کنار باتری از چشمان خود محافظت کنید. در صورت تماس، کمک های اولیه زیر را انجام دهید.

● با آب فراوان شستشو دهید

● EXTERNAL:

● داخلی: مقدار زیادی آب یا شیر بنوشید و فوراً با پزشک تماس بگیرید.

● چشم: به مدت 15 دقیقه با آب بشویید و فوراً به پزشک مراجعه کنید.

● باتری ها هیدروژن انفجاری تولید می کنند

گاز، جرقه ها، نگاه داشتن شعله های آتش، از این رو،

سیگار و غیره را از باتری دور کنید و هنگام شارژ آن در فضای بسته تهویه کافی را فراهم کنید.

● این و همه باتری ها را از دسترس کودکان دور نگه دارید.

اطلاع

Regulated Lead Acid (برای شارژر باتری) VRLA Valve به یک شارژر باتری مخصوص (ولتاژ ثابت) نیاز است. استفاده از شارژر باتری معمولی به باتری آسیب می رساند.

برای ذخیره باتری

1. اگر وسیله نقلیه برای بیش از یک ماه استفاده نمی شود، باتری را خارج کرده، آن را کاملاً شارژ کنید و سپس آن را در جای خشک و خنک قرار دهید. **اطلاع:** هنگام خارج کردن باتری، حتماً کلید اصلی را خاموش کنید، سپس قبل از جدا کردن سیم مثبت، سیم منفی را جدا کنید.

2. اگر باتری بیش از دو ماه ذخیره می شود، حداقل یک بار در ماه آن را بررسی کنید و در صورت لزوم آن را به طور کامل شارژ کنید.

3. قبل از نصب باتری را کاملاً شارژ کنید.

اطلاع: هنگام نصب باتری، حتماً کلید اصلی را خاموش کنید، سپس قبل از اتصال سیم منفی، سیم مثبت را وصل کنید.

اطلاع

هرگز سعی نکنید مهر و موم سلول باتری را بردارید، زیرا این کار به باتری آسیب می رساند.

نگهداری و تنظیم دوره ای

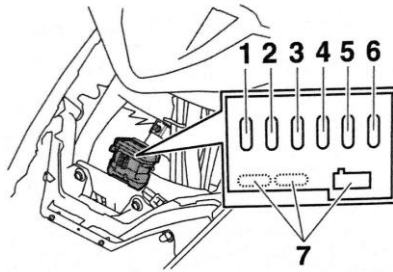

1. فیوز پشتیبان
2. فیوز اصلی
3. فیوز چراغ جلو
4. فیوز سیستم سیگنال
5. فیوز جرقه زن
6. فیوز ترمینال 1 (برای پریز برق)
7. فیوز یدکی

فیوزهای مشخص شده:

- فیوز اصلی:
20.0 A
- فیوز چراغ جلو:
7.5 A
- فیوز سیستم سیگنال:
7.5 A
- فیوز جرقه زنی:
7.5 A
- فیوز ترمینال 1 (پریز برق):
5.0 A
- فیوز پشتیبان:
7.5 A

تعویض فیوزها

جعبه های فیوز که حاوی فیوزهای مدارهای جداگانه هستند، در زیر صندلی قرار دارند.

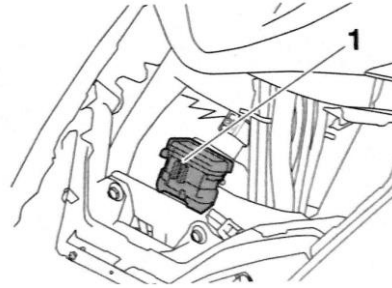

1. جعبه فیوز

جعبه فیوز واقع در زیر پانل A. اگر فیوز سوخته است، آن را به شرح زیر تعویض کنید.

1. کلید اصلی را خاموش کنید و سپس مدار الکتریکی را خاموش کنید.

2. فیوز سوخته را بردارید و سپس یک فیوز جدید با آمپراژ مشخص شده نصب کنید.
هشدار! از فیوز با درجه آمپر بالاتر از مقدار توصیه شده استفاده نکنید تا از آسیب دیدگی شدید به سیستم الکتریکی و احتمالاً آتش سوزی جلوگیری کنید.

4. پس از نصب، مطمئن شوید که سیم های باتری به درستی به پایه های باتری متصل شده اند.

اطلاع

باتری را همیشه شارژ نگه دارید. نگهداری باتری خالی می تواند باعث آسیب دائمی باتری شود.

3. کلید اصلی را روشن کنید، و

سپس مدار الکتریکی را روشن کنید این مدل مجهز به LED- برای بررسی کارکرد دستگاه است.

4. اگر فیوز دوباره منفجر شد، اگر چراغ جلو روشن نشد، نمایندگی یا ماها را چک کنید تا یک فروشنده یا ماها سیستم الکتریکی آن را بررسی کند.

مدار الکتریکی.

لامپ چراغ راهنما جلو یا لامپ کمکی را تعویض کنید

اگر چراغ راهنما جلو یا لامپ کمکی منفجر شد، دستورالعمل های تعویض را به شرح زیر دنبال کنید.

لامپ چراغ راهنما جلو

1. وسیله نقلیه را به صورت عمودی با پایه وسط قرار دهید.
2. پانل های A و B را بردارید.
3. سوکت (همراه با لامپ) را با چرخاندن آن در خلاف جهت عقربه های ساعت خارج کنید.

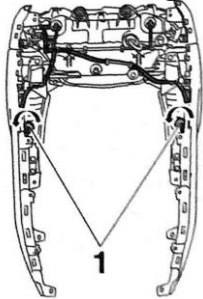

1. سوکت چراغ راهنما جلو
4. لامپ منفجر شده را با بیرون کشیدن آن خارج کنید.

اطلاع

هیچ نوع فیلم یا برجسب رنگی را روی لنز چراغ جلو نجسبائید.

نگهداری و تنظیم دوره ای

لامپ عقب/ترمز یا لامپ چراغ راهنما عقب را تعویض کنید

اگر لامپ عقب/ترمز یا لامپ چراغ راهنما عقب سوخته است، آن را به شرح زیر تعویض کنید.

لامپ عقب / ترمز

1. پانل های D و E را بردارید.
2. سوکت لامپ (همراه با لامپ) را با چرخاندن آن در خلاف جهت عقربه های ساعت و بیرون کشیدن سوکت لامپ عقب با زاویه خارج کنید.

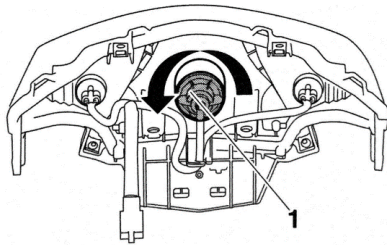

1. سوکت لامپ ترمز/تای

3. لامپ شکسته را با فشار دادن و چرخاندن آن در خلاف جهت عقربه های ساعت بردارید.

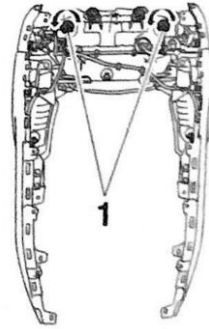

1. سوکت لامپ کمکی

3. لامپ منفجر شده را با بیرون کشیدن آن خارج کنید.
4. لامپ جدید را در سوکت قرار دهید.

5. سوکت (همراه با لامپ) را با چرخاندن آن در جهت عقربه های ساعت نصب کنید.
6. پانل ها را نصب کنید.

5. لامپ جدید را در سوکت قرار دهید.

اطلاع

اگر لامپ چراغ راهنما یا درجه وات استفاده می کنید که با مقررات مطابقت ندارد، ممکن است چشمک زن چراغ راهنما مختل شود.

6. سوکت را (به همراه لامپ) با چرخاندن آن در جهت عقربه های ساعت نصب کنید.
7. پانل ها را نصب کنید.

چراغ کمکی

1. پانل های A و B را بردارید.
2. سوکت را (به همراه لامپ) با چرخاندن آن در خلاف جهت عقربه های ساعت خارج کنید.

4. لامپ جدید را با فشار دادن و چرخاندن آن در جهت عقربه های ساعت تا زمانی که متوقف شود، وارد پریز کنید.

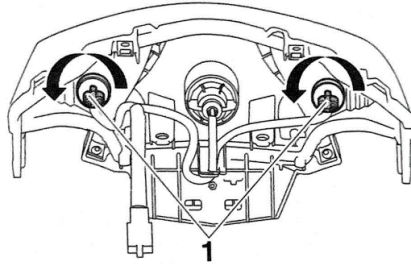

1. سوکت چراغ راهنما جلو

3. لامپ منفجر شده را با بیرون کشیدن آن خارج کنید.
4. لامپ جدید را در سوکت قرار دهید.

اطلاع

اگر از لامپ چراغ راهنما با درجه وات استفاده می کنید که با مقررات مطابقت ندارد، ممکن است چشمک زن چراغ راهنما مختل شود.

5. سوکت (همراه با لامپ) را با چرخاندن آن در جهت عقربه های ساعت نصب کنید.
6. پانل ها را نصب کنید.

اطلاع

اگر لامپ چراغ عقب استفاده شده دارای توان مصرفی باشد که با توصیه ها مطابقت نداشته باشد، باتری ممکن است ضعیف شود یا بر روشنایی چراغ های عقب تأثیر بگذارد.

5. سوکت لامپ را (به همراه لامپ) با چرخاندن آن در جهت عقربه های ساعت نصب کنید.
6. پانل ها را نصب کنید.

لامپ چراغ راهنما عقب

1. پانل های D و E را بردارید.
2. سوکت لامپ (به همراه لامپ) را با چرخاندن خارج کنید

پاداستاگرد.

آی بی

نگهداری و تنظیم دوره ای

عیب یابی سیستم توقف و شروع (برای I-LNP125)
در صورت بروز مشکل، قبل از بردن خودرو به نمایندگی یا ماها موارد زیر را بررسی کنید.

چراغ نشانگر and Start System Stop روشن نمی شود.

1. آیا کلید اصلی روشن است؟
2. آیا کلید Stop and Start System روی " " تنظیم شده است؟[®]
3. آیا موتور پس از روشن شدن به اندازه کافی گرم شده است؟
4. بعد از گرم شدن موتور، آیا موتور برای مدت معینی در حالت بیکار رها شد؟
5. آیا وسیله نقلیه با سرعت 10 کیلومتر در ساعت یا بیشتر حرکت می کرد؟

بخاری یا کوره. بخارات بنزین یا بنزین می توانند مشتعل شوند یا از بین بروند.
منفجر شود که باعث آسیب شدید یا آسیب مالی شود.

عیب یابی

اگرچه خودروهای یا ماها قبل از ارسال از کارخانه بازرسی کاملی دریافت می کنند، اما ممکن است در حین کار مشکل ایجاد شود. هر گونه مشکل در سیستم های سوخت، تراکم یا احتراق، به عنوان مثال، می تواند باعث شروع ضعیف و کاهش قدرت شود.

نمودارهای عیب یابی زیر نشان دهنده روش های سریع و آسان برای بررسی این سیستم های حیاتی است. با این حال، اگر خودروی شما نیاز به تعمیر داشت، آن را به نمایندگی یا ماها ببرید که تکنسین های ماهر آن ابزار، تجربه و دانش لازم را برای تعمیر صحیح خودرو دارند.

فقط از قطعات اصلی یا ماها استفاده کنید. قطعات تقلیدی ممکن است شبیه قطعات یا ماها به نظر برسند، اما اغلب پایین تر هستند، عمر مفید کمتری دارند و می توانند منجر به قبض های گران تعمیر شوند.

هشدار

هنگام بررسی سیستم سوخت، سیگار نکشید و مطمئن شوید که هیچ شعله باز یا جرقه ای در منطقه وجود ندارد، از جمله چراغ های راهنما از آب.

حتی اگر شرایط قبلی برآورده شود، ممکن است سیستم توقف و شروع به منظور حفظ انرژی باتری فعال نشود. در این صورت به رانندگی خودرو ادامه دهید.

علاوه بر این، اگر چراغ هشدار دهنده مشکل موتور روشن باشد، چراغ نشانگر سیستم توقف و استارت روشن نمی شود. اگر پس از بررسی شرایط قبلی، چراغ نشانگر سیستم توقف و استارت همچنان روشن نشود، از روشن شدن یاماها بخوانید در اسرع وقت خودرو را بررسی کند.

چراغ نشانگر Stop and Start System روشن می شود، اما موتور به طور خودکار خاموش نمی شود.

1. آیا وسیله نقلیه به طور کامل متوقف شد؟

تازمانی که خودرو برای مدت معینی متوقف نشود، ممکن است موتور به طور خودکار متوقف نشود. سعی کنید خودرو را به طور کامل متوقف کنید.

2. آیا دستگیره دریچه گاز چرخیده است؟ اگر دستگیره دریچه گاز در حالت کاملاً بسته نباشد، موتور به طور خودکار متوقف نمی شود.

دستگیره دریچه گاز را به حالت کاملاً بسته بچرخانید.

اگر پس از بررسی شرایط قبلی، موتور همچنان به طور خودکار خاموش نمی شود، از روشن شدن یاماها بخوانید در اسرع وقت خودرو را بررسی کند.

پس از خاموش شدن موتور توسط سیستم استاپ و استارت، موتور حتی در صورت چرخاندن دستگیره دریچه گاز دوباره روشن نمی شود.

1. آیا سوئیچ Stop and Start System روی "تنظیم شده است" است؟

اگر سوئیچ Stop and Start System روی "تنظیم شده است" در حالی که سیستم Stop and Start فعال است، سیستم Stop and Start خاموش خواهد شد.

2. آیا پایه کناری عملیاتی شد؟ هنگامی که پایه کناری پایین می آید، سیستم توقف و شروع غیرفعال می شود.

3. آیا موتور برای مدت طولانی توسط سیستم استاپ و استارت متوقف شده بود؟

اگر موتور برای مدت طولانی توسط سیستم استاپ و استارت متوقف شود، باتری ممکن است تخلیه شود.

اگر پس از بررسی شرایط قبلی، موتور همچنان روشن نمی شود، از روشن شدن یاماها بخوانید در اسرع وقت خودرو را بررسی کند.

نمودار عیب یابی

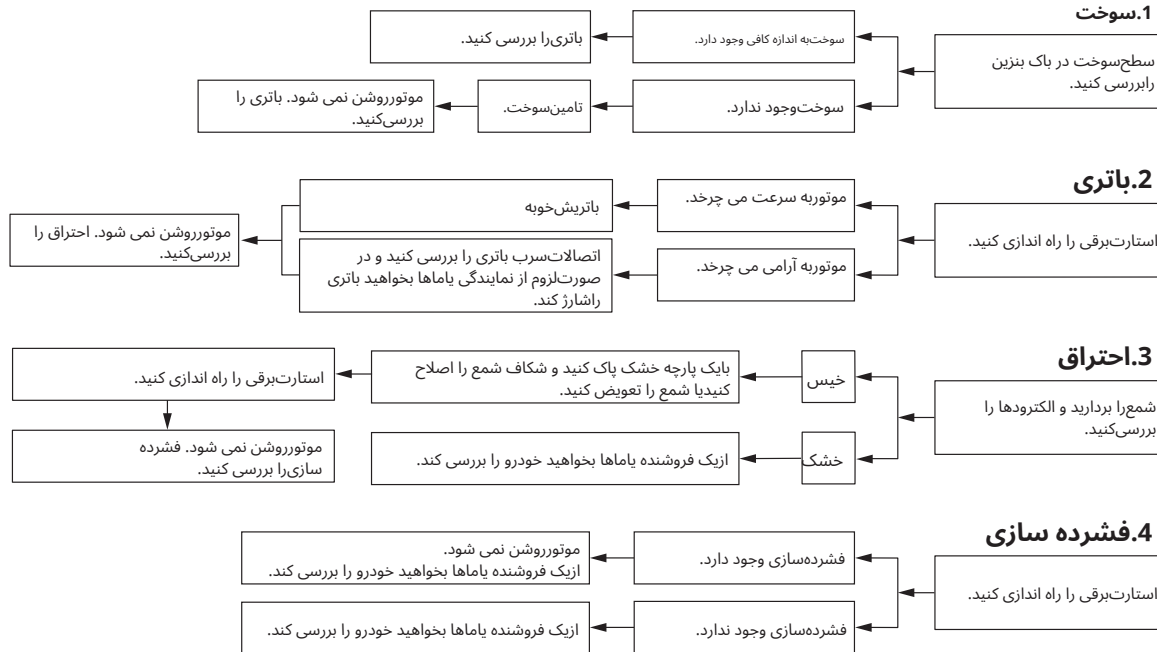

رنگ مخلوط احتیاط

اطلاع

برخی از مدل ها به قطعات رنگی مخلوط مجهز شده اند. قبل از تمیز کردن خودرو، حتماً با یک فروشنده یا ماها مشورت کنید. استفاده از برس، محصولات شیمیایی خشن یا ترکیبات پاک کننده هنگام تمیز کردن این قطعات باعث خراشیدگی یا آسیب به سطح آنها می شود. موم همچنین نباید روی برخی از قطعات رنگی مخلوط شده اعمال شود.

اهمیت دادن

تمیز کردن مکرر و کامل نه تنها ظاهر خودرو را بهبود می بخشد، بلکه عملکرد آن را بهبود می بخشد و عمر اجزای مختلف را افزایش می دهد. شستشو، تمیز کردن و پرداخت نیز فرصتی برای بررسی وضعیت آن است

وسيله نقلیه مکرر بشور
وسيله نقلیه پس از سوار شدن در باران یا نزدیک دریا، زیرا نمک به فلز خورنده است.

نکته

● محصولات مراقبت و نگهداری اصلی
یاماها در سراسر جهان فروخته می شود.

● برای نکاتی در مورد تمیز کردن، به نمایندگی یا ماها
مراجعه کنید.

اطلاع

تمیز کردن نامناسب می تواند به ظاهر و موتور آسیب برساند. استفاده نکن:

- بالا
- واشرهای تحت فشار یا شوینده های جت بخار. فشار بیش از حد آب می تواند باعث نشت آب و خراب شدن یاتاقان چرخ، ترمز،

مهر و موم انتقال، و قطعات الکتریکی. از استفاده از شوینده های خشن خودداری کنید.

● مواد شیمیایی تیز مانند پاک کننده های چرخ که اسیدهای قوی هستند، به ویژه روی چرخ های پرده دار یا آن هایی که از منیزیم ساخته شده اند.

● مواد شیمیایی تیز، ساینده مواد پاک کننده یا واکس زدن روی نواحی با روکش مات. برسی ها می توانند باعث خراشیدگی و آسیب به روکش مات شوند. بنابراین، فقط از یک اسفنج یا حوله نرم استفاده کنید.

● حوله ها، اسفنج ها یا برس هایی که با مواد تمیز کننده ساینده آلوده شده اند

محصولات یا مواد شیمیایی تیز مانند حلال ها، بنزین، زنگ زدا، روغن ترمز یا ضد یخ و غیره.

قبل از تمیز کردن

1. موتور را در جای سایه پارک کنید و بگذارید خنک شود. این به جلوگیری از لکه های آب کمک می کند.

2. اطمینان حاصل کنید که همه درپوش‌ها و پوشش‌ها و همچنین تمام جفت‌ها و اتصالات الکتریکی، از جمله درپوش‌شمع، محکم نصب شده باشند.

3. خروجی صدا خفه کن را با یک کیسه پلاستیکی بپوشانید.

4. خاک و حشرات سرسخت را با یک حوله مرطوب برای چند دقیقه خیس کنید.

5. گرد و غبار و لکه‌های روغن را با یک چربی‌گیر با کیفیت و یک برس یا اسفنج پلاستیکی تمیز کنید. **اطلاع: استفاده نکن**

محصولات چربی زدا در مناطقی که نیاز به روغن کاری دارند مانند مهر و موم، واشر و محور. دستورالعمل های محصول را دنبال کنید.

تمیز کردن

1. چربی زدا را بشویید و موتور سیکلت را با شلنگ آب اسپری کنید. از فشار آب کافی استفاده کنید. به طور مستقیم به سمت آگزوز، پانل ابزار، ورودی هوا، یا سایر قسمت‌های داخلی مانند ذخیره سازی زیر صندلی اسپری نکنید.

2. پس از خنک شدن موتور اسکوتر را با آب سرد و مواد شوینده ملایم تمیز کنید. **اطلاع: از آب گرم استفاده نکنید زیرا اثر خوردگی نمک را افزایش می دهد.**

3. برای خودروهای مجهز به شیشه جلو: شیشه جلورا با یک حوله نرم یا اسفنج مرطوب شده با آب و مواد شوینده با pH خنثی تمیز کنید. در صورت لزوم، از پاک کننده یا براق کننده شیشه جلو با کیفیت بالا استفاده کنید. **اطلاع: هرگز از مواد شیمیایی تیز برای تمیز کردن شیشه جلو استفاده نکنید. چندپاک کننده پلاستیک**

4. کاملاً با آب تمیز بشویید. فراموش نکنید که تمام مواد شوینده باقیمانده را تمیز کنید، زیرا می تواند به اجزای پلاستیکی آسیب برساند.

4. کاملاً با آب تمیز بشویید. فراموش نکنید که تمام مواد شوینده باقیمانده را تمیز کنید، زیرا می تواند به اجزای پلاستیکی آسیب برساند.

بعد از تمیز کردن

1. روروک مخصوص بچه‌ها را با یک چوب عصاره‌ها پارچه جاذب خشک کنید، حتی بهتر است با پارچه میکروفیبر.
2. برای مدل‌های مجهز به زنجیر درایور: زنجیر درایور را خشک و روغن کاری کنید تا از زنگ‌زدگی جلوگیری شود.
3. از پولیش کروم برای براق کردن قطعات کروم، آلومینیوم و فولاد ضد زنگ، از جمله سیستم آگزوز استفاده کنید. (حتی تغییر رنگ ناشی از حرارت سیستم‌های آگزوز فولاد ضد زنگ را می‌توان از طریق پرداخت پاک کرد).

4. برای جلوگیری از خوردگی، استفاده از اسپری محافظ در برابر خوردگی روی تمام فلزات از جمله کروم و نیکل آندود توصیه می‌شود.

سطوح هشدار! از اسپری سیلیکون یا روغن روی صندلی، دسته‌ها، لاستیک زیرپایی یا آج لاستیک استفاده نکنید. این قطعات لغزنده می‌شوند و ممکن است باعث از دست دادن کنترل شوند. قبل از کار با موتور سیکلت، سطوح این قطعات را تمیز کنید.

5. اجزای وینیل، لاستیکی و پلاستیکی رنگ نشده را با محصولات مراقبتی مناسب درمان کنید.

6. آسیب های جزئی رنگ ناشی از سنگ هاو غیره را لمس کنید.

7. تمام سطوح رنگ شده را با موم غیر ساینده بپوشانید یا از اسپری جزئیات استفاده کنید.

8. وقتی کارتان تمام شد **آلاینده های ترمز یا لاستیک**

تمیز کردن، دستگاه را روشن کنید و بگذارید چند دقیقه در حالت بیکار بماند تا رطوبت باقیمانده از بین برود.

9. اگر لنز چراغ جلو مه گرفت، موتور را روشن کنید و سپس چراغ های جلو را روشن کنید تا رطوبت از بین برود.

10. قبل از اینکه روروک مخصوص بچه ها را ذخیره کنید یا آن را بپوشانید یا بپوشانید، بگذارید کاملا خشک شود.

اطلاع

● هرگز روی قطعات لاستیکی، قطعات پلاستیکی یا چراغ جلو، چراغ عقب و لنزهای متر روغن یا موم نزنید، بلکه آنها را با یک محصول مراقبتی مناسب درمان کنید.

● **از استفاده از ترکیبات پولیش ساینده خودداری کنید زیرا رنگ را از بین می برند.**

● **روغن اسپری و موم را به آرامی بمالید و مطمئن شوید که اضافی آن را پاک کنید.**



می تواند باعث از دست دادن کنترل شود.

● **اطمینان حاصل کنید که روغن یا موم روی ترمزها یا لاستیک ها وجود ندارد.**

● **در صورت لزوم، لاستیک ها را با آب گرم و مواد شوینده ملایم بشویید.**

● **در صورت لزوم، دیسک ترمز و لنت ترمز را بایک پاک کننده معمولی دیسک ترمز یا استون تمیز کنید.**

● **قبل از به کار انداختن اسکوتر، عملکرد ترمز و رفتار سر پیچ آن را آزمایش کنید.**

ذخیره سازی

اسکوتر خود را همیشه در جای خشک و خنک نگهداری کنید و در صورت لزوم با یک پوشش متخلخل از آن در برابر گرد و غبار محافظت کنید. قبل از پوشاندن اسکوتر مطمئن شوید که موتور و سیستم آگزوز خنک هستند. اگر اسکوتر شما اغلب برای هفته ها استفاده نمی شود، مخزن سوخت راپر کنید و تثبیت کننده سوخت (در صورت وجود) اضافه کنید تا از زنگ زدن مخزن سوخت و خراب شدن سوخت جلوگیری کنید.

اطلاع

● **نگهداری اسکوتر در اتاقی با تهویه ضعیف یا پوشاندن آن با برزنت، در حالی که هنوز خیس است، باعث نفوذ آب و رطوبت و ایجاد زنگ زدگی می شود.**

● **برای جلوگیری از خوردگی، از انبارهای مرطوب، اصطبل اجتناب کنید (به دلیل وجود آمونیاک) و مناطقی که مواد شیمیایی قوی هستند**

مراقبت و نگهداری

8. فشار باد لاستیک را بررسی کرده و در صورت لزوم اصلاح کنید و سپس خودرو را به گونه ای بلند کنید که هر دو چرخ آن از زمین جدا شوند. همچنین، هرماه چرخ ها را کمی بچرخانید تا از پوسیدگی لاستیک ها در یک نقطه جلوگیری کنید.

9. خروجی صدا خفه کن را با یک کیسه پلاستیکی بپوشانید تا رطوبت وارد آن نشود.

10. باتری را خارج کرده و آن را به طور کامل شارژ کنید یا آن را روی یک شارژر تعمیر و نگهداری قرار دهید تا قدرت باتری بهینه باشد. **اطلاع: مطمئن شوید که باتری و شارژر سازگار هستند.**
باتری های نوع VRLA را با شارژرهای معمولی شارژ نکنید.

نکته

اگر قرار است باتری را جدا کنید، ماهی یک بار آن را شارژ کنید و در دمای متوسط 0-30 درجه سانتی گراد نگهداری کنید.

مراحل زیر برای هر سیلندر: الف. درپوش شمعو شمع را بردارید.

ب. یک قاشق چایخوری روغن موتور را داخل سوراخ شمع بریزید.
ج. درپوش شمع را روی شمع نصب کنید و سپس شمع را روی سر سیلندر قرار دهید تا الکترودها به زمین متصل شوند. (این کار جرعه زدن را در مرحله بعدی محدود می کند.)

د. موتور را چندین بار با استارت بچرخانید. (این کار دیواره سیلندر را با روغن پوشش می دهد). **هشدار! برای جلوگیری از خسارت یا جراثیم جرعه زدن، ساختن مطمئن باش که زمین جرعه پلاگین الکترودها در حین چرخاندن موتور**

ه. درپوش شمع را از شمع جدا کرده و سپس شمعو درپوش شمع را نصب کنید.

7. تمام کابل های کنترل و نقاط چرخش همه اهرمها و پدال ها و همچنین پایه کناری/ پایه مرکزی را روغن کاری کنید.

بلندمدت

قبل از اینکه اسکوتر خود را برای مدت طولانی (60 روز یا بیشتر) نگهداری کنید:

- تمام تعمیرات و نگهداری لازم را انجام دهید.
- تمام دستورالعمل های بخش "مراقبت" این فصل را دنبال کنید.
- مخزن سوخت را پر کنید و تثبیت کننده سوخت (در صورت وجود) اضافه کنید تا از زنگ زدن مخزن سوخت و خراب شدن سوخت جلوگیری کنید. موتور را به مدت 5 دقیقه روشن کنید تا سوخت به طور مساوی در سراسر سیستم سوخت توزیع شود.
- برای وسایل نقلیه مجهز به کوک سوخت: اهرم کوک سوخت را در موقعیت خاموش قرار دهید.
- برای وسایل نقلیه با کاربراتور: برای جلوگیری از تجمع رسوبات سوخت، سوخت را در محفظه شناور کاربراتور در یک طرف تمیز تخلیه کنید. پیچ تخلیه را دوباره ببندید و سوخت را در مخزن سوخت بریزید.

6. برای محافظت از اجزای داخلی موتور در برابر خوردگی، از روغن مه پاش موتور مطابق دستورالعمل محصول استفاده کنید. اگر روغن مه گیر موتور در دسترس نیست، این کار را انجام دهید

ابعاد:

طول کلی:
1870 میلی متر
عرض کلی:
685 میلی متر
ارتفاع کلی:
1060 میلی متر
ارتفاع صندلی:
750 میلی متر
فاصله دو محور:
1260 میلی متر
ترخیص کالا از گمرک زمینی:
135 میلی متر
حداقل شعاع گردش:
1.9 متر

وزن:

وزن محدود:
95 کیلوگرم (LNP125)
96 کیلوگرم (LNP125-I)

موتور:

چرخه احتراق:
4 زمانه هوا خنک، SOHC تعداد
سیلندر:
تک سیلندر
جابه جایی:
124.96 سانتی متر مربع
سوار کردن - سگته مغزی:
52.4 - 57.9 میلی متر
سیستم راه اندازی:
استارت برقی و کیک استارتر

روغن موتور

درجات ویسکوزیته SAE:
10W-40
درجه روغن موتور توصیه شده:
سرپیس API نوع SG یا بالاتر، مگابایت
استاندارد JASO
مقدار روغن موتور:
تعویض روغن:
0.80 لیتر

روغن گیربکس نهایی:

نوع:
روغن موتور SAE 10W-40 نوع SE روغن موتور
مقدار:
0.10 لیتر

سوخت:

سوخت پیشنهادی:
ظرفیت باک بنزین معمولی
بدون سرب:
4.2 L

تزریق سوخت:

بدنه درپچه گاز:
نشان شناسه:
B5D100

لاستیک جلو:

نوع:
بدون لوله
اندازه:
80/80-14 43P
سازنده/مدل:
IRC/NR82
DUNLOP/D115

لاستیک عقب:

نوع:
بدون لوله
اندازه:
100/70-14 51P
سازنده/مدل:
IRC/NR82
DUNLOP/D115

بارگذاری:

حداکثر بار:
154 کیلوگرم
(وزن کل سوار، مسافر، بار و لوازم جانبی)

ترمز جلو:

نوع:
ترمز هیدرولیک تک دیسکی

ترمز عقب:

نوع:
ترمز درام عقبی پیشرو مکانیکی

سیستم تعلیق جلو:

نوع:
چنگال تلسکوپی

سیستم تعلیق عقب:

نوع:
واحد چرخش

سیستم الکتریکی:

ولتاژ سیستم:
12 V

باتری:

مدل:

GTZ4V)LNP125(

YTZ4V)LNP125(

NTZ4V)LNP125(

YTZ6V)LNP125-I(

ولتاژ، ظرفیت:

V, 5.0 Ah)10 HR()LNP125-I(

12 V, 3.0 Ah)10 HR()LNP125(12

وات لامپ x مقدار:

چراغ جلو:

رهبری

ترمز/چراغ عقب:

21.0 W/5.0 W

چراغ راهنما جلو:

10.0 وات

چراغ راهنما عقب:

10.0 وات

چراغ کمکی:

10.0 وات

شماره‌های شناسایی

شماره‌شناسایی خودرو و شماره سریال موتور رادر فضاهای ارائه شده در زیر برای راهنمایی هنگام سفارش قطعات یدکی به نمایندگی پام‌ها یا برای مراجعه در صورت سرقت خودرو ثبت کنید.

شماره‌شناسایی وسیله نقلیه:

شماره‌سریال موتور:

شماره‌شناسایی خودرو

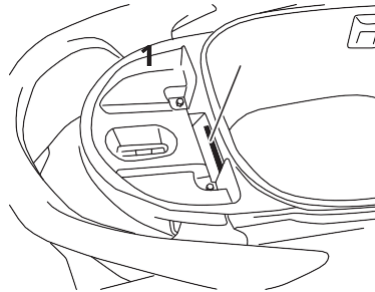

1. شماره شناسایی خودرو

شماره‌شناسایی وسیله نقلیه در قاب زیر صندلی سرنشین حک شده است.

شماره‌سریال موتور

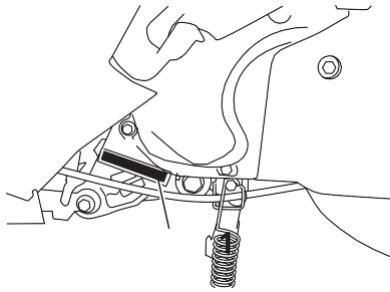

1. شماره سریال موتور

شماره‌سریال موتور در میل لنگ حک شده است.

نکته

شماره‌شناسایی وسیله نقلیه برای شناسایی وسیله‌نقلیه شما استفاده می شود و ممکن است برای ثبت آن در مرجع صدور مجوز در منطقه شما استفاده شود.

ثبت اطلاعات خودرو

این مدل داده های خاص خودرو را برای کمک به تشخیص خرابی ها و برای اهداف تحقیق و توسعه ذخیره می کند. این داده ها فقط زمانی آپلود می شوند که یک ابزار عیب یاب ویژه یا ماها به خودرو متصل شود، مانند زمانی که بررسی های تعمیر و نگهداری یا مراحل سرویس انجام می شود. اگرچه حسگرها و داده های ثبت شده بر اساس مدل متفاوت است، نقاط داده اصلی عبارتند از ECU

● وضعیت خودرو و داده های عملکرد موتور

● داده های مربوط به تزریق سوخت و انتشار

یا ماها این داده ها را در اختیار شخص ثالثی قرار نمی دهد جز:

● بارضایت صاحب وسیله نقلیه

● جایی که طبق قانون موظف است

● برای استفاده توسط یا ماها در دعاوی حقوقی

● برای اهداف کلی تحقیقاتی انجام شده توسط

یا ماها، زمانی که داده ها به یک وسیله نقلیه

شخصی و یا مالک مربوط نمی شود

اقدامات احتیاطی هنگام استفاده از سیستم توقف و شروع 3-4	ف	روغن گیربکس نهایی 13-8	آ	شتاب و کاهش سرعت 3-7 فعال کردن سیستم استاپ و استارت 1-4 فیلتر هوا و جعبه تسمه V
آر		چک کردن 19-8 جلو چنگال، چک کردن 25-8 چراغ راهنما جلو..... 29-8		عناصر فیلتر هوا..... 14-8
اس		سوخت 10-5	ب	باتری..... 26-8 روغن
نقاط ایمن سواری..... 5-2 اطلاعات ایمنی..... 1-2		مصرف سوخت نکاتی برای کاهش 3-7 درپوش باک سوخت..... 9-5 فیوز، تعویض 28-8		ترمز تعویض 22-8 سطح روغن
صندلی..... 11-5		اچ		ترمز بررسی 21-8 اهرم ترمز
کناره 14-5 شمع، بررسی 10-8		سوئیچ های فرمان 6-5 چراغ جلو 29-8 دارندگان کلاه ایمنی..... 12-5 کلاه ایمنی 6-2 چراغ نشانگر نور بالا..... 7-5		جلو 7-5 اهرم ترمز
مشخصات 1-10 شروع 2-7 راه اندازی موتور 2-7 سوئیچ استارت 7-5 فرمان، چک کردن 26-8 توقف و شروع سیستم..... 1-4 توقف و شروع چراغ نشانگر سیستم..... 6-5 توقف و شروع عملکرد سیستم 1-4 توقف و شروع سوئیچ سیستم 7-5 سیستم توقف و شروع		شماره های شناسایی..... 1-11 سیستم قطع مدار جرعه 15-5 .. چراغ نشانگر و چراغ هشدار 5-5		کلی 24-8 لنت و کفشک ترمز چک 21-8 ترمز 3-7
عیب یابی..... 32-8 ذخیره سازی 3-9 محفظه نگهداری 13-5		ک	سی	کابل ها، چک کردن و روانکاری 23-8
		کلید، ریموت برگشتی 1-5		مراقبت 1-9 مبدل کاتالیزوری..... 11-5 پایه مرکزی و پایه کناری، چک کردن و روانکاری..... 24-8
		ل	D	سوئیچ دیمر..... 7-5
		برچسب ها، محل 1-1 قلاب چمدان 13-5	E	خرابی موتور 1-7 روغن موتور و صافی روغن 11-8 شماره سریال موتور 1-11 چراغ اخطار عیب موتور..... 5-5
		م		
		کلید اصلی..... 3-5		
		تعمیر و نگهداری و روانکاری، تناوبی..... 3-8		
		نگهداری، انتشار سیستم کنترل 2-8 رنگ مخلوط، احتیاط..... 1-9		
		پ		
		توقفگاه خودرو 4-7		

تی

- چراغ عقب / ترمز 30-8
 دستگیره و کابل دریچه گاز ،
 چک کردن و روانکاری..... 23-8 بازی آزاد
 دریچه گاز، تنظیم 17-8
 لاستیک 17-8
 کیت ابزار 1-8 عیب
 یابی 32-8 نمودار عیب
 یابی..... 34-8 چراغ های نشانگر
 راهنما..... 5-5 کلید چراغ
 راهنما..... 7-5

۷

- فاصله سوپاپ 17-8 تسمه ۷ ،
 بررسی 23-8 شماره
 شناسنامه خودرو..... 1-11

دبلیو

- یاتاقان چرخ ها، چک کردن..... 26-8
 چرخ 19-8