



**NIROOMOTOR**

دفترچه راهنمای مشتری

**EHSAN CDI(125,150,200)**  
**PARVAZ CDI(125,150,200)**  
**SAHAR CDI(125,150,200)**  
**GALAXY 200**

## پیشگفتار

با تشکر از حسن انتخاب شما بابت خرید یکی از محصولات شرکت نیرو موتور، ورود شما به جمع موتورسواران نیرو موتور را خوشامد میگوییم.

از شما درخواست می شود که این دفترچه را به دقت مطالعه نمایید تا ضمن آشنایی با تجهیزات و نحوه کار این موتور سیکلت، با کلیه ویژگی ها و مزایای آن نیز آشنا شوید. علاوه بر این، مطالعه این دفترچه تنها شما را با نحوه مراقبت از این موتورسیکلت، سرویس های دوره ای و نیز اقدامات لازم جهت حفاظت شما در برابر مشکلات و صدمات احتمالی، آشنا میکند.

## نکته

این دفترچه دربردارنده اطلاعات و جزییات محصول است. ممکن است تفاوت هایی جزیی بین اطلاعات این دفترچه راهنما و موتورسیکلت در دست شما وجود داشته باشد. در صورت هرگونه پرسش پیرامون اطلاعات این دفترچه، آن را با واحد خدمات پس از فروش یا نمایندگی مجاز شرکت نیرو موتور در میان بگذارید.

مشخصات روغن موتورهای توصیه شده برای موتورسیکلت های تولیدی نیروموتور

تصویر قوطی	رنگ برجسب	رنگ قوطی	تیپ روغن	شرایط استفاده	SAE درجه گرانی / ویسکوزیته	پایه ساخت	API سطح کیفی	JASO استاندارد روغن موتورسیکلت	نوع کلاچ موتورسیکلت	تیپ موتورسیکلت و نماد مربوطه	برند موتورسیکلت
	قرمز		Prime	همه شرایط آب و هوایی	10W40	نیمه سینتتیک	SL	MA2	تر WET	شهری / دنده ای 	SYM/ TVS/ Chinese (چینی)
	آبی	مشکی		آب و هوای معتدل و سرد	10W30	نیمه سینتتیک	SL	MB	خشک DRY	اسکوتری 	
	زرد			آب و هوای گرم	10W40	نیمه سینتتیک	SL	MB	خشک DRY	اسکوتری 	
	سبز	طوسی	Top	همه شرایط آب و هوایی	20W50	معدنی	SL	MA	تر WET	شهری / دنده ای 	CDI

## اطلاعات مهم دفترچه راهنما

در این دفترچه اطلاعات بسیار مهم با ۴ علامت زیر قابل تشخیص هستند.

این علامت نماد هشدار ایمنی است و به منظور آگاه یبخشی از احتمال خطرات آسی بدیدگی فردی مورد استفاده قرار می گیرد. ب همنظور پیشگیری از صدمات احتمالی و یا مرگ، تمامی پیام های ایمنی که به دنبال این علامت ذکر می شوند را رعایت کنید.



هشدار، بیانگر موقعیت خطرناکی است که در صورت عدم اجتناب می تواند منجر به مرگ یا صدمات جدی گردد.

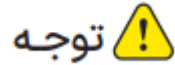

عبارت توجه، بیان کننده موارد احتیاطی خاصی است که به منظور جلوگیری از آسیب به وسیله نقلیه یا سایر دارایی ها م یبایست رعایت گردند.



یک نکته ارائه گر اطلاعات کلیدی است برای اینکه روش انجام کاری را تتر و روشن تر شود.

## حقوق مشتریان و گارانتی

- گارانتی موتورسیکلت‌های شرکت نیروموتور در تطابق با قانون و آیین‌نامه اجرایی حمایت از مصرف‌کنندگان، برای مدت ۱ سال و یا طی ۱۰ هزار کیلومتر (هرکدام که زودتر فرا برسد) و با رعایت شرایط و ضوابط گارانتی شرکت نیروموتور می‌باشد.
- انجام سرویس اولیه، سرویس‌های دوره‌ای و خصوصاً تعویض روغن موتور، مطابق با مدت‌زمان و کیلومتر کارکرد توصیه‌شده توسط شرکت نیروموتور (ذکرشده در وبسایت شرکت)، به جهت حفظ شرایط گارانتی موتورسیکلت شما الزامی است.
- برای انجام سرویس اولیه و سرویس‌های دوره‌ای و نیز دریافت خدمات گارانتی، حتماً به نمایندگی‌های مجاز شرکت نیروموتور مراجعه نمایید.
- جهت آشنایی با شرایط و ضوابط گارانتی، سرویس‌های دوره‌ای، متن قانون و آیین‌نامه اجرایی حمایت از مصرف‌کنندگان خودرو و موتورسیکلت و همچنین اطلاع از آخرین فهرست نمایندگی‌های مجاز در مناطق مختلف کشور، می‌توانید به وبسایت شرکت نیروموتور به آدرس اینترنتی [niroomotorgroup.com](http://niroomotorgroup.com) مراجعه فرمایید.

### ملحقات تحویلی به خریدار موتورسیکلت:

کیف ابزار که شامل پیچ گوشتی و آچار مخصوص است.

## ۱) فهرست

### ۲) نکات عمومی سواری با موتورسیکلت

نکات پیش از سواری

سواری ایمن

رانندگی

نکات احتیاطی رانندگی

استفاده از قطعات یدکی اصل

دوره آببندی

### ۳) ابزار اندازه‌گیری و نشانگرها

### ۴) سوئیچ اصلی

### ۵) دکمه‌ها و کلیدها

مجموعه کلیدهای دسته‌فرمان راست

مجموعه کلیدهای دسته‌فرمان چپ

### ۶) باز کردن در باک و پر کردن بنزین

### ۷) جدول بازدیدهای دوره‌ای

### ۸) بازدید و مراقبت‌های پیش از سواری

بازدید روغن‌موتور

بازدید و تنظیم کلاچ

بازدید و تنظیم زنجیر

بازدید و تنظیم سیستم ترمز

بازدید شمع

بازدید فیلتر هوا

بازدید سیستم سوخت

بازدید تایر

بازدید و نگهداری از باتری

بازدید سیستم تعلیق

۹) روشن کردن انجین

استارت هندلی

استارت الکتریکی

۱۰) شروع حرکت

تعویض دنده

توقف

پارک کردن

۱۱) جدول سرویس‌های دوره‌ای

۱۲) مشخصات فنی

## معرفی کلیدها و اجزاء کنترلی

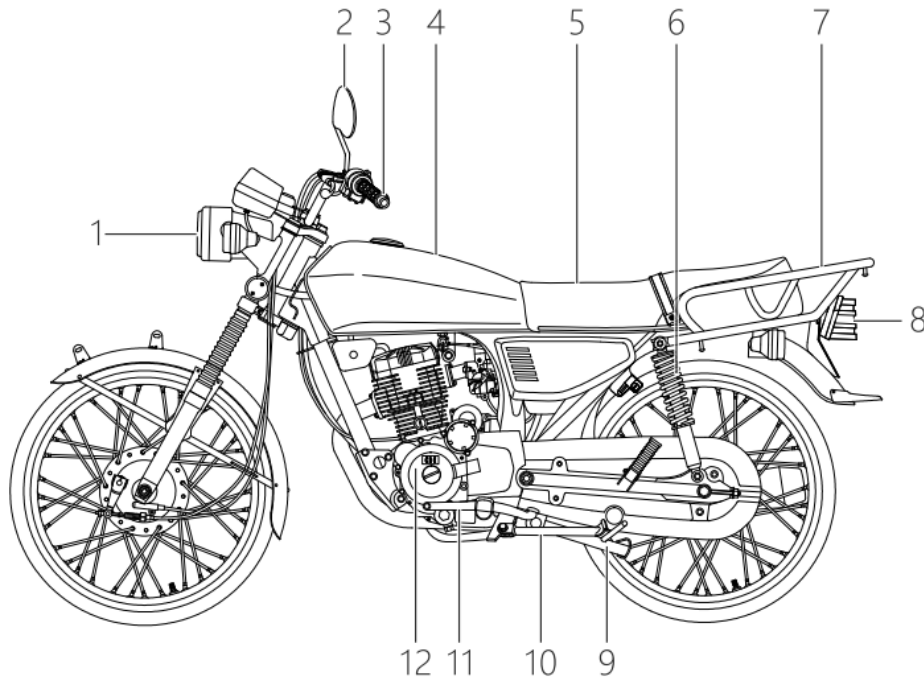

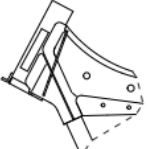
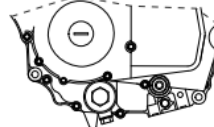
<p>پلاک و شماره شاسی</p> <p>۱. پلاک مشخصات موتورسیکلت</p> <p>۲. شماره شاسی (VIN Code) در زیر شاسی حک شده است.</p>	
	<p>شماره موتور</p> <p>شماره موتور در سمت چپ پایین بدنه موتور حک شده است</p>

۱. چراغ جلو
۲. آینه دید عقب
۳. مجموعه کلیدهای دسته فرمان
۴. باک
۵. زین
۶. کمک فتر عقب
۷. ترک بند
۸. چراغ عقب/ترمز
۹. جک اصلی
۱۰. جک بغل
۱۱. پدال تعویض دنده
۱۲. موتور (انجین)



## نکات عمومی سواری با موتورسیکلت

### نکات پیش از سواری

این کتابچه راهنما به تشریح نحوه صحیح درست استفاده از این موتورسیکلت به ویژه رانندگی ایمن، روش‌های بازدید ساده و غیره می‌پردازد. خواهشمندیم به منظور داشتن سفری راحت و ایمن این کتابچه را با دقت مطالعه نمایید

به منظور حفظ منافع خود کتابچه راهنما را از فروشنده دریافت کرده و موارد زیر را به دقت بخوانید:

- استفاده صحیح از موتورسیکلت.
- بازدیدها و مراقبت‌های پیش از سواری

### سواری ایمن

جهت داشتن سواری ایمن به نکات زیر توجه داشته باشید:

۱. حفظ آرامش و استفاده از لباس‌های مناسب هنگام رانندگی بسیار مهم است. قوانین راهنمایی و رانندگی را رعایت کنید، عجله نکنید و همیشه با احتیاط و آرامش برانید.

۲. معمولاً اکثر افراد در اوایل خرید موتورسیکلت با احتیاط می‌رانند، اما پس از آشنایی با وسیله نقلیه خود به بی احتیاطی تمایل پیدا می‌کنند که این امر می‌تواند منجر به بروز تصادف و آسیب‌دیدگی‌های شدید شود.

۳. ترمز کردن در جاده‌های خیس و لغزنده می‌تواند منجر به لیز خوردن و واژگونی موتورسیکلت شود. لذا به منظور جلوگیری از حادثه، از گرفتن ترمزهای ناگهانی در جاده‌های خیس و لغزنده خودداری نمایید.

۴. سرعت موتورسیکلت در هنگام دور زدن و پیچیدن باید کاهش یابد. پس از پایان پیچ می‌توانید دوباره سرعت موتورسیکلت را افزایش دهید.

۵. هنگام عبور از کنار اتومبیل‌های پارک شده، مراقب بوده و احتمال باز شدن ناگهانی در اتومبیل را بدهید.

۶. در شرایط مرطوب، خطوط راه‌آهن و تخته آهنی آسفالت شده در محل ساخت‌وساز بسیار لغزنده می‌شوند. هنگام دویدن به چنین امکاناتی، سرعت باید کاهش یابد و موتورسیکلت باید به صورت عمودی نگه‌داشته شود، در غیر این صورت امکان لیز خوردن وجود دارد.

۷. شستشوی موتورسیکلت می‌تواند منجر به خیس شدن لنت‌های ترمز شود. لذا پیش از شروع حرکت به این نکته توجه داشته باشید.

۸. در هنگام رانندگی حتماً از کلاه ایمنی استفاده کنید.

۹. بارگیری بیش از حد مجاز منجر به از دست رفتن تعادل موتورسیکلت خواهد شد. بار روی موتورسیکلت را به خوبی با طناب بسته و ثابت کنید. عدم تثبیت بار بر روی موتورسیکلت توجه شما را از جاده منحرف کرده و همچنین تعادل موتورسیکلت را برهم خواهد زد.

### یادآوری:

- لطفاً در هنگام رانندگی از کلاه ایمنی استاندارد که با بند در زیر چانه و روی سر محکم می‌شود استفاده کنید.
- پوشیدن لباس‌هایی با سرآستین باز یا گشاد ممکن است در اثر وزش باد به دسته‌فرمان گیر کرده و در نتیجه ایمنی سواری را تحت تأثیر قرار دهد.
- از لباس‌هایی با سرآستین‌های بسته استفاده کنید.
- در هنگام رانندگی فرمان را با هر دو دست گرفته و از رانندگی با یک دست خودداری کنید.
- از محدوده سرعت مجاز تجاوز نکنید.
- از کفش‌های مناسب و با پاشنه کوتاه استفاده کنید.
- بر اساس جدول سرویس‌های دوره‌ای نسبت به بازدید و مراقبت‌های فنی مربوطه اقدام کنید.



- برای پیشگیری از سوختگی مسافر خود توسط منبع آگروز از قرار گرفتن پای او بر روی جاپایی مطمئن شوید.
- لوله و منبع آگروز تا مدتی پس از رانندگی همچنان داغ است. در هنگام بررسی و تعمیر موتورسیکلت مراقب سوختگی‌های احتمالی باشید.
- پس از توقف و خاموش کردن موتورسیکلت لوله و منبع آگروز تا مدتی همچنان داغ است. برای جلوگیری از سوختن رهگذران، موتورسیکلت خود را در جای امن پارک کنید.



- دست‌کاری و ایجاد تغییر در ساختار موتورسیکلت بر عملکرد آن تأثیر گذاشته و منجر به ضعیف شدن کارایی موتور، افزایش صدای آگروز و در نتیجه کوتاه شدن عمر مفید موتورسیکلت خواهد شد.
- علاوه بر این، موتورسیکلت در صورت دست‌کاری مشمول گارانتی نخواهد بود؛ لذا از دست‌کاری و اعمال تغییرات دلخواه بر روی موتورسیکلت خود خودداری نمایید.

### رانندگی

- به منظور افزایش سرعت عکس‌العمل در شرایط اضطراری اعضاء بدن خود مانند بازوها، کف دست‌ها، کمر و انگشتان پا را آرام و بدون انقباض نگه دارید.

- حالت نشستن در هنگام رانندگی با ایمنی ارتباط مستقیم دارد. همیشه وزن بدن خود را در مرکز زین قرار دهید. اگر وزن بدن شما روی قسمت عقب زین باشد، بار چرخ جلو کاهش یافته و این باعث لرزش دسته فرمان می شود.
- خم شدن بدن راننده به سمت داخل پیچ در هنگام دور زدن، حرکت موتورسیکلت را آسان تر خواهد کرد. در غیر این صورت موتورسیکلت و راکب ثبات خود را از دست خواهند داد.
- کنترل موتورسیکلت در جاده های ناهموار و بدون آسفالت سخت است. از قبل شرایط جاده را بررسی کنید. در هنگام رانندگی در چنین جاده هایی سرعت خود را کاهش دهید و از نیروی شانه خود برای کنترل فرمان استفاده کنید.
- **پیشنهاد:** به منظور جلوگیری از کاهش ایمنی در هنگام سواری و محدودیت عملکرد دسته فرمان، در صورت امکان از قرار دادن اجسام در جلوی موتورسیکلت خودداری کنید.

### ⚠ توجه

- میزان تسلط راننده بر فرمان در هنگام رانندگی در زمان قرار داشتن یا قرار نداشتن بار بر روی موتورسیکلت متفاوت است.
- اضافه بار ممکن است باعث چرخش فرمان شده و ایمنی سواری را تحت تأثیر قرار دهد. از قرار دادن اضافه بار بر روی موتورسیکلت خودداری کنید.

### ⚠ هشدار

- برای جلوگیری از آتش سوزی و ایجاد خسارت، از قرار دادن مواد قابل اشتعال مانند پارچه کهنه بین بدنه و موتور خودداری کنید.
- به منظور پیشگیری از حادثه از قرار دادن بار در جاهایی که برای بارگیری تعیین نشده اند خودداری کنید.

### توصیه:

- برای به حداکثر رساندن عملکرد موتورسیکلت و افزایش عمر مفید آن:
- ماه اول یا ۱۰۰۰ کیلومتر اول دوره آب بندی موتور و قطعات آن به حساب می آیند. در طی این دوره از شتابگیری سریع خودداری کنید. (برای اطلاعات بیشتر به بخش آخر کتابچه مراجعه نمایید).

## نکات احتیاطی رانندگی

۱. از نشستن بر روی موتورسیکلت درحالی که بر روی جک بغل قرار دارد خودداری کنید.

 توجه!
<ul style="list-style-type: none"><li>• در حالت توقف از گاز دادن و بالا بردن دور موتور خودداری کنید.</li></ul>

۲. از سمت چپ سوار موتورسیکلت شوید و به درستی روی زین بنشینید. در حالت توقف پای راست خود را روی زمین نگه دارید تا از واژگون شدن موتورسیکلت جلوگیری شود.

 توجه!
<ul style="list-style-type: none"><li>• تا زمان شروع حرکت همچنان پدال ترمز عقب را نگه دارید.</li></ul>

۳. برای شروع حرکت دسته گاز را به آرامی بچرخانید و از گاز دادن ناگهانی خودداری کنید.

 توجه!
<ul style="list-style-type: none"><li>• چرخاندن ناگهانی دسته گاز برای شروع حرکت ممکن است باعث جهش موتورسیکلت به سمت جلو و از دست رفتن کنترل آن توسط راننده شود.</li><li>• حتماً پیش از شروع حرکت از بسته بودن جک بغل مطمئن شوید.</li></ul>

(از گرفتن ترمزهای ناگهانی و پیچیدن های ناگهانی خودداری نمایید)

• گرفتن ترمز ناگهانی یا پیچیدن ناگهانی، بخصوص در آب و هوای بارانی می تواند منجر به لیز خوردن و واژگونی موتورسیکلت شود.

(در آب و هوای بارانی با احتیاط فراوان رانندگی کنید)

- مسافت ترمز در روزهای بارانی و جاده های خیس بیشتر از جاده های عادی است. بنابراین، سرعت خود را کاهش دهید تا مجبور به گرفتن ترمزهای ناگهانی نشوید.
- به منظور کاهش سرعت در جاده های شیب دار، دسته گاز را رها کرده و اهرم های ترمز را آرام فشار دهید.

## استفاده از قطعات یدکی اصل

به منظور بهره بردن از بهترین عملکرد موتورسیکلت، کیفیت، مواد و دقت در تراشکاری هر قطعه باید با استانداردهای طراحی مطابقت داشته باشد. قطعات یدکی اصلی از موادی با کیفیت بالا و متناسب با استانداردهای موتورسیکلت اصلی تولید شده‌اند. قطعاتی که ما به بازار عرضه می‌کنیم با استفاده از مهندسی پیچیده و کنترل کیفیت دقیق تولید شده‌اند. لذا ضروری است در هنگام تعویض قطعات، «قطعات اصلی» را از «نمایندگان مجاز نیروموتور» خریداری نمایید. در صورت خرید قطعات جایگزین ارزان قیمت یا تقلبی، هیچ تضمینی برای کارایی و ماندگاری آن‌ها وجود ندارد. همچنین استفاده از قطعات نامرغوب احتمال بروز مشکلات و حوادث غیرمنتظره در موتورسیکلت را افزایش می‌دهد.

## دوره آببندی

آببندی صحیح موتورسیکلت بر بهبود عملکرد و افزایش عمر مفید آن بسیار مؤثر است. دوره آببندی این موتورسیکلت ۱۰۰۰ کیلومتر می‌باشد که تأکید می‌گردد در این دوره - به‌ویژه ۵۰۰ کیلومتر اول آن - از بارگیری موتورسیکلت و سوار کردن سرنشین عقب خودداری نمایید. همچنین در این دوره از راندن در سربالایی‌ها و جاده‌های ناهموار خودداری نمایید.

در این دوره باید هرگونه ایراد در کارکرد موتورسیکلت و هرگونه سروصدای غیرعادی در اتصالات آن بررسی و برطرف شود.

## ۵۰۰-۰ کیلومتر اول

در این دوره از رانندگی طولانی مدت با حالت تخت‌گاز خودداری کرده و پس از هر یک ساعت رانندگی ده دقیقه به موتورسیکلت استراحت بدهید. در این دوره می‌توانید با سرعت‌های مختلفی برانید اما از گاز دادن بیش از حد خودداری کنید.

## ۱۰۰۰-۵۰۰ کیلومتر

از رانندگی طولانی مدت با حالت پیرگاز خودداری کرده و با سرعت متغیر برانید.

## بیش از ۱۰۰۰ کیلومتر

دوره آببندی به پایان رسیده و اجزاء و قطعات آببندی شده‌اند. پس از پایان دوره آببندی اتصالات باید بررسی و آچارکشی شده و روغن موتور تعویض گردد. سپس می‌توانید با به شکل عادی و پرگاز رانندگی کنید؛ اما همچنان لازم است که به هرگونه ایراد احتمالی و سروصدای غیرعادی در موتورسیکلت توجه کافی داشته باشید.



حداکثر سرعت در هر دنده از این موتورسیکلت عبارت است از: (بیشترین سرعت) دنده چهار: ۸۵ کیلومتر در ساعت - دنده سه: ۶۴ کیلومتر در ساعت - دنده دو: ۲۵ کیلومتر در ساعت - دنده یک: ۲۳ کیلومتر در ساعت.

ابزار اندازه‌گیری و نشانگرها (مطابق مدل)



عملکرد	نام
سرعت حرکت موتورسیکلت را نشان می‌دهد.	سرعت‌سنج
تعداد دور موتور در دقیقه را نشان می‌دهد.	نشانگر دور موتور
مسافت پیموده شده حال حاضر را نشان می‌دهد.	مسافت‌سنج
هنگام روشن شدن چراغ راهنمای چپ یا راست مطابق با جهت عملکرد چشمک می‌زند.	نشانگر چراغ‌راهنما
با قرار دادن دنده در حالت خلاص، نشانگر با رنگ سبز روشن خواهد شد.	نشانگر دنده خلاص
موقعیت دنده را نشان می‌دهد.	نشانگر شماره دنده
با فعال شدن زاویه نوربالای چراغ جلو نشانگر با نور آبی روشن می‌شود.	نشانگر کلید هشدار نوربالا
در صورت بروز مشکل در سیستم انژکتور روشن خواهد ماند	چراغ چک

## سوئیچ اصلی

از کلید خارج شده است	عملکرد	کلید سوئیچ احتراق
کلید را می‌توان از سوئیچ بیرون آورد.	بسته: کل مدار قطع است موتور روشن نمی‌شوند	
کلید از سوئیچ بیرون نمی‌آید.	باز: مدار وصل است. موتور و چراغ‌ها روشن می‌شوند	



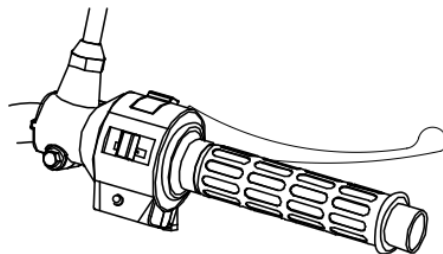

۱. دکمه استارت (☎): به منظور روشن کردن موتور، پس از اطمینان از قرار داشتن دنده در حالت خلاص و همچنین آزاد بودن کلاچ دکمه (☎) را فشار دهید. از نگه داشتن دکمه استارت بیش از ۳ ثانیه خودداری نمایید.
۲. کلید چراغ • (☀): با قرار دادن کلید در موقعیت ● چراغ جلو و عقب خاموش خواهند شد. با تغییر موقعیت کلید به ☀، چراغ‌های جانبی، چراغ عقب و چراغ نمایشگر روشن می‌شوند. هنگام تغییر موقعیت به ☀، چراغ جلو روشن شده که تغییر زاویه آن به نوربالا و پایین توسط کلید تعبیه شده بر روی دسته‌فرمان چپ کنترل خواهد شد.
۳. فلاشر (مطابق مدل): به منظور هشدار دادن به دیگران، به خصوص در هنگام توقف، کلید را در موقعیت ▲ قرار دهید. با فعال شدن این سیستم چراغ‌های راهنمای جلو و عقب به‌طور هم‌زمان شروع به چشمک زدن خواهند کرد. برای غیرفعال کردن سیستم کلید را به موقعیت ● برگردانید.
۳. کلید قطع کن (☹) (مطابق مدل): با قرار دادن کلید در موقعیت ☹ مدار برق موتورسیکلت قطع شده، موتور، چراغ‌ها و بوق غیرفعال خواهند شد. با قرار دادن کلید در موقعیت ☺ برق در مدار جریان پیدا خواهد کرد.
۴. دسته‌گاز: به منظور افزایش سرعت گردش موتور، دسته‌گاز را به سمت خودتان بچرخانید و به منظور کاهش سرعت، آن را رها کنید.
۵. اهرم ترمز چرخ جلو: با گرفتن اهرم ترمز سمت راست، ترمز جلو فعال خواهد شد.
۶. در مدل‌های دارای ترمز دیسکی: در صورتی که میزان روغن ترمز به کمتر از حد مجاز رسیده است آن را پر کنید.

## مجموعه کلیدهای دسته فرمان چپ

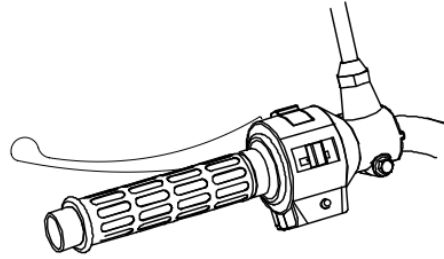







(۱) کلید بوق  : در هنگام باز بودن سوئیچ اصلی با فشار دادن این کلید بوق به صدا در خواهد آمد.

(۲) کلید چراغ راهنما  : هنگام دور زدن و یا پیچیدن به سمت راست یا چپ به منظور اطلاع رسانی به دیگر رانندگان به کار می‌رود. در هنگام باز بودن سوئیچ اصلی، کلید راهنما را به سمت چپ یا راست حرکت دهید. چراغ‌های راهنما شروع به چشمک زدن می‌کنند.

برای خاموش شدن چراغ راهنما کلید را به حالت اول برگردانید.

راهنمای راست  یعنی شما قصد پیچیدن به سمت راست را دارید.

راهنمای چپ  یعنی شما قصد پیچیدن به سمت چپ را دارید.

(۳) کلید نوربالا و پایین چراغ جلو  : با قرار دادن کلید در موقعیت  چراغ عقب، چراغ‌های جانبی و چراغ نمایشگر روشن می‌شود. با قرار گرفتن کلید در موقعیت  زاویه نورپایین و با قرار گرفتن در موقعیت  نوربالای چراغ جلو فعال می‌شود. همچنین با تغییر زاویه نور چراغ نشانگر صفحه کیلومتر روشن خواهد شد. به منظور خاموش کردن همه چراغ‌ها کلید را در موقعیت  قرار دهید.

## باز کردن در باک و پر کردن بنزین



حجم باک بنزین این موتورسیکلت ۸.۵ لیتر است. به منظور باز کردن در باک، درپوش در باک را به صورت کشویی کنار کشیده و کلید را در قفل در باک قرار داده و ۹۰ درجه در جهت عقربه‌های ساعت بچرخانید. پس از پر کردن سوخت، در باک را در جای خود قرار داده و خلاف جهت عقربه‌های ساعت بچرخانید. درپوش را دوباره در جای خود قرار دهید.

**سوخت پیشنهادی:** از بنزین با اکتان ۹۰ به بالا استفاده نمایید.

باک را بیش از حد مشخص شده پر نکنید. (تا زیر گلولی باک). پس از پر کردن، در باک را به خوبی ببندید. پیش از سوخت‌گیری از خاموش بودن موتور اطمینان حاصل کنید. هرگونه شعله و جرقه را از موتورسیکلت دور نگه دارید.

### جدول بازدیدهای روزانه

نکات کلیدی برای بررسی	آیتم مورد نظر
آیا روغن تا حد تعیین شده است؟ (۰.۹ لیتر)	روغن موتور
آیا سوخت کافی در باک موجود است؟ (از ترکیب کردن بنزین و روغن خودداری کنید)	بنزین
شرایط ترمز جلو چگونه است؟ (اهرم ترمز باید ۱۰ تا ۲۰ میلی‌متر بازی داشته باشد)	ترمز
شرایط ترمز عقب چگونه است؟ (پدال ترمز عقب باید ۲۰ تا ۳۰ میلی‌متر خلاصی داشته باشد)	ترمز
آیا فشار باد تایر جلو مناسب است؟ (استاندارد ۱۷۵ کیلو پاسکال)	تایر
آیا فشار باد تایر عقب مناسب است؟ (استاندارد ۲۲۵ کیلو پاسکال)	تایر
آیا دسته فرمان لرزش غیرطبیعی ندارد؟ به سختی نمی‌چرخد؟	دسته فرمان
به درستی کار می‌کند؟ همه چراغ‌ها به درستی کار می‌کنند؟ به وضوح می‌توان عقب را دید؟	نمایشگر چراغ آینه
پیچ و مهره‌ها شل نیستند؟	پیچ و مهره‌های اجزاء اصلی
ایرادات قبلی هنوز وجود دارند؟	موارد غیرعادی

## بازدید و مراقبت‌های پیش از سواری

پیش از هر بار سوار شدن موارد زیر را در موتورسیکلت خود بررسی کنید:

**سطح روغن موتور:** کافی بودن میزان روغن موتور را بررسی کنید. از عدم نشتی آن اطمینان حاصل نمایید.

**میزان بنزین:** کافی بودن بنزین موجود در باک را بررسی کنید. از عدم نشتی آن اطمینان حاصل نمایید.

**ترمز:** وضعیت ترمز جلو و عقب را بررسی کنید. در صورت نیاز میزان خلاصی اهرم و پدال ترمز را تنظیم نمایید.

**تایر:** فشار باد، میزان سایش و ترک خوردگی احتمالی تایر را بررسی کنید.

**دسته گاز:** عملکرد دسته گاز، سالم بودن سیم گاز و همچنین میزان خلاصی دسته گاز را بررسی کرده و در صورت نیاز به موقع تنظیم یا تعویض نمایید.

**چراغ‌ها و بوق:** از عملکرد صحیح چراغ‌ها و بوق اطمینان حاصل نمایید.

**دسته فرمان:** از محکم بودن و همچنین نرمی عملکرد آن اطمینان نمایید.

## بازدید روغن موتور

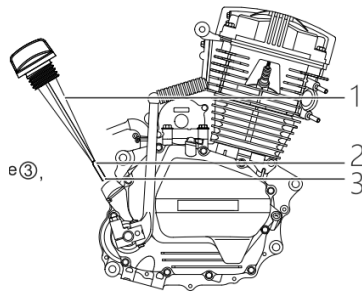

## بررسی سطح روغن موتور:

- ۱- موتورسیکلت را در سطح صاف و سفت بر روی جک اصلی قرار دهید. ۳-۵ دقیقه صبر کنید. سپس پیچ میله اندازه‌گیری (گیج) روغن را باز کرده و آن را بیرون بکشید. روغن سطح میله را پاک کنید و دوباره آن را در داخل لوله قرار دهید. (میله را نچرخانید).
  ۲. گیج را بیرون بکشید و بررسی کنید که روغن بین نشانه «کمترین(۲)» و «بیشترین(۱)» باشد.
- در صورتی که روغن کمتر از حد مجاز است روغن موتور را اضافه کنید. (سیلندر، کارتل و بخش‌های دیگر را برای مشاهده نشتی‌های احتمالی روغن بررسی کنید).

## ب. تعویض روغن و تمیز کردن صافی روغن

به‌منظور تخلیه روغن، موتورسیکلت را متوقف کرده و تا زمانی که هنوز گرم است اقدام به تخلیه آن نمایید.

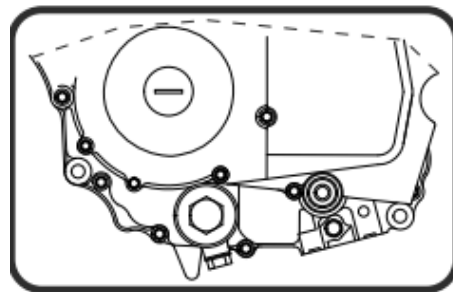

(۱) پیچ تزریق روغن (گیج) را باز کنید.

(۲) یک ظرف خالی در زیر پیچ تخلیه روغن قرار داده و پیچ تخلیه را باز کنید.

(۳) به منظور تخلیه باقی مانده روغن چندین بار اقدام به هندل زدن نمایید. پیچ تخلیه را در جای خود قرار داده و محکم ببندید.

(۴) درپوش صافی روغن را باز کرده، صافی را بیرون آورده و با شوینده مخصوص یا فشار باد تمیز کنید.

(۵) صافی، فنر و درپوش را در جای خود قرار دهید.

(۶) پس از ریختن حدود ۰.۸ لیتر روغن موتور (مطابق با مشخصات) به مخزن، موتور را روشن کرده و اجازه دهید برای چند دقیقه کار کند. پس از خاموش کردن موتور دوباره سطح روغن را بررسی نمایید. در صورت لزوم روغن موتور را اضافه کنید.

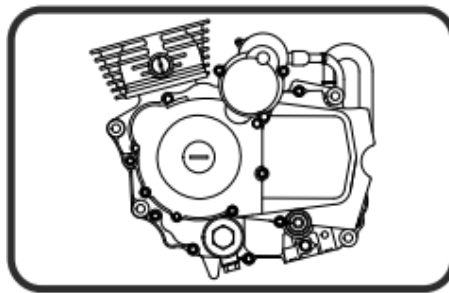

#### بازدید و تنظیم کلاچ:

وظیفه کلاچ انتقال قدرت موتور به چرخ عقب و تولید نیروی محرکه مؤثر است. بنابراین در صورت کارکرد نامناسب کلاچ و همچنین خلاصی بیشتر یا کمتر از حد مجاز اهرم کلاچ، دنده‌ها به خوبی عمل نکرده و قدرت موتور نیز کاهش می‌یابد (میزان خلاصی اهرم کلاچ باید بین ۱۰ تا ۲۰ میلی‌متر باشد). به منظور تنظیم میزان خلاصی اهرم کلاچ مطابق شکل زیر پیچ انتهایی سیم کلاچ (۱) را شل کرده و با شل و سفت کردن پیچ رگلاژ (۲) میزان خلاصی اهرم کلاچ را تنظیم کنید.

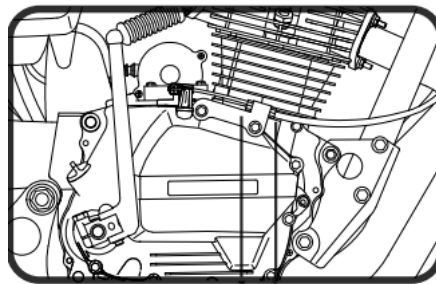

21

## بازدید و تنظیم زنجیر

نگهداری نادرست زنجیر محرک منجر به فرسودگی آن و اختلال در کارکرد موتور خواهد شد. لذا پیش از شروع رانندگی زنجیر را بررسی کرده و در صورت لزوم آن را روغن کاری نمایید.

### بازدید زنجیر:

- (۱) موتور را خاموش کنید. موتورسیکلت را بر روی جک اصلی قرار داده و دنده را در حالت خلاص بگذارید.
- (۲) به منظور بررسی میزان خلاصی زنجیر، آن را با دست بالا و پایین کنید. محدوده خلاصی مجاز بین ۱۵-۲۵ میلی متر است.
- (۳) چرخ عقب را بچرخانید. میزان سفتی زنجیر باید در طول حرکت زنجیر ثابت باشد. در صورتی که بخشی از زنجیر به سختی حرکت می کند آن بخش را تا روان شدن حرکت روغن کاری کنید.
- (۴) در صورت مشاهده فرسودگی و یا آسیب دیدگی در زنجیر هر چه سریع تر نسبت به تعویض آن اقدام نمایید. با روغن کاری به موقع از آسیب دیدگی و فرسودگی زنجیر جلوگیری نمایید.

### هنگام انجام بازدید، نکات زیر را بررسی نمایید:

- (۱) شل نبودن قاب زنجیر (۲) سالم بودن غلتک (۳) عدم خشکی و زنگ زدگی زنجیر (۴) عدم پیچ خوردگی یا گره خوردگی زنجیر (۵) سایش بیش از حد (۶) تنظیم نامناسب زنجیر
- مشاهده هریک از این موارد نشانگر اختلال در کارکرد زنجیر بوده و لازم است موارد زیر مورد بررسی قرار گیرد:
- چرخ دنده های زنجیر دچار خوردگی و یا شکستگی شده و یا مهره رگلاژ آن شل است.

### تنظیم زنجیر:

- (۱) موتورسیکلت را بر روی جک اصلی قرار دهید.
- (۲) در صورت نیاز به تنظیم زنجیر، پیچ اکسل عقب (۱) را شل کنید.
- (۳) پیچ تنظیم (۲) را به منظور تنظیم زنجیر چرخ بچرخانید.
- (۴) پس از تنظیم، پیچ اکسل را سفت کنید.
- (۵) دوباره میزان خلاصی زنجیر را بررسی کرده و در صورت لزوم تنظیم کنید.
- (۶) تنظیم زنجیر و ایجاد تغییر در آن بر میزان خلاصی پدال ترمز عقب تأثیر خواهد گذاشت. لذا پس از تنظیم زنجیر نسبت به تنظیم میزان خلاصی پدال ترمز عقب اقدام نمایید.

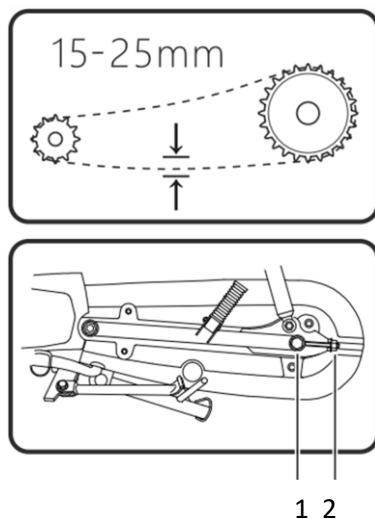

### روغن کاری زنجیر:

(۱) موتور را خاموش کنید. موتورسیکلت را بر روی جک اصلی قرار داده و دنده را در حالت خلاص بگذارید.

(۲) زنجیر را به مقداری روغن موتور و یا روان کننده مخصوص آغشته کنید.

### بازدید و تنظیم سیستم ترمز

#### ترمز جلو

میزان خلاصی اهرم ترمز جلو بین ۱۰-۲۰ میلی متر است. به منظور تنظیم میزان خلاصی، پیچ رگلاژ تعبیه شده بر روی چرخ جلو را بچرخانید. ترمزها در حفظ ایمنی شما بسیار اهمیت دارند؛ لذا نسبت به بررسی کارکرد درست آن‌ها پیش از هر بار سواری اقدام نمایید. همچنین پیش از هر بار سواری میزان روغن ترمز موجود در مخزن ترمز چرخ جلو را بررسی کرده و در صورت لزوم آن را پر کنید. استفاده از روغن ترمزهایی به غیر از روغن ترمز پیشنهادی می تواند بر کارکرد و سلامت سیستم ترمز آسیب بزند.

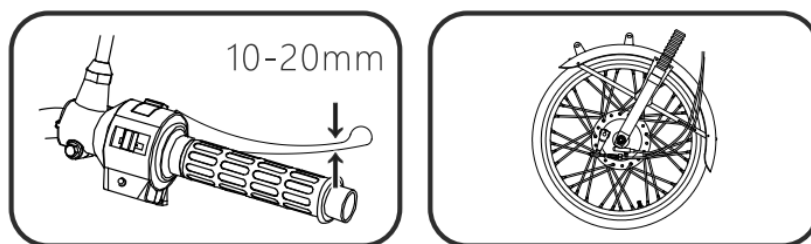

**!** روغن ترمز می تواند خوردگی شدیدی ایجاد کند. لذا هنگام استفاده از روغن ترمز مراقب عدم تماس آن با پوست و چشم های خود باشید. در صورت آلوده شدن چشم ها آن را به خوبی با آب شسته و به پزشک مراجعه نمایید. در صورت بلعیدن روغن ترمز به سرعت به پزشک مراجعه نمایید.

قبل از رانندگی، موارد مرتبط با سیستم ترمز را به شرح زیر بررسی نمایید:

(۱) نشتی احتمالی در سیستم ترمز جلو.

(۲) نشتی احتمالی در شیلنگ ترمز.

(۳) اهرم ترمز باید نیروی مقاوم مشخصی را حفظ کند.

(۴) وضعیت سایش لنت ترمز چرخ جلو را بررسی کنید.

 از راندن موتورسیکلت بلافاصله پس از تعویض لنت ترمز جدید خودداری نمایید. ابتدا چندین بار اهرم ترمز را گرفته و رها کنید تا روغن ترمز به جریان بیفتد.

### ترمز عقب

(۱) موتورسیکلت را بر روی جک اصلی قرار داده و دنده را در حالت خلاص بگذارید.

(۲) میزان خلاصی پدال ترمز را بررسی کنید. میزان خلاصی پدال باید بین ۲۰-۳۰ میلی‌متر است.

(۳) در صورت نیاز به تنظیم، پیچ رگلاژ سیستم ترمز (۲) را در جهت عقربه‌های ساعت بچرخانید.

(۴) پدال ترمز را چندین بار فشار داده و رها کنید. سپس چرخ عقب را بچرخانید تا از چرخش آزادانه آن مطمئن شوید.

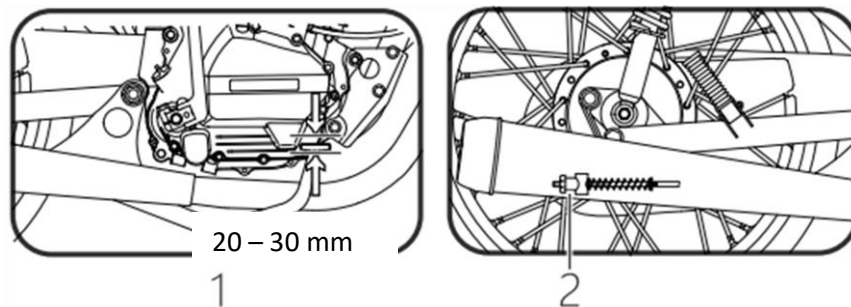



## بازدید شمع

پس از ۱۰۰۰ کیلومتر اول و پس از آن هر ۳۰۰۰ کیلومتر نسبت به بازدید شمع اقدام نمایید.

(۱) اطراف محل شمع را به خوبی تمیز کنید.

(۲) درپوش شمع را برداشته و سپس با آچار شمع آن را باز کرده و بیرون بیاورید.

(۳) آلودگی‌ها و رسوبات کربن الکتروود شمع را با یک فرچه فلزی تمیز کنید. در صورت زیاد بودن میزان رسوبات از یک شمع جدید استفاده کنید.

(۴) میزان شکاف الکتروود شمع را بررسی کرده و در صورت لزوم فاصله آن را تنظیم کنید. شکاف الکتروود باید بین ۰.۶-۰.۷ میلی‌متر باشد.

(۵) واشر را روی شمع قرار دهید. برای پیشگیری از جابجا بسته شدن رزوه‌های شمع شمع، ابتدا آن را با دست بسته و سپس با آچار مخصوص سفت کنید.

رنگ طبیعی شمع باید بین کرم و زرد باشد. هنگام تمیز کردن شمع به رنگ آن دقت کنید. در صورت تیره بودن رنگ شمع آن را با شمع باارزش حرارتی پایین و در صورت سفید بودن، آن را با شمع باارزش حرارتی بالا تعویض نمایید.

 حتماً از شمع‌های متناسب با مشخصات فنی استفاده نمایید. استفاده از شمع‌های نامناسب منجر به آسیب دیدگی موتور و کاهش کارایی آن خواهد شد.

 از محکم بستن بیش از حد شمع خودداری کرده و مراقب باشید که رزوه آن جابجا بسته نشود. همچنین پس از باز کردن شمع از ورود آلودگی و گردوغبار به داخل سیلندر جداً پیشگیری نمایید.

## بازدید فیلتر هوا

آلودگی و یا گرفتگی منافذ فیلتر هوا باعث افزایش مصرف سوخت و کاهش کارایی موتور خواهد شد. لذا بازدید و مراقبت دوره‌ای فیلتر هوا ضروری است. فیلتر هوا باید هر ۳۰۰۰ کیلومتر به شرح زیر بازدید، تمیز و در صورت لزوم تعویض گردد:

(۱) قاب کناری را بردارید.

(۲) پیچ‌های روی هواکش را باز کنید.

(۳) فیلتر را خارج کنید.

## تمیز کردن فیلتر هوا

- (۱) مقداری از حلال غیرقابل اشتعال را در یک ظرف ریخته، فیلتر را در آن غوطه‌ور کنید تا تمیز شود.
- (۲) فیلتر را با دست بفشارید تا حلال از آن خارج شود. چلانیدن فیلتر باعث خرابی آن خواهد شد.
- (۳) سپس فیلتر را در روغن روان‌کننده غوطه‌ور کرده و سپس آن را بفشارید تا روغن آن خارج شود.
- (۴) فیلتر را به‌درستی در جای خود قرار داده و درپوش هواکش را به‌خوبی ببندید.

 از بنزین و حلال‌های دارای نقطه اشتعال پایین برای شستشوی فیلتر استفاده نکنید. قبل و بعد از شستشوی فیلتر آسیب‌دیدگی‌های احتمالی فیلتر را بررسی نموده و در صورت لزوم آن را تعویض نمایید. در مناطق پر گردوغبار فاصله زمانی بین شستشو و تعویض فیلتر هوا را کاهش دهید. از روشن کردن موتور پیش از نصب فیلتر خودداری نمایید. به‌منظور بهبود عملکرد و افزایش عمر مفید موتور از کارکرد درست فیلتر هوا اطمینان حاصل نمایید.

## بازدید سیستم سوخت

 افراد غیرحرفه‌ای مجاز به کار با این سیستم نیستند!

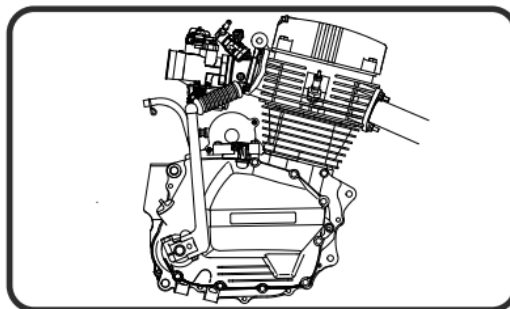

## بازدید تایر

به منظور افزایش ایمنی و عمر مفید تایر، فشار باد و عمق آج آن باید به طور منظم بازدید شود.

مناسب نبودن فشار باد تایر، نه تنها منجر به افزایش سرعت سایش تایر و کاهش عمر آن خواهد شد، بلکه بر پایداری موتورسیکلت در هنگام رانندگی بسیار تأثیرگذار خواهد بود. کم بودن فشار باد تایر سرعت سایش آن را بالا برده و بر عملکرد موتورسیکلت در هنگام دور زدن تأثیر می‌گذارد، و فشار باد بیش از حد باعث کاهش برخورد سطح مفید بین تایر و زمین شده و احتمال سر خوردن را افزایش می‌دهد. بنابراین حتماً فشار باد را مطابق با مقدار مشخص شده در جدول زیر تنظیم نمایید. هنگام تنظیم فشار باد، تایر باید خنک باشد.

## عمق آج تایر

با رسیدن عمق آج تایر جلو به زیر ۱،۶ میلی‌متر و تایر عقب به زیر ۲ میلی‌متر نسبت به تعویض آن اقدام نمایید.

دو سرنشین	یک سرنشین	
225kpa	200kpa	تایر جلو
250kpa	225kpa	تایر عقب

## بازدید و نگهداری از باتری

باتری استفاده شده در این موتورسیکلت از نوع «بی‌نیاز از مراقبت» است و نیازی به افزودن الکترولیت (آب باتری) ندارد. در صورت مشاهده هرگونه مشکل آن را با فروشنده خود در میان گذاشته یا به نمایندگی مجاز رجوع کنید.

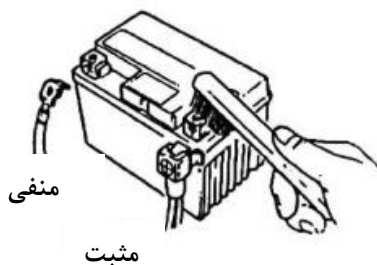

### - (تمیز کردن سرباتری):

- در صورت مشاهده آلودگی یا رسوب سرباتری‌ها را جدا کرده و تمیز کنید.
- برای باز کردن سرباتری: سوئیچ اصلی را در حالت OFF قرار دهید. ابتدا پیچ قطب منفی را باز کرده و کابل منفی را جدا کنید. سپس پیچ کابل مثبت را باز کرده و کابل مثبت را باز کنید.

### ⚠ توجه!

- در صورت مشاهده آلودگی و یا پودر سفید بر روی سرباتری‌ها، آن‌ها را با آب گرم بشویید
- در صورت مشاهده رسوبات سفت بر روی سرباتری‌ها، کابل‌ها را جدا کرده و سرباتری‌ها را با فرچه فلزی یا سمباده تمیز کنید
- پس از شستشو، کابل‌ها را متصل کرده و یک لایه گریس بر روی سرباتری‌ها بمالید

- باتری را برعکس روندی که باز کرده بودید ببندید

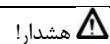

- هشدار!
- این باتری از نوع پرس شده است. به هیچ وجه درپوش آن را باز نکنید
- به منظور جلوگیری از خوابیدن باتری، در صورتی که برای مدت طولانی قصد استفاده از موتورسیکلت را ندارید، آن را از موتورسیکلت جدا کنید؛ پس از کامل شدن شارژ باتری آن را در محوطه‌های کم‌نور و دارای تهویه مناسب نگه دارید. در صورتی که می‌خواهید باتری روی موتورسیکلت بماند، کابل منفی آن را جدا کنید.
- در صورت نیاز به تعویض باتری، حتماً از باتری‌های مشابه و بی‌نیاز از مراقبت استفاده کنید.

### بازدید سیستم تعلیق

#### تنظیم کمک‌فتر عقب

کمک‌فترهای به کاررفته در این موتورسیکلت از نوع قابل تنظیم پنج‌مرحله‌ای برای پاسخگویی به شرایط مختلف جاده می‌باشد. پنج دندانه برای تنظیم بارِ تحمل‌شده بر روی فتر وجود دارد. با تنظیم کردن فتر بر روی بالاترین دندانه (۱) کمک‌فتر نرم‌تر شده که این حالت برای جاده‌های صاف و بارهای سبک مناسب است. با تنظیم کردن فتر بر روی پایین‌ترین دندانه (۵) کمک‌فتر سفت‌تر شده که این حالت برای جاده‌های ناهموار و بارهای سنگین مناسب است. با توجه به شرایط جاده و وزن بار موجود بر روی موتورسیکلت نسبت به تنظیم کمک‌فتر اقدام نمایید. با فشرده‌تر شدن کمک‌فتر عملکرد آن سفت‌تر خواهد شد



هر دو کمک‌فتر چپ و راست باید بر روی یک دندانه تنظیم شوند. بی‌توجهی به این مسئله منجر به کاهش ثبات موتورسیکلت خواهد شد.

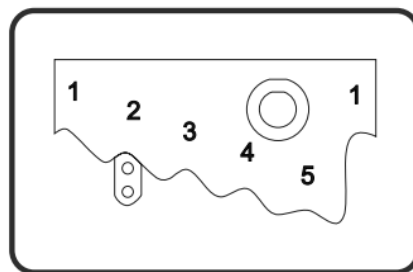
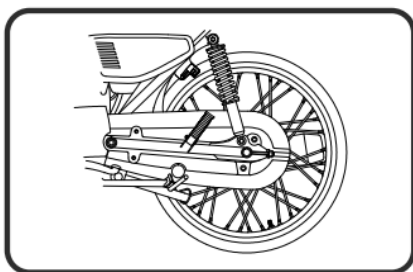

## روشن کردن انجین

### استارت هندلی

- (۱) سوئیچ را باز کنید.
- (۲) دنده را در حالت خلاص قرار دهید. چراغ سبزرنگ نشانگر دنده خلاص شروع به چشمک زدن می‌کند.
- (۳) درحالی که دسته‌گاز را کمی چرخانده‌اید هندل بزنید.
- (۴) پس از روشن شدن موتور چند دقیقه تا گرم شدن آن صبر کرده و سپس می‌توانید شروع به حرکت کنید.

 از برداشتن ناگهانی پای خود از روی هندل و برگشت ناگهانی آن خودداری کنید. این عمل می‌تواند منجر به آسیب‌دیدگی بدنه موتور شود.

 دودی که از آگزوز خارج می‌شود حاوی مقادیر زیادی از گاز خطرناک مونوکسید کربن است. خواهشمند است از روشن کردن موتور در محوطه‌هایی که فاقد تهویه مناسب است خودداری نمایید.

### استارت الکتریکی

مراحل ۱ و ۲ را انجام داده و سپس کلید استارت را بزنید.

 پیش از استارت زدن از خلاص بودن دنده اطمینان حاصل نمایید. در غیر این صورت، اهرم کلاچ را گرفته و سپس استارت بزنید.

 از نگه داشتن کلید استارت بیش از ۳ ثانیه خودداری نمایید. در صورت روشن نشدن موتور، پیش از زدن دوباره کلید استارت ۲۰ ثانیه صبر کنید.

## روش صحیح رانندگی

### شروع حرکت

- (۱) پس از گرم شدن موتور اهرم کلاچ را گرفته و با پنجه پای چپ خود موتور را در دنده یک قرار دهید.
- (۲) دسته‌گاز را با دست راست به تدریج به سمت خود بچرخانید و هم‌زمان کلاچ را به آرامی رها کنید. در صورتی که این دو عمل را هم‌زمان و متناسب با هم انجام دهید موتور سیکلت به آرامی شروع به حرکت خواهد کرد.



برای شروع حرکت به شکلی مناسب و پایدار هماهنگی بین دو دست چپ و راست (کلاچ و دسته‌گاز) بسیار مهم است. در صورتی که چرخش دسته‌گاز به اندازه کافی نباشد دور موتور پایین بوده و موتور خاموش خواهد شد. در صورتی که چرخش دسته‌گاز بیش از حد باشد دور موتور بالا رفته و موتور به جلو خواهد جهید.

### تعویض دنده

پس از شروع حرکت با چرخاندن بیشتر دسته‌گاز به تدریج سرعت را افزایش دهید. پس از رسیدن سرعت به ۲۰ کیلومتر در ساعت هم‌زمان اهرم کلاچ را به سرعت گرفته و دسته‌گاز را رها کنید و سپس با پنجه پای یک ضربه بر روی پدال دنده زده و آن را از ۱ به ۲ تغییر دهید. سپس کلاچ را رها کرده و دسته‌گاز را بچرخانید تا سرعت افزایش یابد. پس از رسیدن سرعت به بیش از ۳۰ کیلومتر در ساعت طبق روش فوق دنده را از ۲ به ۳ تغییر دهید. پس از رسیدن سرعت به بیش از ۴۵ کیلومتر در ساعت وارد دنده ۴ شوید. در صورت کاهش سرعت به دلیل رسیدن به مانع یا هر دلیل دیگری طبق روال بالا اهرم کلاچ را گرفته و دسته‌گاز را رها کنید و با پاشنه پا دنده را یک درجه معکوس کنید.



سرعت مناسب برای برگرداندن دنده (معکوس) به طور معمول به این شرح است: ۴ به ۳: زیر شصت کیلومتر - ۳ به ۲: زیر چهل کیلومتر - ۲ به ۱: زیر بیست کیلومتر.

### گرفتن ترمز

روش گرفتن ترمز: به‌طور کلی به دو شکل ترمز جهت کاهش سرعت و ترمز جهت توقف ناگهانی گرفته می‌شود. جهت گرفتن ترمز به‌منظور کاهش سرعت دسته‌گاز را رها کرده و اهرم ترمز را به آرامی فشار دهید. جهت گرفتن ترمز به‌منظور توقف ناگهانی دسته‌گاز را رها کرده، اهرم کلاچ را تا آخر گرفته و اهرم ترمز جلو و پدال ترمز عقب را هم‌زمان فشار دهید. در صورت لزوم درجه دنده را کاهش دهید.



در سراسیمگی‌ها دنده را در موقعیت سنگین (۱ و ۲) قرار دهید. از گرفتن ترمزهای ناگهانی و بی‌درپی خودداری کنید. این کار منجر به داغ شدن سیستم ترمز و کاهش اثربخشی آن خواهد شد. هنگام رانندگی در جاده‌های خیس و لغزنده با سرعت مطمئن برانید و از گرفتن ترمزهای ناگهانی خودداری کنید.

## پارک کردن

- برای توقف از هر دو ترمز جلو و عقب هم‌زمان استفاده کنید.
- پیش از گرفتن ترمز ابتدا دسته‌گاز را رها کنید.
- بهترین روش گرفتن ترمز این است که ابتدا به آرامی ترمز بگیرید و سپس فشار روی اهرم یا پدال ترمز را بیشتر کنید.

### ➤ هنگام نزدیک شدن به محل پارک:

۱. چراغ‌راهنما را روشن کنید. جلو، عقب و اطراف خود را به خوبی زیر نظر داشته باشید و به آرامی به سمت محل پارک تغییر مسیر دهید.

۲. درحالی که اهرم ترمز را نگه‌داشته‌اید، دسته دریچه گاز را به حالت اول خود برگردانید. (برای اطلاع دادن به وسایل نقلیه پشتی هنگام ترمز گرفتن چراغ‌ترمز موتورسیکلت روشن خواهد شد).

### ➤ پس از توقف کامل

۱. کلید چراغ‌راهنما را به حالت اول برگردانید و برای خاموش کردن موتور سوئیچ اصلی را ببندید.

۲. با موتور خاموش، به سمت محل پارک (زمین مسطح و سفت) حرکت کنید.

۳. در سمت چپ موتورسیکلت بایستید، با دست چپ دسته فرمان و با دست راست زیر زین را بگیرید. درحالی که جک اصلی را به سمت زمین فشار می‌دهید موتورسیکلت را به بالا و جلو بکشید.

## توجه

در خصوص زمان انجام سرویس اولیه و سرویس های دوره ای خصوصاً در دوره گارانتی، حتماً مطابق با دستورالعمل شرکت نیرو موتور مندرج در وبسایت آن عمل نمایید.

## جدول سرویس های دوره ای

دوره بازدید				۳۰۰-۱۰۰۰ KM	آیتم های چرخه زمانی و نگهداری
سالانه	شش ماهه	سه ماهه	ماهانه		
تعویض هر ۱۰۰۰ کیلومتر				R پس از ۳۰۰ کیلومتر	۱. روغن موتور
			I	I	۲. اهرم ها و سیم های ترمز
		I		I	۳. سیستم ترمز جلو و عقب
		I		I	۴. کلاچ
			I	I	۵. مدار الکتریکی، چراغ ها و نشانگرها
		I		I	۶. بلبرینگ و دسته فرمان
I	I			I	۷. در باک و شیلنگ بنزین
R		C		I	۸. فیلتر هوا
		I		I	۹. شمع
			I	I	۱۰. باتری
	C			C	۱۱. صافی روغن موتور
C					۱۲. صافی بنزین
			I&L	I&L	۱۳. زنجیر و چرخ زنجیر
	I				۱۴. روغن کمک فنر جلو
	I			I	۱۵. سیستم های تعلیق جلو و عقب
			I		۱۶. جک اصلی/بغل
			I	I	۱۷. تایر
			I	I	۱۸. پیچ و مهره های اجزاء

۱. در مناطق پر گردوغبار و یا دارای شاخص آلودگی بالا فاصله بین زمان تعویض فیلتر هوا را کاهش دهید.



۲. در صورتی که اغلب با موتورسیکلت خود با سرعت بالا می‌رانید و یا در صورت پیمودن مسافت‌های طولانی لازم است که فاصله زمانی بین بررسی‌های خود را کاهش دهید

- به منظور حفظ کارایی و کارکرد مفید موتورسیکلت خود، به نمایندگی‌های مجاز مراجعه نمایید.
- **I:** بازدید، تنظیم
- **R:** تعویض
- **C:** تمیز کردن (در صورت لزوم تعویض)
- **L:** روغن کاری

مشخصات فنی (مطابق مدل)

مدل			عنوان	ردیف
CDI125	CDI150	CDI200		
124	149	196	حجم انجین	۱
۴ زمانه	۴ زمانه	۴ زمانه	نوع انجین	۲
EURO 4	EURO 4	EURO 4	استاندارد آلاینده‌گی	۳
هندلی	هندلی و استارتی	هندلی و استارتی	سیستم راه‌اندازی انجین (استارتی / هندلی)	۴
انژکتور	انژکتور	انژکتور	سیستم سوخت‌رسانی (کاربراتور / انژکتور)	۵
7.46-8751	8.13-8259	10.24/7512	حداکثر توان (kw/rpm)	۶
8.81-6493	9.72-7009	13.41/5985	حداکثر گشتاور (N.m)	۷
91	94	106	حداکثر سرعت (km/h)	۸
4	5	5	تعداد دنده	۹
2.50x18	2.50x18	2.75x18	اندازه تایر جلو	۱۰
25	25	40	فشار باد تایر جلو (PSI)	۱۱
3.00x17	3.00x17	3.00x17	اندازه تایر عقب	۱۲
29	29	32	فشار باد تایر عقب (PSI)	۱۳
دیسکی	کاسه‌ای	دیسکی	سیستم ترمزگیری جلو (دیسکی / کاسه‌ای)	۱۴
دیسکی	کاسه‌ای	کاسه‌ای	سیستم ترمزگیری عقب (دیسکی / کاسه‌ای)	۱۵