



NIROOMOTOR

دفترچه راهنمای مشتری

DAICHI DT200



پیشگفتار

با تشکر از حسن انتخاب شما بابت خرید یکی از محصولات شرکت نیرو موتور، ورود شما به جمع موتورسواران نیرو موتور را خوشامد میگوییم.

از شما درخواست می شود که این دفترچه را به دقت مطالعه نمایید تا ضمن آشنایی با تجهیزات و نحوه کار این موتور سیکلت، با کلیه ویژگی ها و مزایای آن نیز آشنا شوید. علاوه بر این، مطالعه این دفترچه تنها شما را با نحوه مراقبت از این موتورسیکلت، سرویس های دوره ای و نیز اقدامات لازم جهت حفاظت شما در برابر مشکلات و صدمات احتمالی، آشنا میکند.

نکته

این دفترچه دربردارنده اطلاعات و جزییات محصول است. ممکن است تفاوت هایی جزیی بین اطلاعات این دفترچه راهنما و موتورسیکلت در دست شما وجود داشته باشد. در صورت هرگونه پرسش پیرامون اطلاعات این دفترچه، آن را با واحد خدمات پس از فروش یا نمایندگی مجاز شرکت نیرو موتور در میان بگذارید.

مشخصات روغن موتورهای توصیه شده برای موتورسیکلت های تولیدی نیروموتور

تصویر قوطی	رنگ برجسب	رنگ قوطی	تیپ روغن	شرایط استفاده	SAE درجه گرانی / ویسکوزیته	پایه ساخت	API سطح کیفی	JASO استاندارد روغن موتورسیکلت	نوع کلاچ موتورسیکلت	تیپ موتورسیکلت و نماد مربوطه	برند موتورسیکلت
	قرمز		Prime	همه شرایط آب و هوایی	10W40	نیمه سینتتیک	SL	MA2	تر WET	شهری / دنده ای 	SYM/ TVS/ Chinese (چینی)
	آبی	مشکی		آب و هوای معتدل و سرد	10W30	نیمه سینتتیک	SL	MB	خشک DRY	اسکوتری 	
	زرد			آب و هوای گرم	10W40	نیمه سینتتیک	SL	MB	خشک DRY	اسکوتری 	
	سبز	طوسی	Top	همه شرایط آب و هوایی	20W50	معدنی	SL	MA	تر WET	شهری / دنده ای 	CDI

اطلاعات مهم دفترچه راهنما

در این دفترچه اطلاعات بسیار مهم با ۴ علامت زیر قابل تشخیص هستند.

این علامت نماد هشدار ایمنی است و به منظور آگاه یبخشی از احتمال خطرات آسی بدیدگی فردی مورد استفاده قرار می گیرد. ب همنظور پیشگیری از صدمات احتمالی و یا مرگ، تمامی پیام های ایمنی که به دنبال این علامت ذکر می شوند را رعایت کنید.



هشدار، بیانگر موقعیت خطرناکی است که در صورت عدم اجتناب می تواند منجر به مرگ یا صدمات جدی گردد.

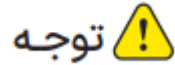

عبارت توجه، بیان کننده موارد احتیاطی خاصی است که به منظور جلوگیری از آسیب به وسیله نقلیه یا سایر دارایی ها م یبایست رعایت گردند.

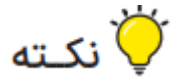

یک نکته ارائه گر اطلاعات کلیدی است برای اینکه روش انجام کاری را تتر و روشن تر شود.

حقوق مشتریان و گارانتی

- گارانتی موتورسیکلت‌های شرکت نیروموتور در تطابق با قانون و آیین‌نامه اجرایی حمایت از مصرف‌کنندگان، برای مدت ۱ سال و یا طی ۱۰ هزار کیلومتر (هرکدام که زودتر فرا برسد) و با رعایت شرایط و ضوابط گارانتی شرکت نیروموتور می‌باشد.
- انجام سرویس اولیه، سرویس‌های دوره‌ای و خصوصاً تعویض روغن موتور، مطابق با مدت‌زمان و کیلومتر کارکرد توصیه‌شده توسط شرکت نیروموتور (ذکرشده در وبسایت شرکت)، به جهت حفظ شرایط گارانتی موتورسیکلت شما الزامی است.
- برای انجام سرویس اولیه و سرویس‌های دوره‌ای و نیز دریافت خدمات گارانتی، حتماً به نمایندگی‌های مجاز شرکت نیروموتور مراجعه نمایید.
- جهت آشنایی با شرایط و ضوابط گارانتی، سرویس‌های دوره‌ای، متن قانون و آیین‌نامه اجرایی حمایت از مصرف‌کنندگان خودرو و موتورسیکلت و همچنین اطلاع از آخرین فهرست نمایندگی‌های مجاز در مناطق مختلف کشور، می‌توانید به وبسایت شرکت نیروموتور به آدرس اینترنتی niroomotorgroup.com مراجعه فرمایید.

ملحقات تحویلی به خریدار موتورسیکلت:

کیف ابزار که شامل پیچ گوشتی و آچار مخصوص است.

فهرست

۱. معرفی کلیدها و اجزاء کنترلی

شماره سریال و شماره شناسایی

۲. نکات عمومی سواری با موتورسیکلت

نکات پیش از سواری

سواری ایمن

رانندگی

نکات احتیاطی رانندگی

استفاده از قطعات یدکی اصل

دوره آببندی

۳. ابزار اندازه‌گیری و نشانگرها

۴. کاربرد تجهیزات

مجموعه کلیدهای دسته‌فرمان چپ

مجموعه کلیدهای دسته‌فرمان راست

۵. بازدیدهای پیش از سواری

بازدیدهای معمول

بازدید و تعویض روغن‌موتور

بازدید تایر

بازدید شمع

بازدید و تعویض فیلتر هوا

بازدید و تنظیم دسته‌گاز

بازدید و تنظیم کلاچ

بازدید و تنظیم زنجیر

بازدید و تنظیم ترمز عقب

ECU

بدنه دریچه‌گاز و نازل

۶. روشن کردن انجین

۷. جدول سرویس‌های دوره‌ای

۸. مشخصات فنی

۱. معرفی کلیدها و اجزاء کنترلی



۱. صفحه نمایشگر
۲. چراغ راهنمای عقب
۳. چراغ جلو
۴. پدال تعویض دنده
۵. جک بغل



۱. در باک
۲. چراغ عقب/ترمز
۳. جاپایی
۴. منبع اکروز
۵. هندل
۶. پدال ترمز عقب

○ شماره سریال و شماره شناسایی

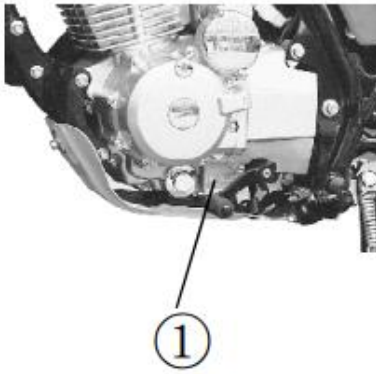

(۱) شماره سریال موتور در قسمت بالا و سمت چپ کارتل حک شده است.

(۲) شماره شناسایی موتورسیکلت (VIN) در سمت چپ میل فرمان حک شده است.

(۳) شماره شاسی در سمت راست میله فرمان حک شده است.

لطفا شماره شناسایی (VIN) و شماره سریال موتور را در کادر زیر یادداشت نمایید. این شماره‌ها به فروشنده شما در سفارش قطعات و یا دسترسی به اطلاعات موتورسیکلت کمک خواهند کرد.

شماره سریال موتور:

شماره شناسایی خودرو (VIN):

۲. نکات عمومی سواری با موتورسیکلت

○ نکات پیش از سواری

این کتابچه راهنما به تشریح نحوه صحیح درست استفاده از این موتورسیکلت به ویژه رانندگی ایمن، روش‌های بازدید ساده و غیره می‌پردازد. خواهشمندیم به‌منظور داشتن سفری راحت و ایمن این کتابچه را با دقت مطالعه نمایید

به‌منظور حفظ منافع خود موارد زیر را در کتابچه راهنما به‌دقت مطالعه نمایید:

- استفاده صحیح از موتورسیکلت.
- بازدیدها و مراقبت‌های پیش از سواری

○ سواری ایمن

جهت داشتن سواری ایمن به نکات زیر توجه داشته باشید:

۱. حفظ آرامش و استفاده از لباس‌های مناسب هنگام رانندگی بسیار مهم است. قوانین راهنمایی و رانندگی را رعایت کنید، عجله نکنید و همیشه بااحتیاط و آرامش برانید.

۲. معمولاً اکثر افراد در اوایل خرید موتورسیکلت بااحتیاط می‌رانند، اما پس از آشنایی با وسیله نقلیه خود به بی‌احتیاطی تمایل پیدا می‌کنند که این امر می‌تواند منجر به بروز تصادف و آسیب‌دیدگی‌های شدید شود.

۳. ترمز کردن در جاده‌های خیس و لغزنده می‌تواند منجر به لیز خوردن و واژگونی موتورسیکلت شود. لذا به‌منظور جلوگیری از حادثه، از گرفتن ترمزهای ناگهانی در جاده‌های خیس و لغزنده خودداری نمایید.

۴. سرعت موتورسیکلت در هنگام دور زدن و پیچیدن باید کاهش یابد. پس از پایان پیچ می‌توانید دوباره سرعت موتورسیکلت را افزایش دهید.

۵. هنگام عبور از کنار اتومبیل‌های پارک شده، مراقب بوده و احتمال باز شدن ناگهانی در اتومبیل را بدهید.

۶. در شرایط مرطوب، خطوط راه‌آهن و تخته آهنی آسفالت شده در محل ساخت‌وساز بسیار لغزنده می‌شوند. هنگام دویدن به چنین امکاناتی، سرعت باید کاهش یابد و موتورسیکلت باید به‌صورت عمودی نگه‌داشته شود، در غیر این صورت امکان لیز خوردن وجود دارد.

۷. شستشوی موتورسیکلت می‌تواند منجر به خیس شدن لنت‌های ترمز شود. لذا پیش از شروع حرکت به این نکته توجه داشته باشید.

۸. در هنگام رانندگی حتماً از کلاه ایمنی استفاده کنید.

۹. بارگیری بیش‌ازحد مجاز منجر به از دست رفتن تعادل موتورسیکلت خواهد شد. بار روی موتورسیکلت را به‌خوبی باطناب بسته و ثابت کنید. عدم تثبیت بار بر روی موتورسیکلت توجه شما را از جاده منحرف کرده و همچنین تعادل موتورسیکلت را برهم خواهد زد.

یادآوری:

- لطفاً در هنگام رانندگی از کلاه ایمنی استاندارد که با بند در زیر چانه و روی سر محکم می‌شود استفاده کنید.
- پوشیدن لباس‌هایی با سرآستین باز یا گشاد ممکن است در اثر وزش باد به دسته‌فرمان گیر کرده و در نتیجه ایمنی سواری را تحت تأثیر قرار دهد.
- از لباس‌هایی با سرآستین‌های بسته استفاده کنید.
- در هنگام رانندگی فرمان را با هر دو دست گرفته و از رانندگی با یک دست خودداری کنید.
- از محدوده سرعت مجاز تجاوز نکنید.
- از کفش‌های مناسب و با پاشنه کوتاه استفاده کنید.
- بر اساس جدول سرویس‌های دوره‌ای نسبت به بازدید و مراقبت‌های فنی مربوطه اقدام کنید.



- برای پیشگیری از سوختگی مسافر خود توسط منبع آگروز از قرار گرفتن پای او بر روی جاپایی مطمئن شوید.
- لوله و منبع آگروز تا مدتی پس از رانندگی همچنان داغ است. در هنگام بررسی و تعمیر موتورسیکلت مراقب سوختگی‌های احتمالی باشید.
- پس از توقف و خاموش کردن موتورسیکلت لوله و منبع آگروز تا مدتی همچنان داغ است. برای جلوگیری از سوختن رهگذران، موتورسیکلت خود را در جای امن پارک کنید.



- دستکاری و ایجاد تغییر در ساختار موتورسیکلت بر عملکرد آن تأثیر گذاشته و منجر به ضعیف شدن کارایی موتور، افزایش صدای آگروز و در نتیجه کوتاه شدن عمر مفید موتورسیکلت خواهد شد.
- علاوه بر این، موتورسیکلت در صورت دستکاری مشمول گارانتی نخواهد بود؛ لذا از دستکاری و اعمال تغییرات دلخواه بر روی موتورسیکلت خود خودداری نمایید.

○ رانندگی

- به‌منظور افزایش سرعت عکس‌العمل در شرایط اضطراری اعضاء بدن خود مانند بازوها، کف دست‌ها، کمر و انگشتان پا را آرام و بدون انقباض نگه دارید.

- حالت نشستن در هنگام رانندگی با ایمنی ارتباط مستقیم دارد. همیشه وزن بدن خود را در مرکز زین قرار دهید. اگر وزن بدن شما روی قسمت عقب زین باشد، بار چرخ جلو کاهش یافته و این باعث لرزش دسته فرمان می شود.
- خم شدن بدن راننده به سمت داخل پیچ در هنگام دور زدن، حرکت موتورسیکلت را آسان تر خواهد کرد. در غیر این صورت موتورسیکلت و راکب ثبات خود را از دست خواهند داد.
- کنترل موتورسیکلت در جاده های ناهموار و بدون آسفالت سخت است. از قبل شرایط جاده را بررسی کنید. در هنگام رانندگی در چنین جاده هایی سرعت خود را کاهش دهید و از نیروی شانه خود برای کنترل فرمان استفاده کنید.
- **پیشنهاد:** به منظور جلوگیری از کاهش ایمنی در هنگام سواری و محدودیت عملکرد دسته فرمان، در صورت امکان از قرار دادن اجسام در جلوی موتورسیکلت خودداری کنید.



- میزان تسلط راننده بر فرمان در هنگام رانندگی در زمان قرار داشتن یا قرار نداشتن بار بر روی موتورسیکلت متفاوت است.
- اضافه بار ممکن است باعث چرخش فرمان شده و ایمنی سواری را تحت تأثیر قرار دهد. از قرار دادن اضافه بار بر روی موتورسیکلت خودداری کنید.



- برای جلوگیری از آتش سوزی و ایجاد خسارت، از قرار دادن مواد قابل اشتعال مانند پارچه کهنه بین بدنه و موتور خودداری کنید.
- به منظور پیشگیری از حادثه از قرار دادن بار در جاهایی که برای بارگیری تعیین نشده اند خودداری کنید.

توصیه:

- برای به حداکثر رساندن عملکرد موتورسیکلت و افزایش عمر مفید آن:
- **دوره آب بندی**
- ۱۰۰۰ کیلومتر اول دوره آب بندی موتورسیکلت و قطعات آن به حساب می آید. لذا در این دوره از وارد آوردن فشار بیش از حد بر موتور خودداری نمایید. آب بندی صحیح موتور بر بهبود عملکرد و افزایش عمر مفید آن تأثیر بسزایی خواهد داشت. در طول این دوره بیشتر با سرعت پایین برانید و از چرخاندن کامل دسته گاز خودداری نمایید. پس از این دوره تمام قطعات موتور آب بندی و تنظیم شده و می توانید به شکل عادی برانید.
-

○ نکات احتیاطی رانندگی .

۱. از نشستن بر روی موتورسیکلت درحالی که د بر روی جک بغل قرار دارد خودداری کنید.

 توجه!
<ul style="list-style-type: none">• در حالت توقف از گاز دادن و بالا بردن دور موتور خودداری کنید.

۲. از سمت چپ سوار موتورسیکلت شوید و به درستی روی زین بنشینید. در حالت توقف پای راست خود را روی زمین نگه دارید تا از واژگون شدن موتورسیکلت جلوگیری شود.

 توجه!
<ul style="list-style-type: none">• تا زمان شروع حرکت همچنان پدال ترمز عقب را نگه دارید.

۳. برای شروع حرکت دسته گاز را به آرامی بچرخانید و از گاز دادن ناگهانی خودداری کنید.

 توجه!
<ul style="list-style-type: none">• چرخاندن ناگهانی دسته گاز برای شروع حرکت ممکن است باعث جهش موتورسیکلت به سمت جلو و از دست رفتن کنترل آن توسط راننده شود.• حتماً پیش از شروع حرکت از بسته بودن جک بغل مطمئن شوید.

(از گرفتن ترمزهای ناگهانی و پیچیدن های ناگهانی خودداری نمایید)

• گرفتن ترمز ناگهانی یا پیچیدن ناگهانی، بخصوص در آب و هوای بارانی می تواند منجر به لیز خوردن و واژگونی موتورسیکلت شود.

(در آب و هوای بارانی با احتیاط فراوان رانندگی کنید)

- مسافت ترمز در روزهای بارانی و جاده های خیس بیشتر از جاده های عادی است. بنابراین، سرعت خود را کاهش دهید تا مجبور به گرفتن ترمزهای ناگهانی نشوید.
- به منظور کاهش سرعت در جاده های شیب دار، دسته گاز را رها کرده و اهرم های ترمز را آرام فشار دهید.

○ استفاده از قطعات یدکی اصل

به‌منظور بهره بردن از بهترین عملکرد موتورسیکلت، کیفیت، مواد و دقت در تراشکاری هر قطعه باید با استانداردهای طراحی مطابقت داشته باشد. قطعات یدکی اصلی از موادی با کیفیت بالا و متناسب با استانداردهای موتورسیکلت اصلی تولید شده‌اند. قطعاتی که ما به بازار عرضه می‌کنیم با استفاده از مهندسی پیچیده و کنترل کیفیت دقیق تولید شده‌اند. لذا ضروری است در هنگام تعویض قطعات، «قطعات اصلی» را از «نمایندگان مجاز نیرو موتور» خریداری نمایید. در صورت خرید قطعات جایگزین ارزان‌قیمت یا تقلبی، هیچ تضمینی برای کارایی و ماندگاری آنها وجود ندارد. همچنین استفاده از قطعات نامرغوب احتمال بروز مشکلات و حوادث غیرمنتظره در موتورسیکلت را افزایش می‌دهد.

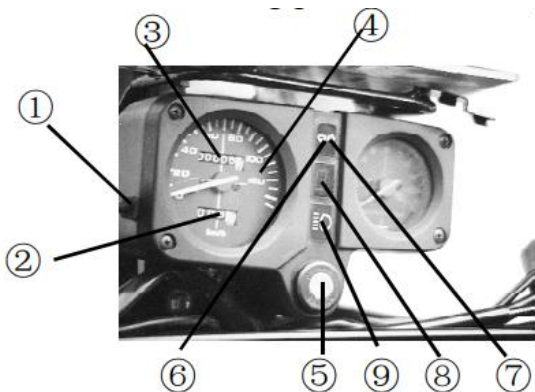

۳. ابزار اندازه گیری و نشانگرها

(۱) دکمه ریست: رقم مسافت سنج را صفر می کند.

(۲) مسافت سنج: مسافت فعلی طی شده موتورسیکلت را ثبت می کند.

(۳) کیلومتر شمار: کل مسافت طی شده را ثبت می کند.

(۴) سرعت سنج: سرعت حرکت موتورسیکلت را نشان می دهد.

(۵) سوئیچ اصلی (سوئیچ موتور)

موقعیت "OFF": با قرار گرفتن کلید در این موقعیت تمام مدارهای الکتریکی قطع شده و موتور روشن نخواهد شد. در این حالت کلید را می توان بیرون آورد.

موقعیت "ON": مدار جرقه زنی وصل شده و می توان موتور را روشن کرد. کلید از سوئیچ اصلی خارج نخواهد شد.

موقعیت "LOCK": به منظور قفل کردن فرمان، فرمان را تا انتها به سمت چپ بچرخانید. سپس کلید را به داخل فشار داده و در موقعیت "LOCK" قرار دهید. در این حالت فرمان قفل شده و مدار الکتریکی قطع می باشد.

(۶) نشانگر چراغ راهنمای چپ: با فعال شدن چراغ راهنمای چپ این نشانگر شروع به چشمک زدن خواهد کرد.

(۷) نشانگر چراغ راهنمای راست: با فعال شدن چراغ راهنمای راست این نشانگر شروع به چشمک زدن خواهد کرد.

(۸) نشانگر دنده خلاص "N": با قرار گرفتن دنده در موقعیت خلاص این نشانگر روشن خواهد شد.

(۹) نشانگر نوربالا: هنگامی که سوئیچ چراغ جلو در موقعیت "☀" قرار دارد، با قرار گرفتن کلید در موقعیت ☐ زاویه نوربالا فعال شده و نشانگر آن روشن خواهد شد. با قرار دادن کلید در موقعیت ☐ زاویه نورپایین چراغ جلو روشن شده و چراغ نشانگر خاموش خواهد شد.

○ مجموعه کلیدهای دسته فرمان چپ

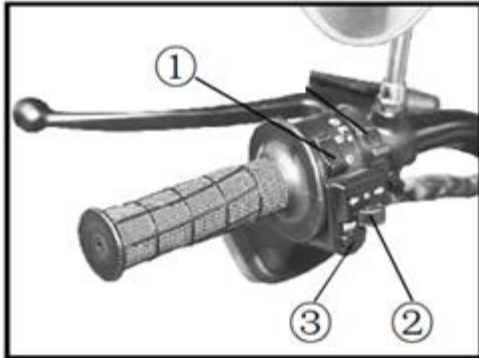

(۱) کلید تغییر زاویه نوربالا/پایین

با قرار گرفتن کلید در موقعیت ☰ زاویه نوربالای چراغ جلو فعال شده و با قرار دادن کلید در موقعیت ☷ زاویه نورپایین آن فعال خواهد شد.

(۲) کلید چراغ راهنما

چراغ‌های راهنما به منظور اطلاع‌رسانی به دیگر رانندگان پیش از دور زدن و یا پیچیدن به سمت راست یا چپ به کار می‌رود. در هنگام قرار داشتن سوئیچ اصلی در حالت ON (روشن)، کلید راهنما را به سمت چپ یا راست حرکت دهید. چراغ‌های راهنما شروع به چشمک زدن می‌کنند.

راهنمای راست یعنی شما قصد پیچیدن به سمت راست را دارید. ➡

راهنمای چپ یعنی شما قصد پیچیدن به سمت چپ را دارید. ⬅

با قرار گرفتن کلید در موقعیت ● چراغ‌راهنما خاموش می‌شود.

(۳) کلید بوق

با فشار دادن این دکمه بوق به صدا درخواهد آمد

مجموعه کلیدهای دسته فرمان راست

(۱) کلید استارت

در شرایطی که سوئیچ اصلی در موقعیت ON قرار دارد، با فشار دادن این دکمه موتور روشن خواهد شد. زمان هر استارت بیش از پنج ثانیه طول نخواهد کشید و به طور خودکار پس از پنج ثانیه قطع خواهد شد.

(۲) کلید قطع کن موتور

با فعال شدن این کلید مدار برق موتورسیکلت قطع شده، موتور خاموش خواهد شد.

(۳) کلید چراغ

با قرار گرفتن این کلید در موقعیت  چراغ جلو، چراغ‌های پارک جلو و چراغ عقب روشن می‌شوند.

با قرار گرفتن این کلید در موقعیت ● تمام چراغ‌ها خاموش می‌شوند.

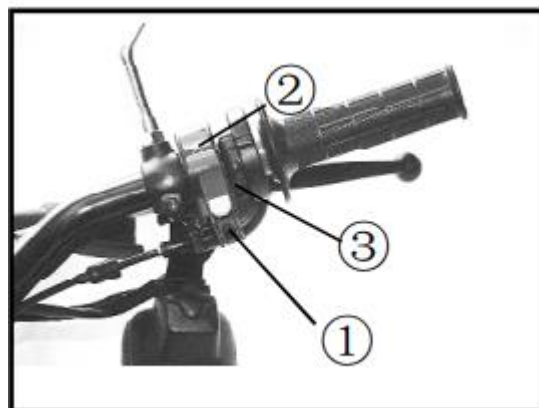

۵. بازدیدهای پیش از سواری

○ بازدیدهای معمول

- پیش از هر بار سواری تنها چند دقیقه وقت گذاشته و موارد زیر را بررسی و بازدید نمایید. بازدید این موارد نه تنها منجر به صرفه‌جویی زمان بیشتری برای شما می‌شود، بلکه سلامت و ایمنی شما را تضمین می‌کند.
- سطح روغن‌موتور را بررسی کنید. در صورت لزوم روغن‌موتور را اضافه کرده و همچنین نشستی‌های احتمالی را بررسی نمایید.
- سطح بنزین را بررسی کنید. در صورت لزوم اقدام به سوخت‌گیری کرده و همچنین نشستی‌های احتمالی را بررسی نمایید.
- سیستم ترمز جلو و عقب را بررسی کنید. درستی کارکرد سیستم ترمز جلو و عقب را بررسی و میزان خلاصی اهرم و پدال ترمز را تنظیم کنید.
- شرایط تایر را بررسی کنید. فشار باد تایر جلو و عقب و همچنین ترک‌خوردگی و پوسیدگی احتمالی در آن را بررسی کنید.
- عملکرد دسته‌گاز را بررسی کنید. عملکرد دریچه‌گاز، سلامت و اتصال سیم‌گاز و همچنین میزان خلاصی آن را بررسی و در صورت لزوم تنظیم کنید.
- درستی کارکرد چراغ و بوق را بررسی کنید. کارکرد بوق، چراغ جلو، چراغ عقب، چراغ‌های راهنما، چراغ‌ترمز، و همچنین چراغ‌های نشانگر را بررسی کنید.
- زنجیر را بررسی کنید. میزان خلاصی و کارکرد روان زنجیر را بررسی کنید. در صورت مشاهده پوسیدگی و آسیب‌دیدگی جدی نسبت به تعویض آن اقدام نمایید.
- دسته‌فرمان را بررسی کنید. استحکام و همچنین کارکرد نرم دسته‌فرمان را بررسی کنید.

○ بازدید و تعویض روغن‌موتور

کیفیت روغن‌موتور نقش حیاتی در بهبود عملکرد و افزایش عمر مفید موتور دارد. همواره از روغن‌های باکیفیت و تأییدشده استفاده کنید و از به‌کارگیری روغن‌های فرعی و غیراستاندارد خودداری نمایید. این موتورسیکلت با روغن‌موتور 15W40 پر شده است و که فقط در محدوده دمایی منفی ۱۰ تا مثبت ۴۰ درجه سانتی‌گراد مناسب است. در صورت استفاده از روغن‌موتور دیگر از هماهنگ بودن آن با مشخصات فنی این موتورسیکلت اطمینان حاصل نمایید. با توجه به متغیر بودن ویسکوزیته در مناطق و دماهای متفاوت، روغن‌موتور باید طبق توصیه انتخاب شود. در صورت عدم دسترسی به روغن‌موتور کلاس W/40Q۱۵ می‌توانید از روغن‌موتور HQB-10# (یا HQB-6# در مناطق با دمای زیر ۱۰ درجه سانتی‌گراد است) استفاده کنید. پیش قبل از تعویض روغن، روغن باقی‌مانده در کارتر را کاملاً تخلیه کرده و با نفت سفید، داخل آن را تمیز کنید. سپس اقدام به پر کردن روغن جدید نمایید.

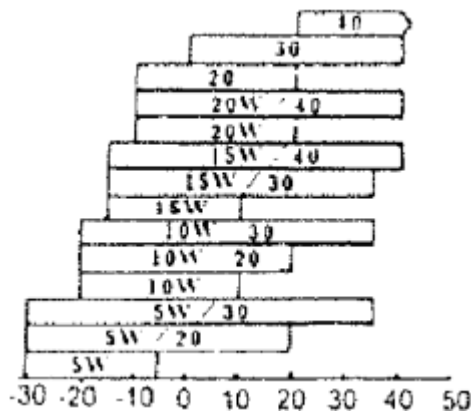

بررسی سطح روغن موتور

(۱) موتور را خاموش کنید و موتورسیکلت را در سطحی صاف بر روی جک اصلی قرار دهید.

(۲) یک دقیقه صبر کنید تا سطح روغن ثابت شود.

توجه: با بیرون آوردن میله اندازه‌گیری (گیج) سطح روغن موتور را بررسی کنید. سطح روغن موتور باید بین علامت‌های F و L باشد. در صورت کافی نبودن میزان روغن موتور روشن نمی‌شود. در حالی که موتور هنوز گرم است اقدام به تخلیه روغن کرده و طبق روند زیر تعویض آن نمایید.

تعویض

(۱) موتورسیکلت را در سطحی صاف بر روی جک اصلی قرار دهید.

① oil dipstick

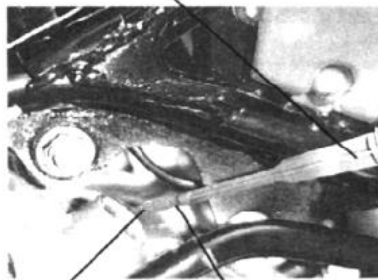

③ bottom line ② top line

(۲) درپوش مخزن روغن را باز کنید.

(۳) پیچ تخلیه روغن را باز کرده و روغن را به‌طور کامل تخلیه نمایید.

(۴) پس از تخلیه، پیچ تزریق را محکم بسته و مخزن را با روغن موتور جدید پر کنید. درپوش پرکننده را کامل ببندید. از پیچاندن بیش‌ازحد درپوش مخزن روغن خودداری نمایید.

(۵) موتور را روشن کرده و چند دقیقه آن را در حالت دور آرام رها کنید.

(۶) موتور را دوباره خاموش کرده و یک دقیقه صبر کنید. دوباره گیج را بیرون آورده و از قرار داشتن سطح آن در علامت F اطمینان حاصل کنید.

○ بازدید تایرها

- برای بررسی باد تایر و بادکردن آن‌ها موتور را خاموش کنید.
- در صورتی که شکل منحنی محل برخورد تایر با زمین غیرطبیعی به نظر می‌رسد، باد آن را با فشارسنج بررسی کرده و در صورت لزوم تنظیم کنید.
- فشار باد باید در هنگام سرد بودن تایرها بررسی شود.

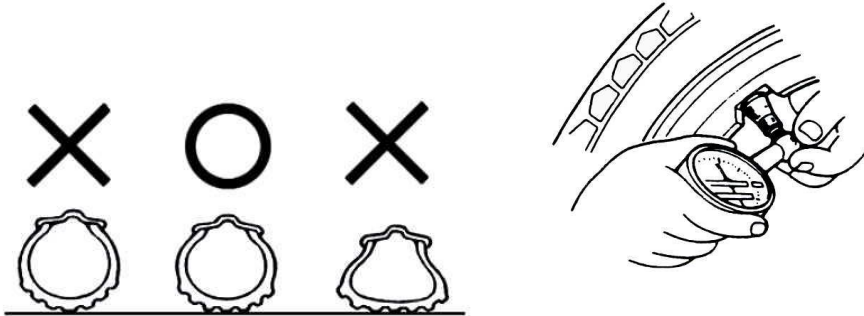

به منظور کسب اطلاعات بیشتر در مورد تایرها و فشار باد به بخش مشخصات فنی مراجعه کنید.

- به صورت چشمی ترک خوردگی‌ها و یا آسیب‌های احتمالی دیواره‌های تایرها را بررسی کنید.
- مطمئن شوید که اجسام خارجی همچون میخ و یا تکه سنگ در آج‌های تایر گیر نکرده باشند.
- برای اطمینان از کافی بودن عمق شیار آج، با توجه به «نشانهگر سایش آج» شیار تایرها را بررسی کنید.
- مشاهده نشانهگر سایش آج بر روی تایر نشانه فرسودگی تایر است و در اسرع وقت باید تعویض شود.

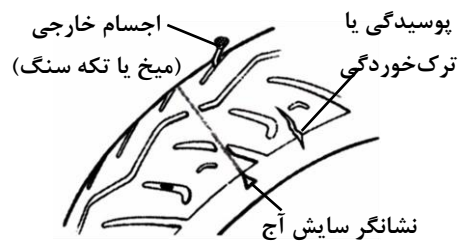

⚠ توجه!

- فشار باد بیش از حد، سایش و یا ترک خوردگی مهم‌ترین دلایل ترک‌خوردن تایر در حین حرکت است که می‌تواند به از دست دادن کنترل فرمان توسط راننده منجر شود.

با رسیدن عمق آج تایرها به اندازه ارقام مندرج در جدول ۱ هرچه سریع‌تر نسبت به تعویض آن‌ها اقدام نمایید.

محدوده عمق آج تایر			
تایر جلو	۲.۰ میلی‌متر	تایر عقب	۳.۰ میلی‌متر
جدول ۱			

○ بازدید شمع

شمع توصیه‌شده: D8RTC

بازدید و تعویض

۱. وایر سرشمع را بردارید.

۲. هرگونه کثیفی را از اطراف پایه شمع پاک کنید. شمع را با استفاده از آچار شمع موجود در کیت ابزار باز کنید.

۳. آلودگی احتمالی الکتروود و یا رسوب کربن بر روی آن را بررسی کنید. رسوب کربن بر روی الکتروود را با فرچه فلزی تمیز کنید. شمع را با بنزین بشویید و با پارچه خشک کنید. در صورت وجود بیش از حد رسوب شمع را تعویض نمایید.

۴. شکاف شمع را با استفاده از آچار فیلر اندازه‌گیری کنید. شکاف الکتروود شمع باید ۰.۶-۰.۷ میلی‌متر باشد. در صورت لزوم آن را تنظیم نمایید.

۵. شمع را در جای خود قرار داده و به منظور جلوگیری از دنده‌به‌دنده بسته شدن شمع، ابتدا آن را با دست ببندید و سپس با آچار شمع سفت کنید.

۶. وایر سرشمع را دوباره در جای خود قرار دهید.

0.6 - 0.7mm



- از محکم بسته بودن شمع اطمینان حاصل کنید. در غیر این صورت شمع بیش از حد داغ شده و می‌تواند احتمالاً به موتور آسیب برساند.
- از شمع با محدوده حرارتی مناسب استفاده کنید. در غیر این صورت ممکن است آسیب شدید به موتور وارد شود.

○ بازدید و تمیز کردن فیلتر هوا

- هر ۴۰۰۰ کیلومتر، فیلتر هوا را تمیز کرده و در روغن‌موتور غوطه‌ور کنید. در محیط‌های پر گردوغبار فاصله بین بازدید و تمیز کردن فیلتر هوا را کاهش دهید.
- پیچ هواکش را باز کرده و درپوش آن را باز کنید. فیلتر هوا را بیرون بیاورید.
- یک ظرف را با اندازه مناسب از حلال غیرقابل اشتعال پر کرده و فیلتر هوا را در آن غوطه‌ور کرده بشویید. سپس به‌خوبی آن را خشک کنید.
- فیلتر هوا را در روغن‌موتور غوطه‌ور کرده و سپس با فشار دادن آن روغن اضافی را بگیرید. از چلانیدن فیلتر خودداری نمایید.
- فیلتر هوا را برعکس روند باز کردن در جای خود قرار داده و ببندید. از قرار گرفتن درست فیلتر هوا در جای خود اطمینان حاصل نمایید.

○ بازدید و تنظیم دسته‌گاز

- چرخش صحیح دسته‌گاز را بررسی کرده و مطمئن شوید که پس از چرخاندن به‌درستی و به‌طور کامل به جای خود برمی‌گردد.
- میزان خلاصی دسته‌گاز را بررسی نمایید. خلاصی دسته‌گاز باید بین ۲ ~ ۶ میلی‌متر باشد. در صورت لزوم با چرخاندن پیچ رگلاژ نسبت به تنظیم آن اقدام نمایید.

○ بازدید و تنظیم کلاچ

- میزان خلاصی اهرم کلاچ را بررسی کنید. خلاصی اهرم کلاچ باید بین ۱۰ ~ ۲۰ میلی‌متر باشد. در صورت لزوم با چرخاندن پیچ رگلاژ نسبت به تنظیم آن اقدام نمایید.
- مانند موقعیت (A) بچرخید، باعث کاهش شل شدن آزاد دسته سمت چپ می‌شود.

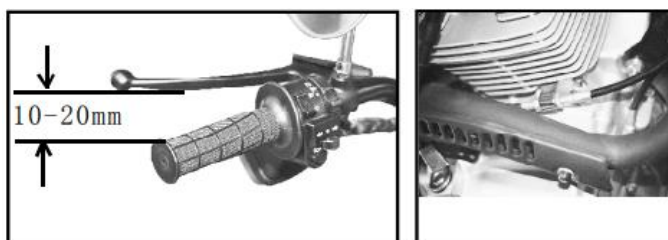

○ بازدید و تنظیم زنجیر

بازدید

- کثیف شدن زنجیر به پوسیدگی زودرس آن منجر خواهد شد. لذا به‌طور منظم و هر ۱۰۰۰ کیلومتر نسبت به تمیز کردن و روغن‌کاری آن اقدام نمایید.

- موتورسیکلت را بر روی جک اصلی قرار داده و به منظور بررسی میزان کشش زنجیر با انگشتان خود بالا و پایین زنجیر را به سمت هم فشار دهید. کشش زنجیر باید بین ۱۰ ~ ۲۰ میلی‌متر باشد.

تنظیم

۱. مهره اکسل چرخ عقب (۲) و پیچ تنظیم زنجیر (۳) را شل کنید.
تا رسیدن میزان کشش زنجیر به حد مناسب و تراز شدن آن پیچ تنظیم (۴) را بچرخانید.

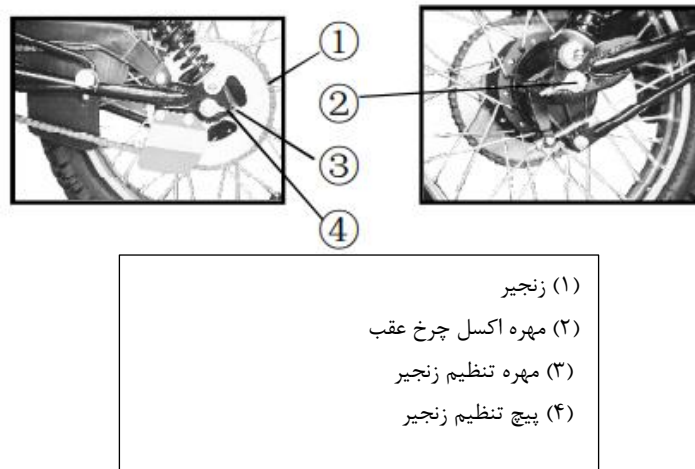

روغن کاری زنجیر

۱. قاب زنجیر را برداشته و سالم بودن زنجیر را بررسی نمایید. در صورت وجود پوسیدگی و آسیب دیدگی نسبت به تعویض آن اقدام نمایید. زنجیر را تمیز کرده و روغن کاری نمایید.

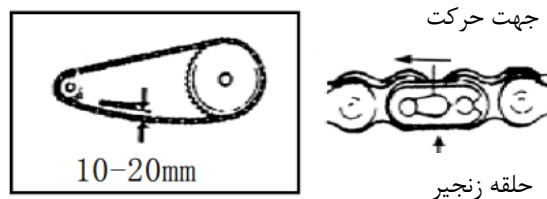

○ بازدید و تنظیم ترمز عقب

۱. میزان خلاصی پدال ترمز عقب (۱) باید بین ۲۰ ~ ۳۰ میلی‌متر باشد.
۲. برای تنظیم، پیچ رگلاژ تنظیم ترمز عقب (۲) را بچرخانید. با چرخاندن آن در جهت عقربه‌های ساعت میزان خلاصی کاهش یافته و خلاف جهت عقربه‌های ساعت میزان خلاصی افزایش می‌یابد.

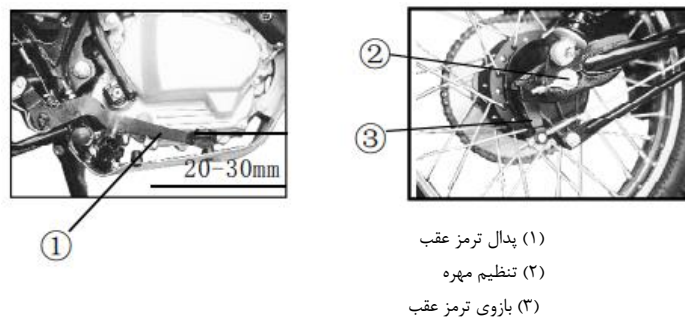

ECU به عنوان سیستم کنترل اصلی سیستم EFI، مسئولیت پردازش داده‌های دریافت از سنسورهای مختلف و ارسال دستورالعمل به آن‌ها را بر عهده دارد. می‌توان گفت که ECU هسته اصلی سیستم EFI است که با ذخیره خطاها، کدهای خطا را روی دستگاه تشخیص نمایش می‌دهد. با خواندن این کدها می‌توان نسبت به رفع ایراد و تعمیر آن اقدام کرد.



○ بازدید و نگهداری از باتری

باتری استفاده شده در این موتورسیکلت از نوع «بی‌نیاز از مراقبت» است و نیازی به افزودن الکترولیت (آب باتری) ندارد. در صورت مشاهده هرگونه مشکل آن را با فروشنده خود در میان گذاشته یا به نمایندگی مجاز رجوع کنید.

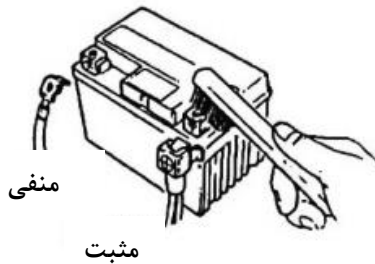

- (تمیز کردن سرباتری):

- در صورت مشاهده آلودگی یا رسوب سرباتری‌ها را جدا کرده و تمیز کنید.
- برای باز کردن سرباتری: سوئیچ اصلی را در حالت OFF قرار دهید. ابتدا پیچ قطب منفی را باز کرده و کابل منفی را جدا کنید. سپس پیچ کابل مثبت را باز کرده و کابل مثبت را باز کنید.

⚠ توجه!

- در صورت مشاهده آلودگی و یا پودر سفید بر روی سرباتری‌ها، آن‌ها را با آب گرم بشویید
- در صورت مشاهده رسوبات سفید بر روی سرباتری‌ها، کابل‌ها را جدا کرده و سرباتری‌ها را با فرچه فلزی یا سمباده تمیز کنید
- پس از شستشو، کابل‌ها را متصل کرده و یک لایه گریس بر روی سرباتری‌ها بمالید
- باتری را برعکس روندی که باز کرده بودید ببندید

⚠ هشدار!

- این باتری از نوع پرس شده است. به هیچ وجه درپوش آن را باز نکنید
- به منظور جلوگیری از خوابیدن باتری، در صورتی که برای مدت طولانی قصد استفاده از موتورسیکلت را ندارید، آن را از موتورسیکلت جدا کنید؛ پس از کامل شدن شارژ باتری آن را در محوطه‌ای کم‌نور و دارای تهویه مناسب نگه دارید. در صورتی که می‌خواهید باتری روی موتورسیکلت بماند، کابل منفی آن را جدا کنید.
- در صورت نیاز به تعویض باتری، حتماً از باتری‌های مشابه و بی‌نیاز از مراقبت استفاده کنید.

۶. روشن کردن انجین

هشدار:

به منظور پیشگیری از خطرات احتمالی از روشن کردن موتور در محیط‌های تنگ و بسته خودداری نمایید. همچنین از قرار داشتن دنده در موقعیت خلاص پیش از روشن کردن انجین اطمینان حاصل کنید. در غیر این صورت احتمال واژگونی و آسیب دیدگی موتورسیکلت وجود دارد.

● سوئیچ اصلی را در موقعیت  قرار دهید.

● پدال تعویض دنده را در موقعیت خلاص قرار دهید. چراغ سبز رنگ نشانگر دنده خلاص روشن خواهد شد.

هشدار: به منظور پیشگیری از آسیب دیدگی پای خود و همچنین دیواره موتور، از وارد آوردن فشار شدید به هندل خودداری نمایید.

● درحالی که دسته گاز را به مقدار ۱/۴ تا ۱/۸ چرخانده اید اقدام به استارت یا هندل زدن نمایید.

هشدار: در مناطق با دمای پایین پیش از استارت زدن، درحالی که سوئیچ اصلی در موقعیت OFF قرار دارد چندین بار به آرامی هندل بزنید تا روغن در موتور به جریان بیفتد.

رانندگی با موتورسیکلت

۱. پس از روشن کردن موتور تا گرم شدن آن کمی صبر نمایید.

۲. پس از اطمینان از خلاص بودن دنده، اهرم کلاچ را گرفته و با فشار دادن پدال تعویض دنده آن را در دنده ۱ قرار دهید.

۳. اهرم کلاچ را به آرامی رها کنید و در هم‌زمان با چرخاندن دسته گاز به تدریج دور موتور را افزایش دهید. ایجاد هماهنگی بین چرخاندن دسته گاز و رها کردن اهرم کلاچ برای شروع مناسب حرکت بسیار مهم است.

۴. پس از رسیدن موتورسیکلت به سرعت ثابت، دسته گاز را رها کرده، اهرم کلاچ را گرفته و با فشار دادن پدال تعویض دنده آن را به شماره ۲ تغییر دهید.

۵. به منظور کاهش سرعت می‌توانید دسته گاز را رها کرده و همچنین به آرامی اهرم و پدال ترمز را فشار دهید.

۶. از هر دو ترمز جلو و عقب به طور هم‌زمان استفاده کنید.

۷. به منظور جلوگیری از قفل شدن چرخ‌ها و کاهش اثربخشی ترمز و همچنین از دست رفتن کنترل موتورسیکلت از فشار ناگهانی و بیش از حد بر روی ترمز خودداری نمایید.



از تعویض دنده بدون گرفتن کلاچ خودداری نمایید. این کار می‌تواند به موتور، زنجیر و سایر قطعات آسیب جدی برساند.

ترمز

۱. برای ترمز در شرایط عادی، ترمز جلو و عقب را به‌طور هم‌زمان و متناسب با سرعت خود به آرامی فشار دهید.
۲. برای ترمز در شرایط اضطراری، دسته‌گاز را رها کرده و هم‌زمان با گرفتن کلاچ ترمز جلو و عقب را فشار دهید.

توجه

در خصوص زمان انجام سرویس اولیه و سرویس های دوره ای خصوصاً در دوره گارانتی، حتماً مطابق با دستورالعمل شرکت نیرو موتور مندرج در وبسایت آن عمل نمایید.

۷. جدول سرویس های دوره ای

دوره بازدید				۳۰۰-۱۰۰۰ KM	آیتم
سالانه	شش ماهه	سه ماهه	ماهانه		
تعویض هر ۱۰۰۰ کیلومتر				R پس از ۳۰۰ کیلومتر	۱. روغن ترمز
			I	I	۲. اهرم و کابل ترمز
		I		I	۳. سیستم ترمز جلو و عقب
		I		I	۴. کلاچ
			I	I	۵. چراغ ها، لوازم الکتریکی، نشانگرها
		I		I	۶. دسته فرمان، و بلبرینگ دسته فرمان
I	I			I	۷. قفل باک و شیلنگ بنزین
	C			I	۸. پمپ و صافی بنزین
R		C		I	۹. فیلتر هوا
		I		I	۱۰. شمع
	C			I	۱۱. انژکتور
			I	I	۱۲. باتری
	C			C	۱۳. صافی روغن
	C				۱۴. دسته گاز
			I&L	I&L	۱۵. زنجیر
	I			C	۱۶. روغن کمک فنر جلو
			I	I	۱۷. جک اصلی، جک بغل
			I	I	۱۸. تایر
			I	I	۱۹. اتصالات و پیچ و مهره اجزاء

۱. در مناطق پر گردوغبار و یا دارای شاخص آلودگی بالا فاصله بین زمان تعویض فیلتر هوا را کاهش دهید.
۲. در صورتی که اغلب با موتورسیکلت خود با سرعت بالا می‌رانید و یا در صورت پیمودن مسافت‌های طولانی لازم است که فاصله زمانی بین بررسی‌های خود را کاهش دهید

- به منظور حفظ کارایی و کارکرد مفید موتورسیکلت خود، به نمایندگی‌های مجاز مراجعه نمایید.
- **A:** بازدید، تنظیم
- **R:** تعویض
- **C:** تمیز کردن (در صورت لزوم تعویض)
- **L:** روغن کاری

۸. مشخصات فنی

0.6~0.7	شکاف سرشمع (mm)
0.04~0.07	فیلر سوپاپ
الکتریکی/هندلی	نوع استارت
روغنی چند صفحه‌ای	نوع کلاچ
پاششی تحت فشار	نوع روغن کاری
1. 1	ظرفیت روغن (L)
2.75-21 /4.10-18	اندازه تایر (جلو/عقب)
280 /300	فشار باد تایر جلو/عقب (Kpa)
$\leq 48^\circ$	زاویه چرخش دسته فرمان
$\leq 18^\circ$	حداکثر زاویه صعود
2.769	نسبت دنده ۱
1.882	دنده ۲
1.400	دنده ۳
1.130	دنده ۴
0.96	دنده ۵
D8RTC	شمع
C.D.I.	سیستم احتراق
12V-35W/35W	چراغ جلو

DT200	مدل
2150 × 850 × 1230	ابعاد (mm)
1350	فاصله بین دو محور (mm)
280	فاصله از سطح زمین (mm)
110	وزن خالص (kg)
150	حداکثر بار مجاز (kg)
95	حداکثر سرعت (km/h)
≤ 2.8	حداقل مصرف سوخت (L/100km)
دیسکی/کاسه‌ای	ترمز جلو/عقب
8	حجم باک (L)
اکتان 90	سوخت
161FMJ	مدل موتور
۴ زمانه/ تک سیلندر/ هواخنک	نوع موتور
62.2 × 63.5	قطر داخلی سیلندر X کورس پیستون
9.2 : 1	نسبت تراکم
196	حجم سیلندر (CC)
10KW/7500 ± 500r/min	حداکثر توان
12N.m/7000 ± 500r/min	حداکثر گشتاور