



NIROOMOTOR

دفترچه راهنمای مشتری

Yamaha MX KING



پیشگفتار

با تشکر از حسن انتخاب شما بابت خرید یکی از محصولات شرکت نیرو موتور، ورود شما به جمع موتورسواران نیرو موتور را خوشامد میگوییم.

از شما درخواست می شود که این دفترچه را به دقت مطالعه نمایید تا ضمن آشنایی با تجهیزات و نحوه کار این موتور سیکلت، با کلیه ویژگی ها و مزایای آن نیز آشنا شوید. علاوه بر این، مطالعه این دفترچه تنها شما را با نحوه مراقبت از این موتورسیکلت، سرویس های دوره ای و نیز اقدامات لازم جهت حفاظت شما در برابر مشکلات و صدمات احتمالی، آشنا میکند.

نکته

این دفترچه دربردارنده اطلاعات و جزییات محصول است. ممکن است تفاوت هایی جزیی بین اطلاعات این دفترچه راهنما و موتورسیکلت در دست شما وجود داشته باشد. در صورت هرگونه پرسش پیرامون اطلاعات این دفترچه، آن را با واحد خدمات پس از فروش یا نمایندگی مجاز شرکت نیرو موتور در میان بگذارید.

اطلاعات مهم دفترچه راهنما

در این دفترچه اطلاعات بسیار مهم با ۴ علامت زیر قابل تشخیص هستند.

این علامت نماد هشدار ایمنی است و به منظور آگاه یبخشی از احتمال خطرات آسی بدیدگی فردی مورد استفاده قرار می گیرد. ب همنظور پیشگیری از صدمات احتمالی و یا مرگ، تمامی پیام های ایمنی که به دنبال این علامت ذکر می شوند را رعایت کنید.



هشدار، بیانگر موقعیت خطرناکی است که در صورت عدم اجتناب می تواند منجر به مرگ یا صدمات جدی گردد.

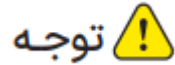

عبارت توجه، بیان کننده موارد احتیاطی خاصی است که به منظور جلوگیری از آسیب به وسیله نقلیه یا سایر دارایی ها م یبایست رعایت گردند.



یک نکته ارائه گر اطلاعات کلیدی است برای اینکه روش انجام کاری را تتر و روشن تر شود.

حقوق مشتریان و گارانتی

- گارانتی موتورسیکلت‌های شرکت نیروموتور در تطابق با قانون و آیین‌نامه اجرایی حمایت از مصرف‌کنندگان، برای مدت ۱ سال و یا طی ۱۰ هزار کیلومتر (هرکدام که زودتر فرا برسد) و با رعایت شرایط و ضوابط گارانتی شرکت نیروموتور می‌باشد.
- انجام سرویس اولیه، سرویس‌های دوره‌ای و خصوصاً تعویض روغن موتور، مطابق با مدت‌زمان و کیلومتر کارکرد توصیه‌شده توسط شرکت نیروموتور (ذکرشده در وبسایت شرکت)، به جهت حفظ شرایط گارانتی موتورسیکلت شما الزامی است.
- برای انجام سرویس اولیه و سرویس‌های دوره‌ای و نیز دریافت خدمات گارانتی، حتماً به نمایندگی‌های مجاز شرکت نیروموتور مراجعه نمایید.
- جهت آشنایی با شرایط و ضوابط گارانتی، سرویس‌های دوره‌ای، متن قانون و آیین‌نامه اجرایی حمایت از مصرف‌کنندگان خودرو و موتورسیکلت و همچنین اطلاع از آخرین فهرست نمایندگی‌های مجاز در مناطق مختلف کشور، می‌توانید به وبسایت شرکت نیروموتور به آدرس اینترنتی niroomotorgroup.com مراجعه فرمایید.

ملحقات تحویلی به خریدار موتورسیکلت:

کیف ابزار که شامل پیچ گوشتی و آچار مخصوص است.

اطلاعات ایمنی

مسئولیت پذیر باشید

به عنوان مالک، شما مسئول کارکرد درست و ایمن موتورسیکلت خود هستید. موتورسیکلت‌ها، وسایل نقلیه دوچرخ هستند. استفاده ایمن از موتورسیکلت بستگی به مهارت رانندگی صحیح و همچنین تخصص راننده آن دارد. هر شخص پیش از رانندگی با این موتورسیکلت می‌بایست نسبت به الزامات زیر آگاهی داشته باشد:

- کتابچه راهنمای موتورسیکلت را از یک منبع معتبر دریافت کنید.
- به هشدارها و الزامات این کتابچه راهنما توجه کنید.
- آموزش‌های لازم برای افزایش مهارت سواری ایمن و مناسب را کسب نمایید.
- همان‌طور که بارها در این کتابچه خاطر نشان خواهد شد، با توجه به نیاز موتورسیکلت، خدمات فنی را در نمایندگی‌های مجاز و توسط متخصصین دریافت نمایید.
- بدون کسب آموزش و یا راهنمایی‌های مناسب از موتورسیکلت استفاده نکنید.

موتورسواری ایمن

هر بار که قصد استفاده از موتورسیکلت را دارید، بررسی‌های پیش از سواری را انجام داده تا از کارکرد ایمن موتورسیکلت اطمینان حاصل نمایید. عدم بررسی یا نگهداری صحیح موتورسیکلت احتمال تصادف و آسیب به تجهیزات آن را افزایش می‌دهد.

- این موتورسیکلت برای حمل ۲ سرنشین (راننده و یک مسافر) طراحی شده است.
- ناتوانی دیگر رانندگان در دیدن و تشخیص موتورسیکلت‌ها در خیابان، از اصلی‌ترین دلایل تصادف با موتورسیکلت‌ها می‌باشد. بسیاری از تصادفات به دلیل عدم تشخیص موتورسیکلت توسط رانندگان خودروهای دیگر صورت گرفته است. لذا، جلب توجه ظاهری سرنشین تا حد زیادی احتمال وقوع تصادف را کاهش خواهد داد.

بنابراین:

- از پوشش‌هایی با رنگ مناسب استفاده کنید (بخصوص شب‌ها از پوشش‌های رنگ روشن استفاده کنید).
- از آنجایی که بیشترین آمار تصادف‌های موتورسیکلت در تقاطع‌ها هستند، در هنگام نزدیک شدن و عبور از تقاطع احتیاط بیشتری به خرج دهید.
- به شکلی برانید که سایر رانندگان بتوانند شما را ببینند. از حرکت در نقاط کور رانندگان دیگر خودداری کنید.
- از دست‌کاری و تعمیر موتورسیکلت بدون داشتن دانش مناسب به شدت خودداری کنید. در صورت لزوم، به منظور کسب اطلاع از چگونگی تعمیر و نگهداری موتورسیکلت با نمایندگی مجاز تماس بگیرید. بعضی تعمیرات فقط باید توسط متخصصین و تعمیرکاران مجاز انجام شود.
- رانندگان بی‌تجربه عامل بروز بسیاری از تصادفات هستند. در واقع بسیاری از رانندگانی که تصادف کرده‌اند حتی فاقد گواهی‌نامه بوده‌اند.
- تنها در صورتی اقدام به رانندگی کنید که واجد شرایط هستید و موتورسیکلت خود را فقط در اختیار رانندگان واجد شرایط قرار دهید.
- مهارت‌ها و محدودیت‌های خود را بشناسید. رانندگی متناسب با محدوده توانایی‌هایتان می‌تواند به شما در جلوگیری از بروز تصادف کمک کند.
- توصیه می‌شود تا زمانی که با موتورسیکلت و تمامی کنترل‌گرهای آن آشنا نشده‌اید در مکان‌های خلوت تمرین کنید.
- بسیاری از تصادفات ناشی از خطای راننده بوده است. یکی از خطاهای رایج که راننده مرتکب می‌شود انحراف مسیر در پیچ‌ها به دلیل سرعت بیش از حد است.
- همواره محدودیت سرعت را رعایت کنید و هرگز تندتر از حدی که شرایط جاده و ترافیک تعیین می‌کند رانندگی نکنید.
- همیشه قبل از پیچیدن یا تغییر مسیر علامت دهید. مطمئن شوید که سایر رانندگان می‌توانند شما را ببینند.

● وضعیت راننده و مسافر در کنترل موتورسیکلت مهم است.

● برای حفظ کنترل موتورسیکلت، راننده باید در حین راندن هر دو دست خود را روی دسته فرمان نگه داشته و هر دو پا را روی جاپایی راننده بگذارد.

● مسافر باید هر دو دست را دور کمر راننده حلقه کنید، یا زیر زین را بگیرد و در صورت مجهز بودن موتورسیکلت دستگیره‌های تعبیه شده در دو طرف موتورسیکلت را گرفته پاها را روی جاپایی سرنشین قرار دهد. هرگز مسافری حمل نکنید مگر اینکه بتواند هر دو پا را محکم روی جاپایی سرنشین قرار دهد.

● از رانندگی در حالت پس از مصرف مواد روان گردان اکیداً خودداری کنید.

لباس محافظ

اکثر مرگ‌ومیرهای ناشی از تصادفات موتورسیکلت ناشی از ضربه به سر است. استفاده از کلاه ایمنی مهم‌ترین عامل در پیشگیری یا کاهش صدمات سر است.

● همیشه از کلاه ایمنی استاندارد و تائید شده استفاده کنید.

● از محافظ صورت یا عینک محافظ استفاده کنید. برخورد باد به چشم‌ها نه تنها می‌تواند مانع دیدن خطرات پیش رو توسط راننده شود، بلکه می‌تواند اختلال بینایی را به همراه داشته باشد.

● استفاده از کاپشن، شلوار، کفش، دستکش و دیگر پوشش‌های ضخیم در پیشگیری یا کاهش ساییدگی یا بریدگی اعضاء بدن بسیار مؤثر است.

● هرگز لباس‌های گشاد نپوشید. گیر کردن لباس‌های گشاد به اهرم‌های کنترل یا چرخ‌ها می‌تواند جر به واژگونی موتورسیکلت و بروز تصادف یا آسیب‌های شدید شوند.

● همواره از پوشش‌های محافظتی که پاها، زانوها و مچ پاها را بپوشاند استفاده کنند. موتور و سیستم اگزوز در طول مدت سواری یا بعد از آن، بسیار داغ بوده و می‌تواند باعث سوختگی شود.

● مسافر نیز موظف به رعایت موارد احتیاطی فوق می‌باشد.

مسمومیت با گاز مونوکسید کربن

گازهای خروجی از اگزوز حاوی ماده سمی و کشنده مونوکسید کربن است. تنفس مونوکسید کربن می‌تواند باعث سردرد، سرگیجه، خواب‌آلودگی، حالت تهوع، گیجی و در نهایت مرگ شود. مونوکسید کربن گازی بی‌رنگ، بی‌بو و بی‌مزه است که حتی اگر دود اگزوز موتوری را ندیده و یا بویی استشمام نکنید می‌تواند بر روی شما تأثیر بگذارد. تراکم مونوکسید کربن می‌تواند به قدری بر روی شما تأثیر بگذارد که حتی فرصت نجات خود را پیدا نکنید. همچنین سطح کشنده مونوکسید کربن می‌تواند ساعت‌ها یا روزها در مکان‌های بسته و یا فاقد تهویه مناسب باقی بماند. در صورت مشاهده علائم مسمومیت با گاز مونوکسید کربن فوراً محوطه را ترک کرده، در معرض هوای آزاد قرار بگیرید و به پزشک مراجعه نمایید.

● موتور را در داخل فضای سر بسته روشن نکنید. در این حالت احتمال رسیدن گاز مونوکسید کربن به سطح خطرناک، حتی پیش از تلاش شما برای باز کردن پنجره و یا روشن کردن تهویه بسیار زیاد است.

● از روشن نگه داشتن موتور در محیط‌هایی با تهویه نامناسب یا مکان‌های بسته و نیمه بسته مانند انبارها، گاراژها یا پارکینگ‌های مسقف خودداری نمایید.

● به منظور جلوگیری از کشیده شدن گاز مونوکسید کربن به داخل ساختمان‌ها از روشن نگه داشتن موتورسیکلت در فضای باز مجاور در و پنجره باز ساختمان‌ها خودداری نمایید.

حمل بار

توزیع نامتناسب بار بر روی موتورسیکلت و یا افزودن لوازم جانبی یا اضافه بار به موتورسیکلت شما می‌تواند بر پایداری و تعادل موتورسیکلت تأثیر منفی بگذارد. به منظور جلوگیری از احتمال تصادف، در افزودن لوازم جانبی و بار به موتورسیکلت خود بسیار احتیاط کنید. در صورت راندن با موتورسیکلت حامل اضافه بار یا دارای لوازم جانبی احتیاط لازم را داشته باشید. در ارتباط با حمل بار و لوازم جانبی موارد زیر را رعایت نمایید:

وزن کل بار اعمال شده بر روی موتورسیکلت (راننده، مسافر، لوازم جانبی و بار) نباید از حداکثر وزن مجاز تجاوز کند. حرکت با وسیله نقلیه‌ای که بیش از حد بارگیری شده باشد، احتمال بروز تصادف را افزایش می‌دهد.

حداکثر وزن مجاز: ۱۵۵Kg

در هنگام حمل بار در محدوده وزن مجاز به نکات زیر توجه نمایید:

- بار و لوازم جانبی باید تا حد امکان کم‌وزن و نزدیک به بدنه موتورسیکلت باشند. سنگین‌ترین اقلام خود را تا حد امکان نزدیک به مرکز بدنه موتورسیکلت قرار داده و اطمینان حاصل کنید که وزن بار تا حد امکان به‌طور مساوی در دو طرف آن توزیع شده باشد تا عدم تعادل یا بی‌ثباتی به حداقل برسد.
- عدم توازن بار می‌تواند باعث برهم‌خوردن ناگهانی تعادل شود. قبل از راندن، مطمئن شوید که لوازم جانبی و بار به‌طور ایمن به موتورسیکلت متصل شده‌اند. لوازم جانبی و محفظه‌های بار را مرتباً بررسی کنید.
- سیستم تعلیق را به‌درستی تنظیم (در مدل‌هایی با قابلیت تنظیم) و وضعیت و فشار باد تایرها را بررسی کنید.
- از قرار دادن بار روی فرمان، دوشاخ یا گلگیر جلو خودداری نمایید. این کار می‌تواند باعث ناپایداری موتورسیکلت و کاهش کارایی فرمان شود.

● این وسیله نقلیه برای کشیدن تریلر یا اتصال به کابین کناری موتورسیکلت طراحی نشده است.

لوازم جانبی اصلی

انتخاب صحیح لوازم یدکی برای وسیله نقلیه شما بسیار اهمیت دارد. لوازم جانبی اصلی که فقط در نمایندگی‌های مجاز در دسترس هستند، برای استفاده در وسیله نقلیه شما طراحی، آزمایش و تأیید شده‌اند. بسیاری از شرکت‌ها بدون ارتباط با سازنده اصلی، قطعات و لوازم جانبی را تولید کرده و یا تغییرات دیگری را برای موتورسیکلت‌ها ارائه می‌دهند که امکان تأیید همه این قطعات توسط نیرو موتور میسر نیست. لذا، نیرو موتور نمی‌تواند استفاده از لوازم جانبی فروخته شده در خارج از شبکه فروش قطعات یا اصلاحاتی را که به‌طور خاص توسط نیرو موتور یا سازنده اصلی توصیه نشده‌اند را حتی اگر توسط نماینده نیرو موتور فروخته و نصب شده باشند، تأیید یا توصیه کند.

قطعات یدکی، لوازم جانبی و تغییرات (تیونینگ) موجود در بازار

اگرچه بسیاری از لوازم و قطعات موجود در بازار از نظر طراحی و کیفیت مشابه لوازم جانبی اصلی هستند، اما می‌توانند برای ایمنی موتورسیکلت و شما خطرناک باشند. استفاده از محصولات فرعی یا انجام تغییرات در موتورسیکلت که منجر به تغییر در طراحی و عملکرد موتورسیکلت شود می‌تواند شما و دیگران را در معرض خطر آسیب جدی یا مرگ قرار دهد. شما مسئول صدمات و خسارت‌های ناشی از دستکاری و ایجاد تغییرات در موتورسیکلت هستید.

هنگام نصب لوازم جانبی دستورالعمل‌های زیر و موارد مربوط به حمل بار را در نظر داشته باشید.

● از نصب لوازم جانبی و یا حمل باری که باعث اختلال در کارکرد موتورسیکلت می‌شود خودداری نمایید. قبل از استفاده از لوازم جانبی موارد زیر را در

آن‌ها بررسی کنید: ۱. کم نشدن فاصله موتورسیکلت و قطعات آن تا سطح زمین در هنگام دور زدن. ۲. عدم کاهش حرکت سیستم تعلیق، ۳. محدود نشدن حرکت فرمان یا عملکرد کنترل موتورسیکلت. ۴. عدم ممانعت از نور چراغ‌ها یا راهنماها.

• نصب لوازم جانبی روی فرمان یا قسمت دوشاخ جلو، به دلیل توزیع نامناسب وزن یا تغییرات آئرونامیکی می‌تواند منجر به ایجاد ناپایداری در موتورسیکلت شود. در صورتی که قصد اتصال لوازم جانبی به فرمان یا قسمت دوشاخ جلو را دارید تا حد امکان سبک و به تعداد کم باشند.

• لوازم جانبی حجیم یا بزرگ می‌توانند به دلیل تغییر در خواص آئرونامیکی بر پایداری موتورسیکلت تأثیر جدی بگذارند. در این صورت جریان باد می‌تواند منجر به بلند شدن موتورسیکلت شده و بادهای جانبی پایداری موتورسیکلت را کاملاً بر هم بزنند. همچنین این بی‌ثباتی می‌تواند در هنگام عبور وسائل نقلیه بزرگ از کنار موتورسیکلت صورت بگیرد.

• برخی از لوازم جانبی می‌توانند راکب را از محل نشستن درست او جابجا کنند. این موقعیت نامناسب آزادی حرکت راکب را محدود کرده و ممکن است توانایی کنترل را محدود کند. لذا این قبیل لوازم جانبی توصیه نمی‌شود.

• در افزودن لوازم جانبی الکتریکی جوانب احتیاط را در نظر بگیرید. بیشتر بودن ظرفیت لوازم جانبی الکتریکی از ظرفیت سیستم الکتریکی موتورسیکلت می‌تواند منجر به ایراد در سیستم الکتریکی موتورسیکلت شده و منجر به از دست رفتن نور چراغ‌ها یا قدرت موتور شود.

تایرها و رینگ‌ها

رینگ و تایرهای موتورسیکلت شما متناسب با آن و به‌منظور بهره‌بردن از حداکثر کارایی ترمزها، ثبات و راحتی آن طراحی شده است. استفاده از رینگ‌ها و تایرهایی در اندازه‌های دیگر می‌تواند این کارایی را کاهش دهد.

حمل و جابجایی موتورسیکلت

قبل از حمل موتورسیکلت با وسیله نقلیه دیگر، حتماً به دستورالعمل‌های زیر توجه کنید:

- تمام لوازم شل و ناپایدار را از موتورسیکلت جدا کنید.
- از بسته بودن شیربازین (در صورت مجهز بودن) و عدم وجود نشستی اطمینان حاصل نمایید.
- چرخ جلو را مستقیماً رو به جلو بر روی قسمت بار کامیون/وانت برده و برای جلوگیری از چرخش فرمان، چرخ را ثابت کنید.
- موتور را در دنده قرار دهید (برای مدل‌های مجهز به دنده مکانیکی).
- موتورسیکلت را با تسمه‌های مناسب به قسمت‌های محکم موتورسیکلت، مانند شاسی یا کرپی بالایی محکم ببندید. (از بستن تسمه به بخش‌هایی همچون دسته‌های لاستیکی فرمان یا چراغ‌های راهنما، یا قطعات شکننده خودداری کنید). محل بسته شدن تسمه‌ها را با دقت انتخاب کنید تا تسمه‌ها در هنگام حمل‌ونقل به سطوح رنگ‌شده آسیب نرسانند.
- به‌منظور جلوگیری از جهش بیش‌از حد موتور در هنگام جابجایی کمک‌فترهای موتورسیکلت را توسط تسمه فشرده نمایید.

نکات بیشتر در مورد سواری ایمن

- پیش از دور زدن و تغییر جهت حتماً از علائم هشداردهنده استفاده کنید.
- ترمز گرفتن در جاده خیس می‌تواند بسیار خطرآفرین باشد. از گرفتن ترمز شدید در جاده‌های خیس و لغزنده خودداری کنید. در چنین شرایطی ترمز را با آرامی و به‌طور مکرر فشار دهید.

- هنگام نزدیک شدن به تقاطع یا پیچ سرعت خود را کاهش دهید. از گرفتن شتاب در هنگام پیچیدن خودداری کنید.
- هنگام عبور از کنار خودروهای پارک شده با احتیاط برانید و احتمال باز شدن در خودرو را بدهید.
- ریل‌های راه‌آهن، صفحات آهنی جاده‌های در دست تعمیر و درپوش‌های فلزی فاضلاب هنگام خیس شدن به شدت لغزنده می‌شوند. هنگام عبور از روی آن‌ها جوانب احتیاط را در نظر بگیرید. هنگام حرکت، موتورسیکلت را در حالت عمودی نگه‌دارید. خواباندن موتورسیکلت در هنگام رانندگی خطر سر خوردن و واژگونی را به دنبال دارد.
- هنگام شستن موتورسیکلت لنت یا کفشک ترمز ممکن است خیس شوند. لذا پس از شستن موتورسیکلت و پیش از سوار شدن کارکرد ترمزها را بررسی کنید.
- همیشه از کلاه ایمنی، دستکش و شلوار مناسب (که پاچه آن تنگ باشد) استفاده کنید. هنگام رانندگی در شب از پوشیدن لباس‌های تیره خودداری کنید.
- از حمل بار زیاد بر روی موتورسیکلت خودداری کنید. بار بیش از حد پایداری موتورسیکلت را به شدت کاهش می‌دهد. در صورت قرار دادن بار بر روی قسمت حمل بار (در صورت مجهز بودن) آن را محکم ببندید. شل شدگی و افتادگی بار بر روی پایداری موتورسیکلت تأثیر گذاشته و می‌تواند توجه شما را از جاده منحرف کند.

کلاه ایمنی

- استفاده از موتورسیکلت بدون کلاه ایمنی بسیار خطرناک بوده و احتمال آسیب شدید به سر و یا حتی مرگ در صورت تصادف را افزایش می‌دهد. اکثر مرگ‌ومیرهای ناشی از تصادفات موتورسیکلت ناشی از ضربه به سر است. استفاده از کلاه ایمنی مهم‌ترین عامل در پیشگیری یا کاهش آسیب‌های سر است.
- در انتخاب کلاه ایمنی به موارد زیر توجه کنید.
- همواره از کلاه‌های ایمنی استاندارد و مورد تایید استفاده کنید
 - اندازه کلاه ایمنی باید با اندازه سر راکب مطابقت داشته باشد.
 - هرگز کلاه ایمنی را در معرض ضربه‌های شدید قرار ندهید.

استفاده درست از کلاه ایمنی

همیشه بند چانه را ببندید. بسته بودن بند چانه در هنگام تصادف احتمال جدا شدن کلاه ایمنی از سر و وارد آمدن آسیب به سر را کاهش می دهد.



استفاده نادرست



استفاده درست

انواع کلاه ایمنی و کاربرد آن

- نیمه: فقط برای راندن با سرعت های پایین تا متوسط استفاده شود.

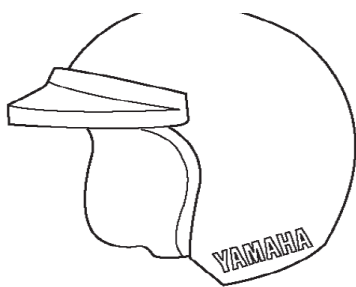

- فکدار: استفاده برای راندن با سرعت های متوسط تا بالا.

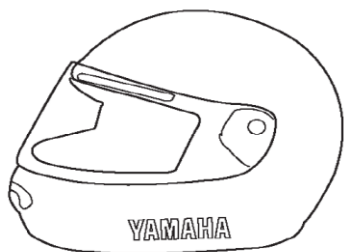

توجه

در خصوص زمان انجام سرویس اولیه و سرویس های دوره ای خصوصاً در دوره گارانتی، حتماً مطابق با دستورالعمل شرکت نیرو موتور مندرج در وبسایت آن عمل نمایید.

جدول سرویس دوره‌ای سیستم کنترل آلاینده‌ها

بازدید سالانه	عدد کیلومتر شمار					بررسی یا تعمیر	قسمت	ردیف
	۱۶۰۰۰ کیلومتر یا ۱۸ماه	۱۲۰۰۰ کیلومتر یا ۱۴ماه	۸۰۰۰ کیلومتر یا ۱۰ماه	۴۰۰۰ کیلومتر یا ۶ماه	۱۰۰۰ کیلومتر یا ۲ماه			
✓	✓	✓	✓	✓		شیلنگ سوخت را از نظر ترک خوردگی بررسی کنید	مسیر سوخت رسانی	۱
هر ۱۲۰۰۰ کیلومتر						وضعیت را بررسی کنید. در صورت لزوم تعویض کنید	فیلتر سوخت	۲
	✓	✓	✓	✓		وضعیت را بررسی کنید. تمیز کردن و باز کردن	شمع	۳
هر ۸۰۰۰ کیلومتر						جایگزین کردن		
	✓		✓			فیلترگیری کنید. در صورت لزوم تعمیر کنید.	سوپاپ‌ها	۴
✓	✓	✓	✓	✓	✓	دور آرام موتور را بررسی کنید.	تزریق سوخت	۵
✓	✓	✓	✓	✓		نشتی را بررسی کنید. در صورت لزوم سفت کنید. در صورت لزوم واشرها را تعویض کنید.	سیستم اگزوز	۶

جدول سرویس دوره‌ای عمومی

بازدید سالانه	عدد کیلومتر شمار					بررسی یا تعمیر	قسمت	ردیف
	۱۶۰۰۰ کیلومتر یا ۱۸ ماه	۱۲۰۰۰ کیلومتر یا ۱۴ ماه	۸۰۰۰ کیلومتر یا ۱۰ ماه	۴۰۰۰ کیلومتر یا ۶ ماه	۱۰۰۰ کیلومتر یا ۲ ماه			
✓	✓	✓	✓	✓	✓	بررسی پارامترهای موتورسیکلت و کد خطاها با دستگاه عیب‌یاب	بررسی عیوب با دستگاه عیب‌یاب	۱
✓	✓	✓	✓	✓	✓	تمیز کردن محفظه	فیلتر هوا	۲
هر ۱۶۰۰۰ کیلومتر						تعویض کردن		
✓	✓	✓	✓	✓	✓	ولتاژ را بررسی کنید. در صورت لزوم شارژ کنید.	باتری	۳
	✓	✓	✓	✓		تمیزکاری در صورت نیاز تعویض	تسمه و محفظه و فیلتر آن	۴
✓	✓	✓	✓	✓	✓	عملکرد، سطح مایع و خودرو را از نظر نشت مایع بررسی کنید.	ترمز جلو	۵
هر زمان که حداکثر ساییدگی را داشته باشد						تعویض لنت ترمز		
✓	✓	✓	✓	✓	✓	عملکرد، سطح مایع و خودرو را از نظر نشت مایع بررسی کنید.	ترمز عقب	۶
هر زمان که حداکثر ساییدگی را داشته باشد						تعویض لنت ترمز		
✓	✓	✓	✓	✓	✓	وجود ترک یا آسیب را بررسی کنید. مسیرگزینی و بستن صحیح را بررسی کنید.	شیلنگ ترمز	۷
هر ۴ سال یک‌بار						تعویض کردن		
هر ۲ سال یک‌بار						تعویض کردن	روغن ترمز	۸
	✓	✓	✓	✓		از نظر فرسودگی و آسیب‌دیدگی بررسی کنید. در صورت لزوم تعویض کنید.	رینگ‌ها	۹

بازدید سالانه	عدد کیلومتر شمار					بررسی یا تعمیر	قسمت	ردیف
	۱۶۰۰۰ کیلومتر یا ۱۸ ماه	۱۲۰۰۰ کیلومتر یا ۱۴ ماه	۸۰۰۰ کیلومتر یا ۱۰ ماه	۴۰۰۰ کیلومتر یا ۶ ماه	۱۰۰۰ کیلومتر یا ۲ ماه			
✓	✓	✓	✓	✓		عمق آج و آسیب دیدگی را بررسی کنید. در صورت لزوم تعویض کنید. فشار هوا را بررسی کنید. در صورت لزوم تعمیر کنید	تایرها	۱۰
	✓	✓	✓	✓		بلبرینگ‌ها را از نظر لقی و آسیب دیدگی بررسی کنید.	بلبرینگ‌های چرخ	۱۱
	✓	✓	✓	✓	✓	آزادی بلبرینگ و فرمان را از نظر سفتی بررسی کنید.	بلبرینگ فرمان	۱۲
هر ۲۴۰۰۰ کیلومتر						با گریس مبتنی بر صابون لیتیموم روغن کاری کنید.		
✓	✓	✓	✓	✓		مطمئن شوید که تمام پیچ‌ها و مهره‌ها به درستی سفت شده‌اند.	بست‌های شاسی	۱۳
✓	✓	✓	✓	✓		با گریس سیلیکون روغن کاری کنید.	شفت محوری اهرم ترمز	۱۴
✓	✓	✓	✓	✓		با گریس سیلیکون روغن کاری کنید.	شفت محوری پدال ترمز	۱۵
✓	✓	✓	✓	✓		با گریس با پایه صابون لیتیموم روغن کاری کنید.	شفت محور دستگیره کلاچ	۱۶
✓	✓	✓	✓	✓		عملکرد را بررسی کنید. با گریس با پایه صابون لیتیموم روغن کاری کنید.	جک اصلی و جک بغل	۱۷
✓	✓	✓	✓	✓	✓	بررسی عملکرد	کلید قطع کن جک بغل	۱۸

بازدید سالانه	عدد کیلومتر شمار					بررسی یا تعمیر	قسمت	ردیف
	۱۶۰۰۰ کیلومتر یا ۱۸ ماه	۱۲۰۰۰ کیلومتر یا ۱۴ ماه	۸۰۰۰ کیلومتر یا ۱۰ ماه	۴۰۰۰ کیلومتر یا ۶ ماه	۱۰۰۰ کیلومتر یا ۲ ماه			
	✓	✓	✓	✓		از لحاظ عملکرد و نشستی بررسی شود	دوشاخ جلو	۱۹
	✓	✓	✓	✓		از لحاظ عملکرد و نشستی بررسی شود	کمک فنر	۲۰
✓	✓	✓	✓	✓	✓	تعویض شود. سطح روغن و نشستی روغن چک شود.	روغن موتور	۲۱
	✓		✓		✓	تعویض شود.	صافی روغن موتور	۲۲
✓	✓	✓	✓	✓		سطح مایع خنک کننده و وسیله نقلیه را از نظر نشت مایع خنک کننده بررسی کنید.	سیستم خنک کننده	۲۳
هر ۳ سال						با خنک کننده اصلی یاماها تعویض کنید.		
✓	✓	✓	✓	✓	✓	بررسی عملکرد	اهرم ترمز جلو و عقب	۲۴
✓	✓	✓	✓			بررسی آسیب دیدگی و فرسودگی.	تسمه گیربکس	۲۵
هر ۲۵۰۰۰ کیلومتر						تعویض		
هر ۱۲۰۰۰ کیلومتر						روغن کاری	پولی ثانویه انتقال قدرت	۲۶
هر ۸۰۰۰ کیلومتر				✓	✓	بررسی نشستی		۲۷
هر ۱۲۰۰۰ کیلومتر						✓	تعویض	روغن گیربکس
✓	✓	✓	✓	✓		روغن کاری	قطعات محرک و سیمها	۲۸

بازدید سالانه	عدد کیلومتر شمار					بررسی یا تعمیر	قسمت	ردیف
	۱۶۰۰۰ کیلومتر یا ۱۸ ماه	۱۲۰۰۰ کیلومتر یا ۱۴ ماه	۸۰۰۰ کیلومتر یا ۱۰ ماه	۴۰۰۰ کیلومتر یا ۶ ماه	۱۰۰۰ کیلومتر یا ۲ ماه			
✓	✓	✓	✓	✓	✓	عملکرد چک شود. خلاصی دسته‌گاز چک و در صورت نیاز تنظیم شود. کابل‌ها و محور دسته‌گاز روغن‌کاری شود.	دسته‌گاز	۲۹
✓	✓	✓	✓	✓	✓	عملکرد بررسی شود. نور چراغ جلو را تنظیم کنید.	لامپ‌ها و راهنماها کلیدها	۳۰

فهرست مطالب

تثظیم دور آرام موتور	سایدستند	محل مهم
سرعت 15-7 تنظیم	سیستم قطع مدار 14-4	چرچسبها 1-1
دریچه گاز گرفتن		
بازی آزاد 16-7 خلاصی	برای ایمنی شما - بررسی های قبل از	اطلاعات ایمنی 2-1
سوپاپ لاستیک	عملیات 5-1	سایر نقاط امن سواری 5-2 کلاه
16-7 17-7 چرخ		ایمنی 6-2
ریخته گری 18-7 تنظیم	عملیات و نقاط مهم	
اهرم کلاچ	سواری 6-1	
بازی آزاد 19-7 چک		شرح 3-1
کردن ترمز اهرم		نمای چپ 1-3 نمای سمت
بازی رایگان 20-7	6-1 اندازه موتور 2-6 تعویض	راست 2-3 کنترل و
بررسی شیفیت پدال 20-7 کلید چراغ	دنده 2-6 نکته برای کاهش سوخت	ابزار 3-3
ترمز 21-7 بررسی جلو و عقب	مصرف 3-6 خرابی	
	موتور 3-6	توابع ابزار و
لنت ترمز 21-7 بررسی	پارکینگ 4-6 تبصره	کنترل 4-1
سطح روغن ترمز 22-7 تعویض روغن	عمومی 5-6	سوئیچ اصلی / قفل فرمان 1-4 پوشش
ترمز 23-7 شلی زنجیر		سوراخ کلید 2-4 چراغ
محرك 23-7 تمیز کردن و	نگهداری و تنظیم دوره	نشانگرو چراغ هشدار 3-4 واحد کنتور
روغن کاری	ای 7-1	چندکاره 4-4 کلید
زنجیردرایو 25-7 بررسی	مالک کیت ابزار 1-7 نمودار	فرمان 7-4 اهرم
و روغن کاری	نگهداری دوره ای برای	کلاچ 8-4 تعویض دنده
کابل ها 25-7 بررسی و	سیستم کنترل انتشار 2-7 نگهداری	پدال 8-4 اهرم
روانکاری را	عمومی و	ترمز 8-4 پدال
دستگیره دریچه گاز و کابل 25-7	نمودار روغن کاری 3-7	ترمز 9-4 درپوش باک
بررسی و روغن کاری	برداشتن و نصب	سوخت 9-4
اهرم های ترمز و کلاچ 26-7 بررسی و	روکش و پانل ها 7-7 بررسی	سوخت 10-4 مبدل
روغن کاری	شمع 7-8 روغن موتور و المنت فیلتر	کاتالیزوری 11-4 کیک
پدال ترمز 26-7 چک	روغن 10-7 خنک	استارت 12-4
کردن و روغن کاری پایه مرکزی	کننده 12-7 تمیز کردن	صندلی 12-4
وکناری 27-7	المنت فیلتر هوا 14-7	نگهدارنده کلاه 13-4 محفظه
		ذخیره سازی 13-4

فهرست مطالب

روغن کاری بازو	
محورها	27-7.....بررسی
دوشاخه جلو	28-7.....چک کردن
فرمان	28-7.....بررسی بلبرینگ
چرخ	29-7.....
باتری	29-7.....تعویض
فیوزها	30-7.....تعویض لامپ چراغ
جلو	31-7.....چراغ
کمکی	32-7.....چراغ عقب /
ترمز	32-7.....تعویض چراغ
راهنما جلو	
لامپ	33-7.....تعویض
چراغ راهنما عقب	
لامپ	33-7.....تعویض
پلاک	
لامپ	34-7.....چرخ
جلو	35-7.....چرخ
عقب	35-7.....
یابی	37-7.....نمودار عیب
یابی	38-7.....
مراقبت از موتور سیکلت و	
ذخیره سازی	8-1.....
احتیاط رنگ مات	1-8.....
مراقبت	1-8.....ذخیره
سازی	3-8.....
مشخصات	
	9-1.....
اطلاعات مصرف کننده	
شماره های شناسایی	10-1.....
	1-10.....

تمام برچسب های روی وسیله نقلیه خود را بخوانید و درک کنید. آنها حاوی اطلاعات مهمی برای عملکرد ایمن و مناسب وسیله نقلیه شما هستند. هرگز هیچ برچسبی را از روی وسیله نقلیه خود پاک نکنید. اگر خواندن برچسب مشکل شد یا از بین رفت، یک برچسب جایگزین در نمایندگی یا ماها شما موجود است.

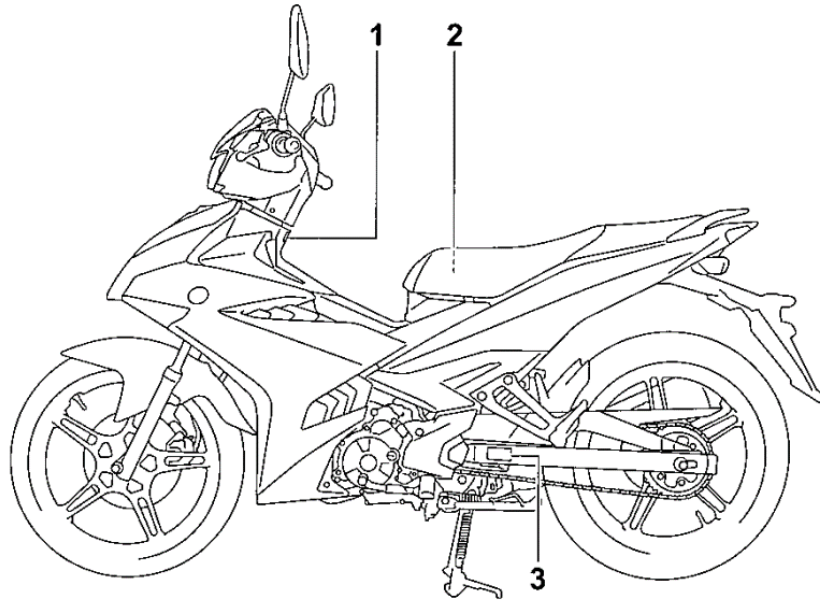

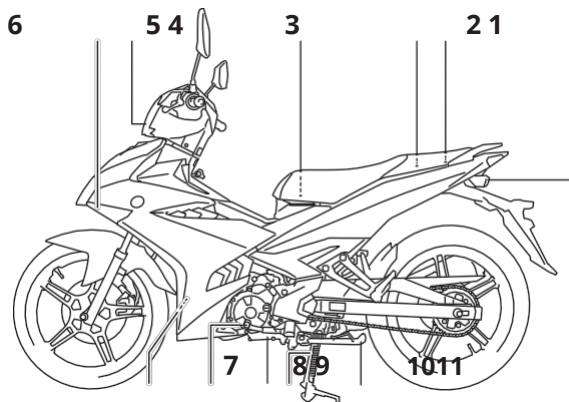

- 9. پیچ تخلیه روغن موتور (صفحه 7-10)
- 10. پدال شیفت (صفحه 4-8)
- 11. مخزن خنک کننده (صفحه 7-12)

- 1. چراغ راهنما جلو (صفحه 7-33)
- 2. چراغ جلو (صفحه 7-31)
- 3. عنصر فیلتر هوا (صفحه 7-14)
- 4. باتری (صفحه 7-29)
- 5. کیت ابزار (صفحه 7-1)
- 6. چراغ راهنمای عقب (صفحه 7-33/7-32)
- 7. سایدستند (صفحه 4-14)
- 8. پایه مرکزی (صفحه 7-27)

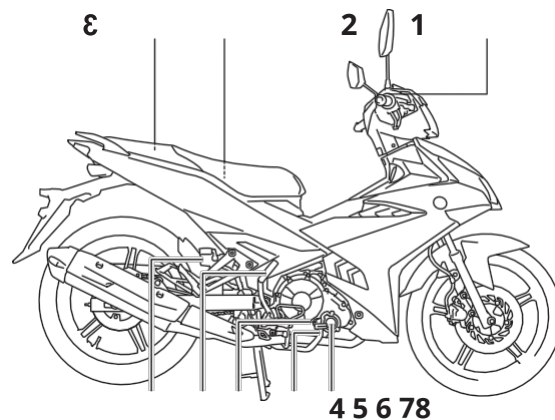

1. قیوزها (صفحه 7-30)
2. درپوش مخزن سوخت (صفحه 4-9)
3. مخزن روغن ترمز جلو (صفحه 7-22)
4. عنصر فیلتر روغن موتور (صفحه 7-10)
5. پدال ترمز (صفحه 4-9)
6. میله (صفحه 7-10)
7. Kickstarter (صفحه 4-12)
8. مخزن روغن ترمز عقب (صفحه 7-22)

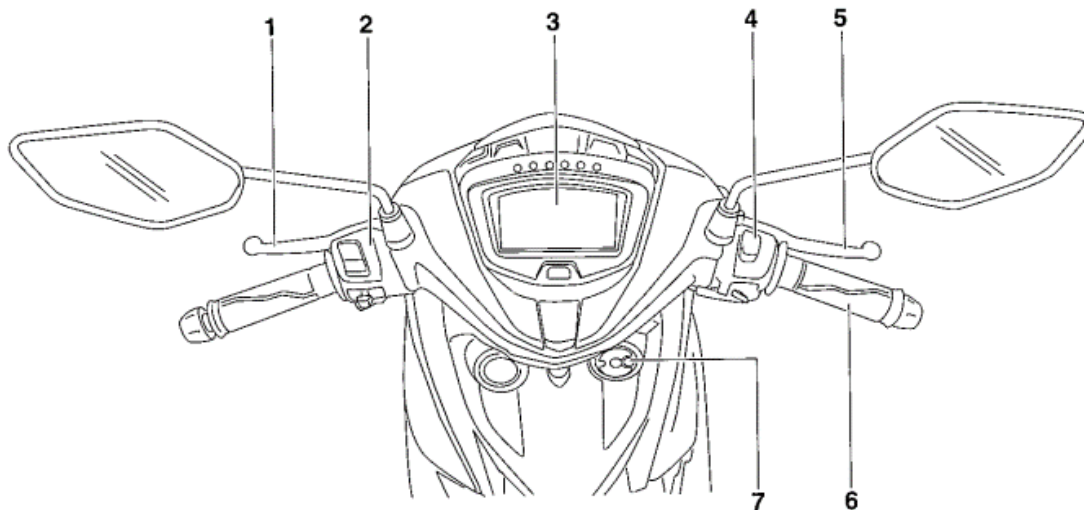

1. اهرم کلاچ (صفحه 4-8)
2. سوئیچ های فرمان سمت چپ (صفحه 4-7)
3. واحد متر چند منظوره
4. سوئیچ فرمان سمت راست
5. اهرم ترمز
6. دستگیره درجه گاز (صفحه 7-16)
7. کلید اصلی/قفل فرمان (صفحه 4-1)

EAU0351

کلید اصلی/ قفل فرمان

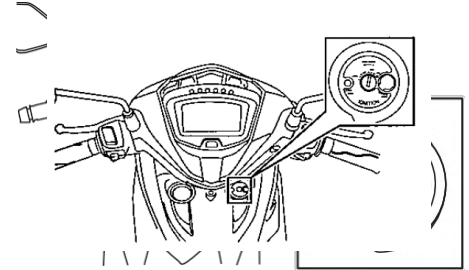

IP

کلید اصلی/ قفل فرمان سیستم های جرقه زنی و روشنایی را کنترل می کند و برای قفل کردن فرمان استفاده می شود و برای باز کردن صندلی نیز استفاده می شود. موقعیت های مختلف کلید اصلی در زیر توضیح داده شده است.

نکته

کلید اصلی مجهز به پوشش سوراخ کلید است. (صفحه 2-4 را برای مراحل باز و بسته شدن پوشش سوراخ کلید ببینید.)

EAU65810

روشن

تمام مدارهای الکتریکی با برق تامین می شوند و موتور می تواند راه اندازی شود. کلید را نمی توان برداشت.

نکته

● روشنایی کنتور، چراغ عقب، چراغ پلاک و چراغ کمکی به طور خودکار با چرخاندن کلید به "روشن" می رسد.

● صدای پمپ بنزین با چرخاندن کلید به گوش می رسد. روشن».

EAU1131

خاموش

تمام سیستم های برق خاموش است. کلید را می توان حذف کرد.

EAU1042

قفل

فرمان قفل است و تمام سیستم های الکتریکی خاموش هستند. کلید را می توان حذف کرد.

برای قفل کردن فرمان

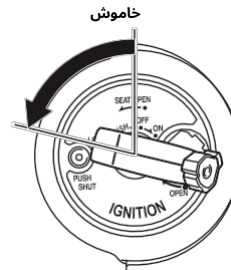

قفل

ZAU0301

1. فرمان را تا انتها به سمت چپ بچرخانید.

2. کلید را از "OFF" به داخل فشار دهید موقعیت، سپس آن را به "قفل" در حالی که هنوز آن را فشار می دهید.

3. کلید را بردارید.

برای باز کردن قفل فرمان

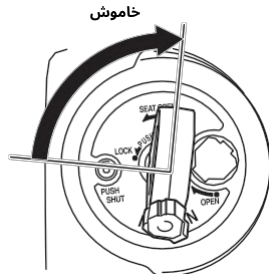

قفل

ZAU0302

کلید را به داخل فشار دهید و سپس آن را بچرخانید "خاموش" در حالی که هنوز آن را فشار می دهد.

EWAU0042

هشدار

● هرگز کلید را روی "OFF" یا "LOCK" قرار ندهید در حالی که وسیله نقلیه در حال حرکت است؛ در غیر این صورت، سیستم های الکتریکی خاموش می شوند که ممکن است منجر به از دست دادن کنترل یا تصادف شود.

توابع ابزار و کنترل

برای بستن دریوش سوراخ کلید

EALU0822

● اگر خودرو واژگون شد و پس از قرار دادن آن در حالت عمودی، مطمئن شوید که نشستی سوخت وجود ندارد. در صورت نشستی بنزین، از فروشنده یا ماها بخواهید خودرو را بررسی کند.

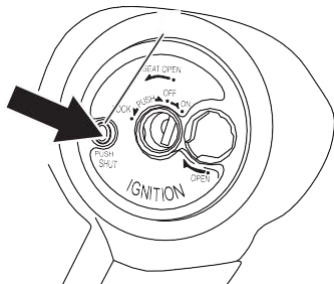

1. "دکمه PUSH SHUT".

" را فشار دهید "PUSH SHUT" دکمه برای بستن پوشش سوراخ کلید

پوشش سوراخ کلید

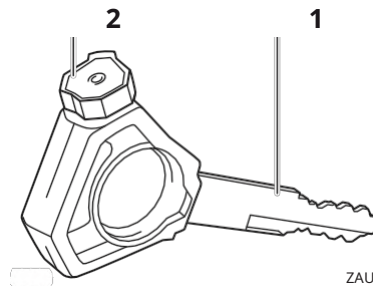

ZAUU0303

1. سر کلید
2. کلید احتراق

برای باز کردن دریوش، سوراخ کلید

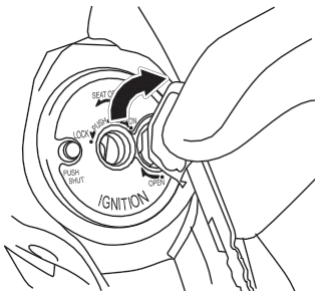

سرکلید را مطابق شکل داخل محفظه پوشش سوراخ کلید قرار دهید و سپس کلید را به سمت راست بچرخانید تا دریوش باز شود.

چراغ‌های نشانگر و هشدار

چراغ‌ها

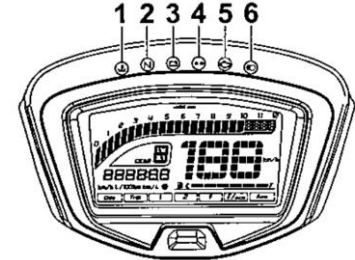

1. چراغ نشانگر خنثی "N"
2. ولتاژ باتری چراغ هشدار
3. چراغ نشانگر راهنما
4. چراغ هشدار دهنده مشکل موتور
5. چراغ نشانگر نور بالا
6. چراغ نشانگر خنثی

چراغ نشانگر راهنما



هنگامی که چراغ راهنما چشمک می زند، این چراغ نشانگر چشمک می زند.

چراغ نشانگر خنثی "N"

EAU11061

این چراغ نشانگر زمانی روشن می شود که گیربکس در حالت خنثی باشد.

چراغ نشانگر نور بالا

EAU11081



این چراغ نشانگر زمانی روشن می شود که نور بالای چراغ جلو روشن می شود.

چراغ هشدار دمای مایع خنک کننده

EAU11447



این چراغ هشدار در صورت داغ شدن بیش از حد موتور روشن می شود. اگر این اتفاق افتاد، بلافاصله موتور را خاموش کنید و اجازه دهید موتور خنک شود. برای خودروهای مجهز به فن رادیاتور، فن(های) رادیاتور به طور خودکار با توجه به دمای مایع خنک کننده در رادیاتور روشن یا خاموش می شوند.

نکته

چراغ هشدار باید چند ثانیه روشن شود و سپس خاموش شود.

اگر چراغ هشدار روشن نشد

در ابتدا هنگامی که کلید روی "روشن"

یا اگر چراغ اخطار روشن است، از نمایندگی یاماها بخواهید مدار الکتریکی را بررسی کند.

ECA10027

اطلاعیه

در صورت گرم شدن بیش از حد موتور، به کار خود ادامه ندهید.

"مشکل موتور چراغ هشدار" این چراغ

هشدار روشن می شود اگر a مشکل در موتور یا سایر سیستم های کنترل خودرود تشخیص داده می شود. اگر این اتفاق افتاد، از یک فروشنده یاماها بخواهید سیستم عیب یابی داخل هواپیما را بررسی کند.

نکته

هنگامی که خودرو روشن می شود، چراغ برای چند ثانیه روشن می شود و سپس خاموش می شود. اگر چراغ روشن نشد، یا اگر چراغ روشن باقی ماند، از فروشنده یاماها بخواهید تا خودرو را بررسی کند.

ولتاژ باتری چراغ هشدار " " اگر ولتاژ باتری

کم باشد، این چراغ هشدار روشن می شود یا چشمک می زند. اگر این اتفاق افتاد، از نمایندگی یاماها برای شارژ باتری استفاده کنید.

نکته

چراغ هشدار باید برای چند ثانیه روشن شود و سپس خاموش شود. اگر اینطور نیست، یک نمایندگی یاماها برای بررسی مدار الکتریکی داشته باشید.

تواابع ایزار و کنترل

EALV0552

اطلاعه

موتوررا در ناحیه قرمز سرعت سنج کار نکنید.
منطقه قرمز: 10000 دور در دقیقه و بالاتر

نمایشگرنده انتقال

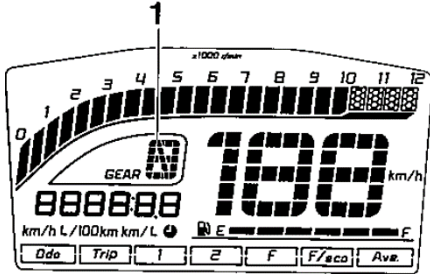

1. نمایش دنده انتقال

نمایشگرنده انتقال را نشان می دهد انتقال خودرופعلی موقعیت خنثی یا "N" نشان می دهد.
سنج سوخت

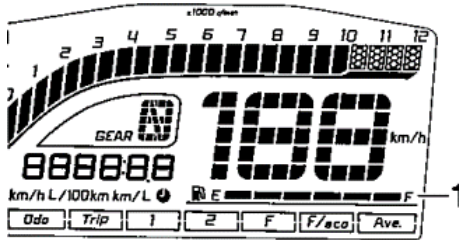

1. کنتور سوخت

مقیاس میل بر 0.5 متر، 5 تی ب 0.5 تو آ تن

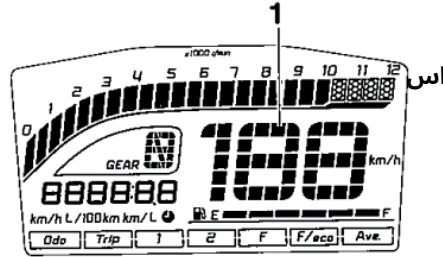

1. سرعت سنج

سرعت سنج نشان می دهد وسیله نقلیه سرعت سفر

سرعت سنج

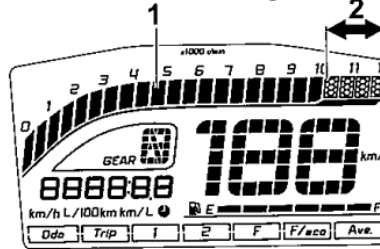

1. سرعت سنج

2. منطقه قرمز سرعت سنج

سرعت سنج به راکب اجازه می دهد تا دور موتوررا کنترل کند.

واحد متر چند منظوره

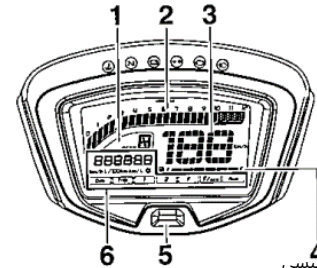

1. موتور تنسیبی

2. «کاره های مختلف» E/P یا «اس» E/P یا «کاره های مختلف» E/P یا «کاره های مختلف» E/P
3. سرعت سنج
4. سنج سوخت
5. دکمه «RESET/SELECT»
6. صفحه نمایش چند منظوره

EWA14432

هشدار

قبل از هر گونه تغییر تنظیمات در نمایشگر چند منظوره، حتما خودرو را متوقف کنید. تغییر تنظیمات در حین رانندگی می تواند حواس اپراتوررا پرت کند و خطر تصادف را افزایش دهد.

چند منظوره
مجهز به موارد زیر:

- یک سرعت سنج
- یک سنج سنج
- یک نشانگر سوخت
- نمایشگرنده انتقال
- یک نمایشگر چند منظوره

تواابع ایزار و کنترل

نمایشگر چند منظوره

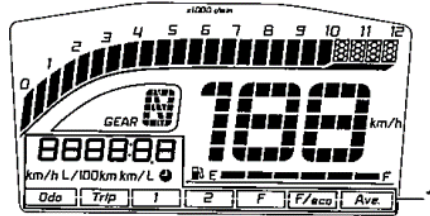

1. صفحه نمایش چند منظوره

نمایشگر چند منظوره به موارد زیر مجهز شده است:

- کیلومتر شمار
- دوتری متر
- یک تریپ متر ذخیره سوخت
- یک ساعت
- نمایشگر مصرف سوخت آنی

• نمایشگر مصرف سوخت متوسط

- نمایشگر سرعت متوسط دکمه "SELECT" را فشار دهید تا سوئیچ شود صفحه نمایش چند منظوره بین h حالت کیلومتر شمار "ODO" سرفسینج حالت "TRIP 1" و "TRIP 2"، حالت ساعت " _ _ : _ _ "، سوخت لحظه ای

کنتور سوخت میزان سوخت باک بنزین را نشان می دهد. بخش های نمایشگر سوخت سنج ناپدید می شوند ("F" پر) به سمت ("E" خالی) با کاهش سطح سوخت. وقتی آخرین بخش شروع به چشمک زدن کرد، در اسرع وقت سوخت گیری کنید.

نکته

- هنگامی که کلید اصلی روشن می شود، تمام بخش های کنتور سوخت برای چند ثانیه ظاهر می شوند و سپس کنتور سوخت سطح واقعی سوخت را نشان می دهد.
- متر سوخت مجهز به عملکرد خود تشخیصی است. اگر مشکلی در مدار الکتریکی کنتور سوخت تشخیص داده شود، تمام بخش های نمایشگر به طور مکرر چشمک می زنند. اگر این اتفاق افتاد، از یک فروشنده یا ماها بخواهید خودرو را بررسی کند
- تمام سوخت باک بنزین را مصرف نکنید.

اطلاعیه

هنگامی که نشانگر سوخت تنها به یک بلوک کاهش یافته است، در اسرع وقت سوخت گیری کنید. زیرا حرکت سوخت در هنگام بالا رفتن یا سرازیری یا هنگام چرخش ممکن است منجر به عدم دریافت سوخت موتور و در نتیجه توقف موتور شود.

حالت مصرف "km/L" یا "L/100 km" حالت مصرف سوخت متوسط، "AVE _ _ L/100 km" یا "AVE _ _ km/L" و حالت سرعت متوسط AVE _ _ کیلومتر در ساعت "به ترتیب زیر:

ODO → سفر 1 → سفر 2 → ساعت
→ (سفر F) کیلومتر در لیتر یا L/100 کیلومتر → km
100 L/AVE _ _ یا km/L AVE _ _ → کیلومتر در ساعت → AVE _ _ ODO

اگر آخرین بخش از کنتور سوخت شروع به چشمک زدن کند، نمایشگر به طور خودکار به تری سنج ذخیره سوخت تغییر می کند حالت "TRIP F" و شروع به شمارش مسافت طی شده از آن نقطه می کند. از "TRIP F" فقط زمانی می توان استفاده کرد که سوخت رو به اتمام باشد.

نکته

- برای بازنشانی یک سرفسینج، با فشار دادن دکمه را انتخاب کنید «تنظیم مجدد/انتخاب» برای یک ثانیه را فشار دهید
- تریپ متر ذخیره سوخت پس از سوخت گیری وطی 5 کیلومتر به طور خودکار تنظیم مجدد می شود و ناپدید می شود.

حالت ساعت

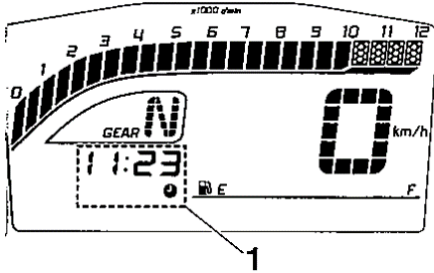

1. سنخ سنخ

ساعت از سیستم زمانی 12 ساعته استفاده می کند.

برای تنظیم ساعت

1. با نمایشگر در حالت ساعت، دکمه را فشار دهید "تنظیم مجدد/انتخاب" دو ثانیه را فشار دهید
2. هنگامی که ارقام ساعت شروع به چشمک زدن کردند،
را استفاده کنید "تنظیم مجدد/انتخاب" دکمه تنظیم ساعت
3. فشار دهید "تنظیم مجدد/انتخاب" را برای دو ثانیه فشار دهید و دقیقه ها شروع به چشمک زدن می کنند.
4. استفاده از "بازنشانی/انتخاب" دکمه تنظیم دقیقه
5. از دکمه "RESET/SELECT" استفاده کنید به مدت دو ثانیه برای شروع ساعت

حالت سفر سنخ

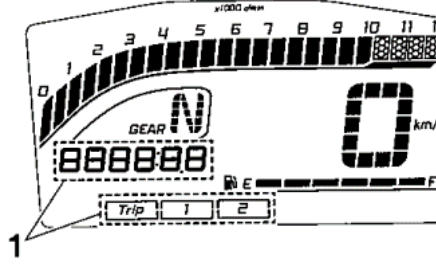

1. سنخ سنخ

تریپمترها کل مسافت طی شده را از زمان آخرین تنظیم مجدد نشان می دهد.

نکته

تری سنخ ها به طور خودکار تنظیم مجدد می شوند پس از رسیدن به 9999.9 دوباره شمارش را آغاز می کنند.

حالت کیلومتر شمار

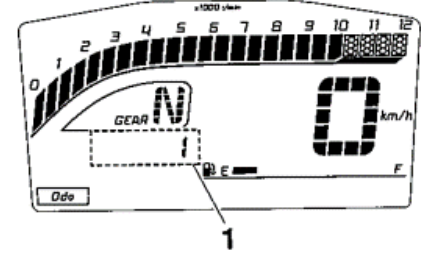

1. کیلومتر شمار

کیلومتر شمار کل مسافت طی شده توسط وسیله نقلیه را نشان می دهد.

نکته

کیلومتر شمار روی 999999 قفل می شود و قابل تنظیم مجدد نیست.

نکته

هنگام تنظیم ساعت، اگر دکمه "SELECT" / "RESET" را در مدت 90 ثانیه فشار ندهید، ساعت تنظیم نمی شود و به تنظیم زمان قبلی باز می گردد.

حالت مصرف سوخت آنی

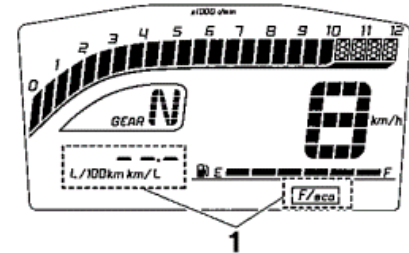

1. نمایش مصرف سوخت لحظه ای

این نشان می دهد مصرف سوخت فعلی زمانی که وسیله نقلیه حداقل 10 کیلومتر در ساعت حرکت می کند. دو حالت نمایش وجود دارد: "km/L" و "L/100 km". برای تغییر صفحه نمایش مصرف سوخت آنی بین «km/L» و «SELECT» «km/L» را فشار دهید امانت برای یک ثانیه

حالت مصرف سوخت متوسط

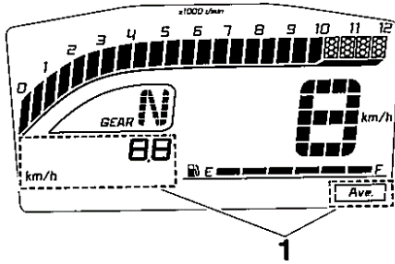

1. نمایش میانگین مصرف سوخت

این میانگین مصرف سوخت را از آخرین تنظیم مجدد نشان می دهد. دو حالت نمایش وجود دارد: "AVE_ _ km/L/100" و "AVE_ _ km/L" سوخت متوسط

حالت مصرف را می توان با همان مرحله حالت مصرف سوخت آنی تنظیم کرد. برای تنظیم مجدد نمایشگر میانگین مصرف سوخت، دکمه " را فشار داده و نگه دارید تنظیم مجدد" برای یک ثانیه را فشار دهید

- "مسافتی که می تواند باشد: "km/L" با 1.0 لیتر سوخت در شرایط فعلی سواری سفر کرد.
- "مقدار سوخت: "L/100 km" برای پیمودن 100 کیلومتر در شرایط فعلی سواری ضروری است.

نکته

- هنگام حرکت با سرعت کمتر از 10 کیلومتر در ساعت، " _ _ " نمایش داده می شود.
- را آنی سوخت تابع مصرف باید فقط برای مرجع عمومی استفاده شود. از این رقم برای تخمین مسافتی که می توان با مخزن فعلی سوخت طی کرد استفاده نکنید.

سوئیچ‌های فرمان

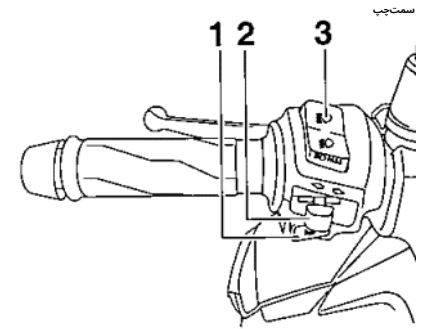

1. کلید بوق
2. سوئیچ چراغ راهنما
3. سوئیچ دیمر

درسته

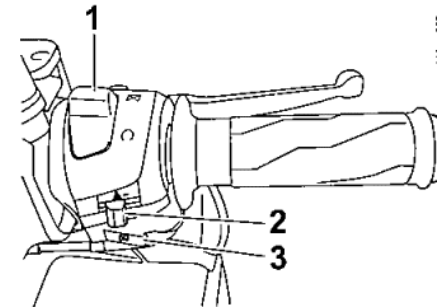

1. کلید توقف موتور
2. سوئیچ خطر
3. سوئیچ استارت

سوئیچ دیمر " / این " ۱۰ ۱۱

سوئیچ را روی "تنظیم کنید" برای بالا پرتوو به " برای نور پایین. برای چشمک زدن نور بالا، سوئیچ را به سمت پایین فشار دهید. پاس» درحالی که چراغ های جلو روشن است.

سوئیچ چراغ راهنما " / " ۱۲

برای علامت دادن به سمت راست، این را فشار دهید به " . برای علامت دادن به چپ - دست بچرخانید، این سوئیچ را روی " فشار دهید. چه زمانی رها شده، سوئیچ به موقعیت مرکزی باز می‌گردد. برای لغو چراغ های راهنما، سوئیچ را پس از بازگشت به موقعیت مرکزی فشار دهید.

سوئیچ شاخ " ۱۳

این سوئیچ را فشار دهید تا بوق به صدا درآید.

کلید توقف موتور " / " ۱۴ ۱۵

این سوئیچ را روی " قرار دهید (اجرا) قبل از راه اندازی موتور. این سوئیچ را روی " (توقف) برای خاموش کردن موتور در مواقع اضطراری، مانند در صورت واژگونی یا در صورت گیرکردن دریچه گاز.

سوئیچ خطر " " ۱۶

هنگامی که کلید اصلی در وضعیت " روشن " است، از این کلید برای روشن کردن چراغ های خطر استفاده کنید (چراغ های سیگنال چپ و راست به طور همزمان چشمک می زنند). چراغ های خطر در مواقع اضطراری یا برای هشدار دادن به سایر رانندگان هنگام توقف موتورسیکلت شما در جایی که می تواند باعث ایجاد خطر برای ترافیک شود استفاده می‌شود.

اطلاعیه

زمانی که موتور روشن نیست از چراغ های خطر برای مدت طولانی استفاده نکنید، در غیر این صورت ولتاژ باتری کاهش می یابد.

سوئیچ شروع " ۱۷

این سوئیچ را فشار دهید تا موتور با استارت روشن شود. برای دستورالعمل راه اندازی قبل از راه اندازی موتور به صفحه 2-6 مراجعه کنید.

توابع ابزار و کنترل

EAU12892

اهرم ترمز

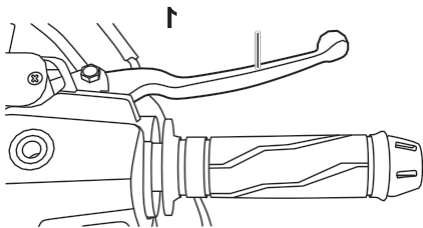

1. اهرم ترمز

اهرم ترمز در سمت راست فرمان قرار دارد. برای اعمال ترمز جلو، اهرم را به سمت دریچه گاز بکشید.

EAU12872

پدال شیف

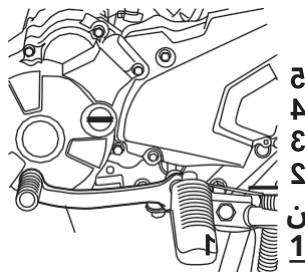

1. پدال شیف

پدال تعویض دنده در سمت چپ موتور سیکلت قرار دارد و در ترکیب با اهرم کلاچ هنگام تعویض دنده‌های گیربکس 5 سرعت مش ثابت مجهز به این موتور سیکلت استفاده می شود.

EAU31641

اهرم کلاچ

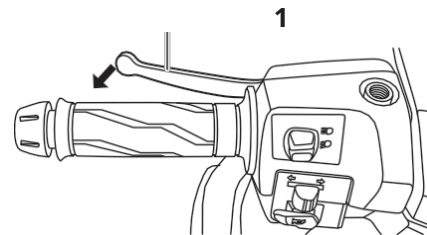

1. اهرم کلاچ

اهرم کلاچ در دسته چپ فرمان قرار دارد. برای جدا کردن کلاچ، اهرم را به سمت دستگیره فرمان بکشید. برای درگیر کردن کلاچ، اهرم را رها کنید. اهرم باید به سرعت کشیده شود و به آرامی آزاد شود تا عملکرد کلاچ نرم باشد.

اهرم کلاچ مجهز به کلید کلاچ است که بخشی از سیستم قطع مدار راه اندازی است. (صفحه 4-14 را ببینید.)

هشدار

مطمئن شوید که درب باک بنزین پس از پر کردن سوخت به درستی بسته شده باشد. نشت سوخت یک خطر آتش سوزی است.

درپوش مخزن سوخت

برای برداشتن درپوش باک بنزین

1. صندلی را باز کنید. (صفحه 4-12 را ببینید).
2. درپوش باک بنزین را در خلاف جهت عقربه های ساعت بچرخانید و آن را بکشید.

برای نصب درپوش باک بنزین

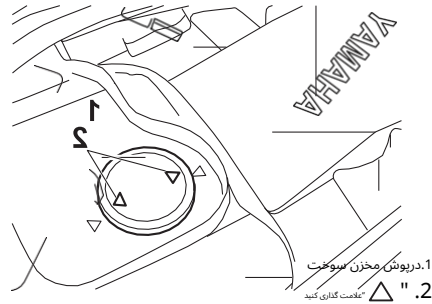

1. درپوش باک بنزین را در دهانه باک قرار دهید و آن را در جهت عقربه های ساعت بچرخانید تا زمانی که علامت " روشن شود درپوش و مخزن در یک راستا قرار دارند.
2. صندلی را ببندید.

پدال ترمز

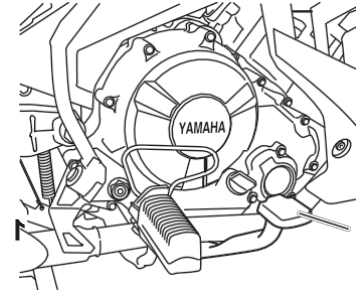

1. پدال ترمز

پدال ترمز در سمت راست موتورسیکلت قرار دارد. برای اعمال ترمز عقب، پدال ترمز را فشار دهید.

توابع ابزار و کنترل

اگر بنزین روی پوست شما ریخت، با آب و صابون بشویید. اگر بنزین

روی لباست می ریزد، لباست را عوض کن

EAAU0045

سوخت پیشنهادهی:
بنزین معمولی بدون سرب
ظرفیت مخزن سوخت:
4.2 لیتر (1.1 Imp.gal 0.9 gal US)

ECA11401

اطلاعیه

فقطاز بنزین بدون سرب استفاده کنید.
استفاده از بنزین سرب دار باعث آسیب شدید
به قطعات داخلی موتور مانند سوپاپ ها و رینگ
های پیستون و همچنین به سیستم آگزوز می
شود.

EAU13233

سوخت

اطمینان حاصل کنید که بنزین کافی در باک
وجود دارد.

EWA10882

هشدار

**بنزین و بخارات بنزین بسیار قابل اشتعال
هستند. برای جلوگیری از آتش سوزی و انفجار و
کاهش خطر آسیب در هنگام سوخت گیری، این
دستورالعمل ها را دنبال کنید.**

1. قبل از سوخت گیری، ان را خاموش کنید

موتور و مطمئن باشید که کسی روی وسیله
نقلیه ننشیند. هرگز هنگام سیگار کشیدن یا در
مجاورت جرقه ها، شعله های باز یا سایر منابع
اشتعال مانند چراغ های راهنمای آبگرمکن و
خشک کن لباس، سوخت نگیرید.

2. مخزن سوخت را بیش از حد پر نکنید.

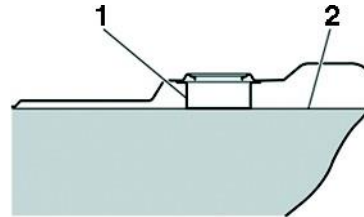

1. لوله پرکننده مخزن سوخت

2. حداکثر سطح سوخت

3. هر گونه سوخت ریخته شده را فوراً پاک کنید.

**توجه: سوخت ریخته شده را فوراً با یک
پارچه تمیز، خشک و نرم پاک کنید، زیرا
سوخت ممکن است سطوح رنگ شده یا
قطعات پلاستیکی را خراب کند.**

4. مطمئن شوید که درب مخزن سوخت را محکم
ببندید.

هشدار

بنزین سمی است و می تواند باعث جراحت یا
مرگ شود. با احتیاط از بنزین استفاده کنید.
هرگز بنزین را با دهان سیفون نکنید. اگر باید
مقداری بنزین قورت دهید یا بخار بنزین زیادی
استنشاق کنید یا مقداری بنزین وارد چشماتان
شود، فوراً به پزشک مراجعه کنید.

مبدل کاتالیزوری

این مدل مجهز به مبدل کاتالیزوری در سیستم اگزوز می باشد.

هشدار

سیستم اگزوز پس از کار داغ است. برای جلوگیری از خطر آتش سوزی یا سوختگی:

- خودرو را در نزدیکی خطرات احتمالی آتش سوزی مانند چمن یا سایر موادی که به راحتی می سوزند، پارک نکنید.
- خودرو را در مکانی پارک کنید که عابران پیاده یا کودکان به سیستم اگزوز داغ دست نزنند.
- قبل از انجام هر کار تعمیر و نگهداری، مطمئن شوید که سیستم اگزوز خنک شده است.
- اجازه ندهید موتور بیش از چند دقیقه در حالت آرام آرام بماند. بیکاری طولانی مدت می تواند باعث ایجاد گرما شود.

اطلاعیه

فقط از بنزین بدون سرب استفاده کنید. استفاده از بنزین سرب دار باعث آسیب غیرقابل ترمیم به مبدل کاتالیزوری می شود.

یک استارتر

صندلی

برای باز کردن صندلی

1. موتور سیکلت را روی پایه مرکزی قرار دهید.

2. کلید را در کلید اصلی قرار دهید و سپس آن را در خلاف جهت عقربه های ساعت بچرخانید "باز".

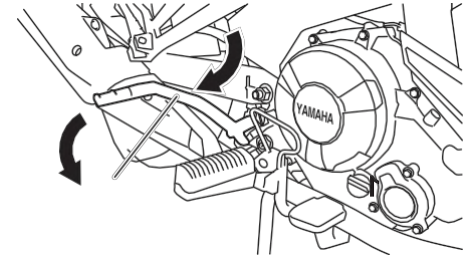

1. یک استارتر

برای روشن کردن موتور، تکیه گاه پای راست را به سمت داخل تا کنید و سپس اهرم استارتر را بیرون بیاورید. آن را به آرامی با پای خود به سمت پایین حرکت دهید تا دنده ها درگیر شوند و سپس آن را به آرامی اما با قدرت فشار دهید. زیرپایی را به سمت بیرون تا کنید و در موقعیت اصلی قرار دهید. این مدل مجهز به یک یک استارتر اولیه است که به موتور اجازه می دهد در صورت جدا شدن کلاچ با هر دنده ای روشن شود. با این حال، انتقال انتقال به موقعیت خنثی

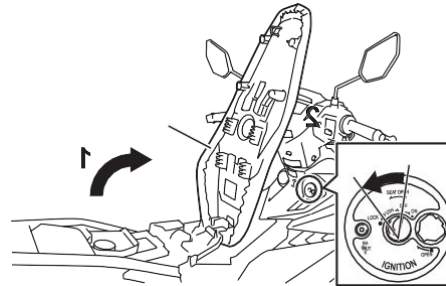

2. صندلی

نکته

هنگام چرخاندن کلید به سمت داخل فشار ندهید.

3. صندلی را تا کنید.

برای بستن صندلی

1. صندلی را تا کنید و سپس فشار دهید پایین تا در جای خود قفل شود.
2. کلید را از اصلی جدا کنید

اگر موتور سیکلت بدون مراقبت رها شود، سوئیچ کنید.

نکته

قبل از سوار شدن مطمئن شوید که صندلی به درستی محکم شده است.

نگهدارنده‌های کلاه ایمنی

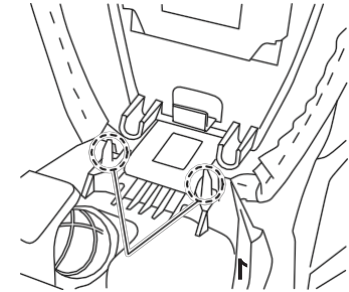

1. جای کلاه

نگهدارنده‌های کلاه ایمنی در زیر صندلی قرار دارند.

برای محکم کردن کلاه ایمنی به نگهدارنده کلاه

1. صندلی را باز کنید. (صفحه 4-12 را ببینید).

2. یک کلاه ایمنی را به نگهدارنده کلاه ایمنی وصل کنید و سپس صندلی را محکم ببندید. **هشدار!**

هرگز با کلاه ایمنی متصل به نگهدارنده کلاه ایمنی سوار نشوید، زیرا ممکن است کلاه ایمنی به اجسام برخورد کند و باعث از دست دادن کنترل و احتمالاً تصادف شود.

JEW11016Z

محفظه ذخیره سازی

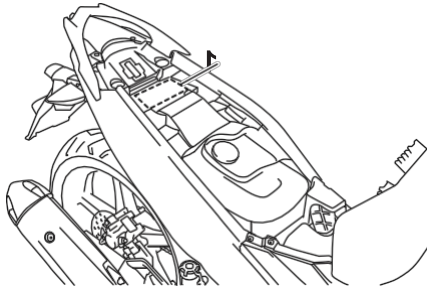

1. محفظه ذخیره سازی

محفظه ذخیره سازی زیر صندلی قرار دارد. (به صفحه 4-12 مراجعه کنید.) هنگام ذخیره سازی کتابچه راهنمای مالک یا سایر مدارک موجود در محفظه نگهداری، حتماً آنها را در یک کیسه پلاستیکی بیپچید تا خیس نشوند. هنگام شستشوی خودرو مراقب باشید که آب وارد محفظه انبار نشود.

راه اندازی سیستم قطع مدار

سیستم قطع مدار راه اندازی (شامل سوئیچ کلاچ و سوئیچ خنثی) از استارت در زمانی که گیربکس در دنده است و اهرم کلاچ کشیده نشده است جلوگیری می کند.

به طور دوره ای عملکرد سیستم قطع مدار راه اندازی را طبق روش زیر بررسی کنید.

نکته

این بررسی اگر با موتور گرم شده انجام شود قابل اعتمادتر است.

پایه کناری در سمت چپ قاب قرار دارد. در حالی که وسیله نقلیه را به صورت عمودی نگه داشته اید، پایه کناری را بالا بیاورید یا با پای خود پایین بیاورید.

EWA14191



وسيله نقلیه نباید با پایه کناری پایین سوار شود، یا اگر پایه کناری را نمی توان به درستی به سمت بالا حرکت داد (یا بالا نمی ماند)، در غیر این صورت پایه کناری می تواند با زمین تماس پیدا کند.

وحواس اپراتور را پرت می کند و در نتیجه کنترل احتمالی از دست می رود.

هشدار

اگر نقصی مشاهده شد، از فروشنده یا ماها بخواهید قبل از سوار شدن، سیستم را بررسی کند.

سوئیچ چخنی ممکن است به درستی کار نکند. **موتور سیکلت نباید سوار شود** تا زمانی که توسط فروشنده یا ماها بررسی شود.

ممکن است کلید کلاچ به درستی کار نکند. **موتور سیکلت نباید سوار شود** تا زمانی که توسط فروشنده یا ماها بررسی شود.

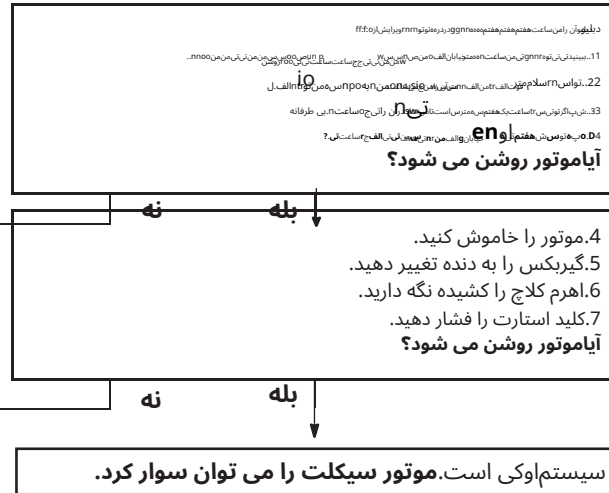

برای ایمنی شما - بررسی های قبل از عملیات

EAU115599

هربار که از آن استفاده می کنید خودروی خود را بررسی کنید تا مطمئن شوید که خودرو در شرایط کارکرد ایمن است. همیشه از روش ها و برنامه های بازرسی و نگهداری که در آن توضیح داده شده است، پیروی کنید مالک دستی.

EWA11152



عدم بازرسی یا نگهداری صحیح وسیله نقلیه احتمال تصادف یا آسیب به تجهیزات را افزایش می دهد. در صورت مشاهده هر گونه مشکل از خودرو استفاده نکنید. اگر مشکلی را نمی توان با روش های ارائه شده در این راهنما اصلاح کرد، خودرو را به نمایندگی باماها بازرسی کنید.

قبل از استفاده از این وسیله نقلیه، نکات زیر را بررسی کنید:

5

PAGE	چکها	آیتم
4-10		سوخت <ul style="list-style-type: none">• در صورت لزوم سوخت گیری کنید.• خط سوخت را برای نشتی بررسی کنید.
7-10		روغن موتور <ul style="list-style-type: none">• سطح روغن موتور را بررسی کنید.• در صورت لزوم، روغن توصیه شده را تا سطح مشخص شده اضافه کنید.• خودرو را از نظر نشتی روغن بررسی کنید.
7-12		خنک کننده <ul style="list-style-type: none">• سطح مایع خنک کننده را در مخزن بررسی کنید.• در صورت لزوم، خنک کننده توصیه شده را به سطح مشخص شده اضافه کنید.• سیستم خنک کننده را برای نشتی بررسی کنید.
7-22, 7-21		ترمز جلو <ul style="list-style-type: none">• عملکرد را بررسی کنید.• اگر ترمز یا اسفنجی است، سیستم هیدرولیک بلید باماها را در اختیار فروشنده قرار دهید.• لنت های ترمز را از نظر سایش بررسی کنید.• در صورت لزوم تعویض کنید.• سطح سیال را در مخزن بررسی کنید.• در صورت لزوم، روغن ترمز مشخص شده را به سطح مشخص شده اضافه کنید.• سیستم هیدرولیک را از نظر نشتی بررسی کنید.

برای امانی شما - بررسی های قبل از عملیات

PAGE	چک‌ها	آیتم
7-22.7-21	<ul style="list-style-type: none"> عملکرد را بررسی کنید. اگر ترمز یا اسفنجی است، سیستم هیدرولیک بلید یا ماها را در اختیار فروشنده قرار دهید. لنت‌های ترمز را از نظر سایش بررسی کنید. در صورت لزوم تعویض کنید. سطح سیال را در مخزن بررسی کنید. در صورت لزوم، روغن ترمز مشخص شده را به سطح مشخص شده اضافه کنید. سیستم هیدرولیک را از نظر نشتی بررسی کنید. 	ترمز عقب
7-19	<ul style="list-style-type: none"> عملکرد را بررسی کنید. در صورت لزوم کابل را روغن کاری کنید. بازی بدون اهرم را بررسی کنید. در صورت لزوم تنظیم کنید. 	کلاچ
7-25.7-16	<ul style="list-style-type: none"> مطمئن شوید که این عملیات روان است. بازی را با نگان گرفتن دریچه گاز را بررسی کنید. در صورت لزوم، از فروشنده یا ماها بخواهید بازی آزاد دریچه گاز را تنظیم کند و کابل و محفظه دستگیره را روغن کاری کند. 	دستگیره دریچه گاز
7-25	<ul style="list-style-type: none"> مطمئن شوید که این عملیات روان است. در صورت لزوم روغن کاری کنید. 	کابل‌های کنترل
7-25.7-23	<ul style="list-style-type: none"> شلی زنجیر را بررسی کنید. در صورت لزوم تنظیم کنید. وضعیت زنجیر را بررسی کنید در صورت لزوم روغن کاری کنید. 	زنجیر درایو
7-18.7-17	<ul style="list-style-type: none"> آسیب دیدگی را بررسی کنید. وضعیت تایر و عمق آج را بررسی کنید. فشار هوا را چک کنید. در صورت لزوم تصحیح کنید. 	چرخ و لاستیک
7-20	<ul style="list-style-type: none"> مطمئن شوید که این عملیات روان است. در صورت لزوم تصحیح کنید. 	پدال شیفیت
7-26	<ul style="list-style-type: none"> مطمئن شوید که این عملیات روان است. در صورت لزوم نقطه چرخش پدال را روغن کاری کنید. 	پدال ترمز
7-26	<ul style="list-style-type: none"> مطمئن شوید که این عملیات روان است. در صورت لزوم نقاط چرخش اهرم را روغن کاری کنید. 	اهرم ترمز و کلاچ

برای امانی شما - بررسی های قبل از عملیات

PAGE	چکها	آیتم
7-27	<ul style="list-style-type: none"> • مطمئن شوید که این عملیات روان است. • در صورت لزوم پیوت ها را روغن کاری کنید. 	پایه کناری
-	<ul style="list-style-type: none"> • مطمئن شوید که تمام مهره ها، پیچ ها و پیچ ها به درستی سفت شده اند. • در صورت لزوم سفت کنید. 	بست های شاسی
-	<ul style="list-style-type: none"> • عملکرد را بررسی کنید. • در صورت لزوم تصحیح کنید. 	ابزار، چراغ ها، سیگنال ها و سوئیچ ها

EALU15952

کتابچه راهنمای مالک را به دقت بخوانید با تمام کنترل‌ها آشنا شوید اگر کنترل یا عملکردی وجود دارد که متوجه آن نمی شوید، از فروشنده یا ماها بپرسید.

EWA10272



عدم آشنایی با کنترل‌ها می تواند منجر به از دست دادن کنترل شود که می تواند باعث آسیب تصادفی شود.

EALU1062

نکته

این مدل مجهز به لاغر می باشد تا این مدل مجهز به لاغر می باشد
opedthw - gletnaenir
renthgainne 6 درجه درجه 6
casTeo trheestavret htihceleefnagliln
ببینید. برای راه اندازی مجدد
موتور، کلید را خاموش کنید و رانی
کوزه به "e" کن تی. "n" نگه دارید.
موتور از روشن شدن
موتور از روشن شدن

EALN0073

ECAN0072

اطلاعیه

درآبهای عمیق سوار نشوید، در غیر این صورت ممکن است موتور آسیب ببیند. از گودال‌ها اجتناب کنید زیرا ممکن است عمیق تر از حد انتظار باشند.

عملیات و نقاط سواری مهم

EAU16673

جابجایی

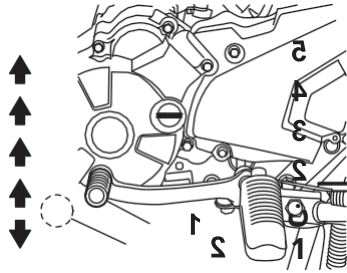

1. پدال شیفت
2. موقعیت خنثی

تعویض دنده به شما این امکان را می دهد که میزان قدرت موتور موجود برای راه اندازی، شتاب گیری، بالا رفتن از تپه ها و غیره را کنترل کنید. موقعیت دنده در تصویر نشان داده شده است.

نکته

برای جابجایی گیربکس به حالت خنثی، پدال تعویض دنده را به طور مکرر به سمت پایین فشار دهید تا زمانی که به پایان حرکت خود برسد، و سپس کمی آن را بالا ببرید.

باتر شویند
y.sDpoonsoitbcleratnok pthreeseenrd
skonthaeyeonngine th.aDo0nsoetcoagade
پیش از 10 ثانیه در هر تلاش.
تلاش

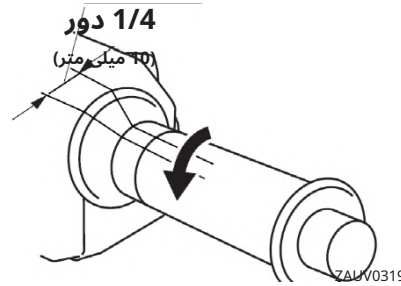

اطلاعیه

برای حداکثر عمر موتور، هرگز وقتی موتور سرد است شتاب نگیرید!

EAU65820

راه اندازی موتور

برای اینکه سیستم قطع مدار راه اندازی راه اندازی را فعال کند، یکی از شرایط زیر باید رعایت شود:

- گیربکس در وضعیت خنثی قرار دارد.
- جعبه دنده با اهرم کلاچ کشیده شده است.

برای اطلاعات بیشتر به صفحه 4-14 مراجعه کنید.
1. کلید را روی «روشن» قرار دهید. موتور چراغ هشدار مشکل باید برای چند ثانیه روشن شود، سپس خاموش شود.

توجه: اگر چراغ هشدار خاموش نشد، از یاماها دیلر بخواهید مدار الکتریکی آن را بررسی کنید.

2. گیربکس را در موقعیت خنثی قرار دهید. چراغ نشانگر خنثی باید روشن شود. اگر نه، از فروشنده یا ماها بخواهید مدار الکتریکی را بررسی کند.

3. موتور را با فشار دادن کلید استارت روشن کنید. اگر موتور روشن نشد، دوباره با گیره گاز 1/4 دور (10 میلی متر) باز امتحان کنید. هر تلاش شروع باید به همین صورت باشد

نکاتی برای کاهش سوخت

خرابی موتور

- حتی با وجود گیربکس در وضعیت خنثی، برای مدت طولانی با موتور خاموش حرکت نکنید و موتور سیکلت را برای مسافت های طولانی بکسل نکنید. گیربکس فقط زمانی که موتور در حال کار است به درستی روغن کاری می شود. روغن کاری ناکافی ممکن است به گیربکس آسیب برساند.
- همیشه هنگام تعویض دنده از کلاچ استفاده کنید تا به موتور، گیربکس و قطار محرک که برای مقاومت در برابر ضربه ناشی از تعویض اجباری طراحی نشده اند، آسیب نرسانید.

مصرف

- مصرف سوخت بستگی دارد تا حد زیادی با شما سبک سواری برای کاهش مصرف سوخت به نکات زیر توجه کنید:
- دنده را به سرعت بالا ببرید و از سرعت بالای موتور در هنگام شتاب گیری اجتناب کنید.
- هنگام تعویض دنده، دور موتور را دور نزدیک و از سرعت بالای موتور بدون بار روی موتور خودداری کنید.
- موتور را خاموش کنید، به جای اینکه آن را برای مدت طولانی در حالت بیکار قرار دهید (مثلاً در ترافیک، در چراغ های راهنمایی یا عبور از راه آهن).

من هرگز بیشتر وجود ندارد. پریود مهم در عمر موتور شما نسبت به دوره بین 0 تا 1600 کیلومتر (1000 مایل). به همین دلیل، باید مطالب زیر را با دقت مطالعه کنید.

از آنجایی که موتور کاملاً جدید است، برای 1600 کیلومتر اول (1000 مایل) بار زیادی روی آن وارد نکنید. قسمت های مختلف موتور تا فاصله های عملیاتی صحیح سایش و جلا می دهند. در این مدت، از کارکرد طولانی مدت دریچه گاز یا هر شرایطی که ممکن است منجر به گرم شدن بیش از حد موتور شود، باید اجتناب شود.

1000-10 کیلومتر (0-600 مایل)

از کارکرد طولانی مدت بالای 5000 r/min اجتناب کنید. توجه: پس از 1000 کیلومتر (600 مایل) کارکرد، روغن موتور باید تعویض شود و عنصر فیلتر روغن تعویض شود.

[ECA11152]

1600-1000 کیلومتر (600-1000 مایل)

از کارکرد طولانی مدت بالای 7500 r/min اجتناب کنید.

عملیات و نقاط سواری مهم

EAU17214

پارکینگ

هنگام پارک کردن، موتور را خاموش کرده و سپس کلید را از کلید اصلی جدا کنید.

EWA10312

هشدار

● از آنجایی که موتور و سیستم اگزوز ممکن است بسیار داغ شوند، در مکانی پارک کنید که عابران پیاده یا کودکان به آنها دست نزنند و بسوزند.

● روی سراسیمگی و یا روی نرم پارک نکنید زمین، در غیر این صورت وسیله نقلیه ممکن است واژگون شود و خطر نشست سوخت و آتش سوزی را افزایش دهد.

● نزدیک چمن یا سایر مواد قابل اشتعال که ممکن است آتش بگیرند پارک نکنید.

1600 کیلومتر (1000 مایل) و فراتر

این خودرو اکنون می تواند به طور عادی کار کند.

ECA10311

اطلاعیه

- دور موتور را از ناحیه قرمز سرعت سنج دورنگه دارید.
- در صورت بروز هرگونه مشکل در موتور در طول دوره خرابی موتور، فوراً از فروشنده یا ماها بخواید خودرو را بررسی کند.

بازرسی دوره ای، تنظیم و روغن کاری وسیله نقلیه شما را در ایمن ترین و کارآمدترین شرایط ممکن نگه می‌دارد. ایمنی تعهد مالک/اپراتور وسیله نقلیه است. مهمترین نکات بازرسی، تنظیم و روغن کاری خودرودر صفحات بعدی توضیح داده شده است.

فواصل زمانی ارائه شده در نمودارهای نگهداری دوره‌ای باید ساده باشد

به‌عنوان یک راهنمای کلی در شرایط عادی سواری در نظر گرفته می‌شود. با این حال، بسته به آب و هوا، زمین، موقعیت جغرافیایی و استفاده فردی، فواصل نگهداری ممکن است نیاز به کوتاه شدن داشته‌باشد.

⚠ هشدار

هنگام انجام تعمیر و نگهداری موتور را خاموش کنید مگر اینکه طور دیگری مشخص شده باشد.

- یک موتور در حال کار دارای قطعات متحرکی است که می‌تواند به قسمت های بدن یا لباس گیر کند و قطعات الکتریکی می‌تواند باعث شوک یا آتش سوزی شود.
- کارکردن موتور در حین تعمیر می‌تواند منجر به آسیب چشم شود.

سوختگی، آتش سوزی یا مسمومیت با مونوکسیدکربن - احتمالاً منجر به مرگ می‌شود. برای اطلاعات بیشتر در مورد کربن مونوکسایدی به صفحه 2-3 مراجعه کنید.

⚠ هشدار

دیسک های ترمز، کالیپرها، درام ها و لنت ها ممکن است در حین استفاده بسیار داغ شوند. برای جلوگیری از سوختگی احتمالی، قبل از دست زدن به اجزای ترمز اجازه دهید خنک شوند.

ابزار



1. کیت ابزار

کیت ابزار مالک در زیر قرار دارد. صندلی اطلاعات خدمات موجود در این راهنما و ابزارهای ارائه شده در کیت ابزار مالک برای کمک در نظر گرفته شده است. شما در انجام تعمیرات پیشگیرانه و تعمیرات جزئی، با این حال، ممکن است برای انجام صحیح کارهای تعمیر و نگهداری، ابزارهای اضافی مانند گشتاورآچار لازم باشد.

نکته

اگر ابزار یا تجربه لازم برای یک کار خاص را ندارید، از نمایندگی یا ماها بخواید آن را برای شما انجام دهد.

⚠ هشدار

عدم نگهداری صحیح خودرو یا انجام نادرست فعالیت های تعمیر و نگهداری ممکن است خطر آسیب دیدگی یا مرگ را در حین سرویس یا هنگام استفاده از وسیله نقلیه افزایش دهد. اگر با خدمات خودرو آشنایی ندارید، از نمایندگی یا ماها استفاده کنید.

برداشتن و نصب روکش ها و پانل ها

روکش ها و پانل های نشان داده شده برای انجام برخی از کارهای تعمیر و نگهداری شده در این فصل باید برداشته شوند. هر بار که نیاز به برداشتن و نصب روکش یا پانل دارید به این بخش مراجعه کنید.

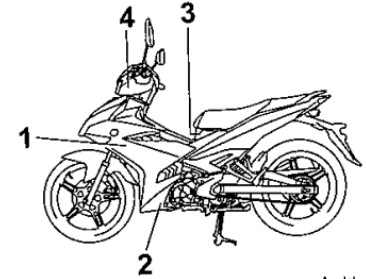

- 1. پانل A
- 2. پانل B
- 3. پانل C
- 4. کالینگ A

کالینگ A

برای برداشتن پوشش پیچ ها را بردارید و سپس روکش را بردارید.

پانل های A و B

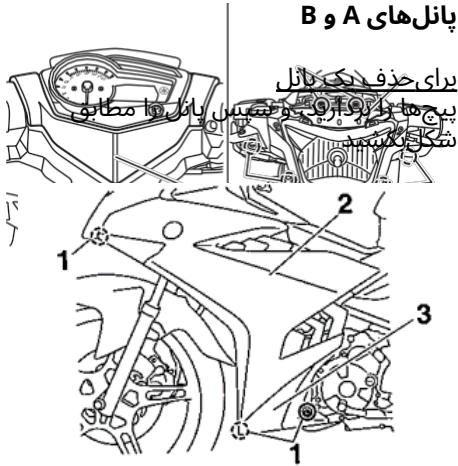

- 1. پیچ
- 2. پانل A
- 3. پانل B

برای نصب پانل

پانل را در موقعیت اصلی قرار دهید و سپس پیچ ها را نصب کنید.

۸

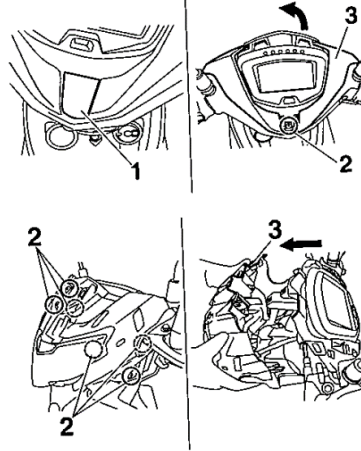

- 1. پوشش
- 2. پیچ
- 3. کالینگ A

برای نصب روکش

روکش را در موقعیت اصلی قرار دهید و سپس پیچ ها را نصب کنید.

نگهداری و تنظیم دوره ای

EAUT1837

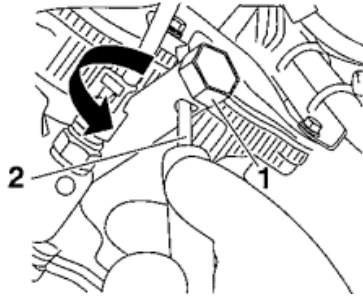

1. آچار شمع
2. پیچ گوشتی

چک کردن شمع

شمع یک جزء مهم موتور است که بررسی آن آسان است. از آنجایی که گرما و رسوبات باعث فرسایش آهسته شمع می شود، شمع باید برداشته شود و مطابق با نمودار نگهداری و روغن کاری دوره ای بررسی شود. علاوه بر این، وضعیت شمع می تواند وضعیت موتور را نشان دهد.

ullthe

پانل C

برای برداشتن قابل

ب الف. پیچ در صندلی (صفحه 4-12 را ببینید).

2. پیچ ها را بردارید و سپس

برای همانطور که نشان داده شده است.

1. صندلی را باز کنید. (صفحه 4-12 را ببینید).

2. آر

ص ۲

۵

برای برداشتن شمع

1. وسیله نقلیه را روی پایه مرکزی قرار دهید.

2. پانل B را بردارید.

3. درپوش شمع را بردارید.

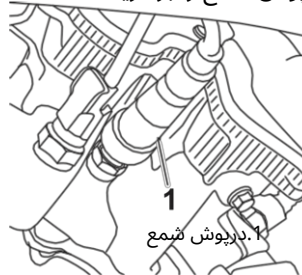

1. درپوش شمع

1. پیچ

2. پانل C

برای نصب بنل

1. پانل را در موقعیت اصلی قرار دهید و

سپس پیچ ها را نصب کنید.

2. صندلی را ببندید.

4. شمع را مطابق شکل با آچار شمع موجود

در جعبه ابزار خارج کنید.

برای بررسی شمع

1. بررسی کنید که عایق چینی اطراف الکتروود مرکزی شمع مایل به قهوه ای متوسط تا روشن باشد (رنگ ایده آل برای سوار شدن به وسیله نقلیه معمولی).

برای نصب شمع

1. سطح واشر شمع و سطح جفت شدن آن را تمیز کنید و سپس هرگونه آلودگی را از نخ های شمع پاک کنید.
2. شمع را با آچار شمع نصب کنید و سپس آن را با گشتاور مشخص شده سفت کنید.

2. شمع را از نظر فرسایش الکتروود و کربن زیاد یا رسوبات دیگر بررسی کنید و در صورت لزوم آن را تعویض کنید.

شمع مشخص شده: NGK/CR8E

گشتاور سفت شدن:

شمع:
13 نیوتن متر (m·kgf, 9.6ft·lbf 1.3)

3. شکاف شمع را با ضخامت سنج سیمی اندازه گیری کنید و در صورت لزوم شکاف را مطابق مشخصات تنظیم کنید.

نکته

اگر شمع رنگ متفاوتی را نشان دهد، موتور ممکن است به درستی کار نکند. سعی نکنید خودتان چنین مشکلاتی را تشخیص دهید. در عوض، از یک فروشنده یا ماها بخواهید خودرو را بررسی کند.

نکته

اگر هنگام نصب شمع آچار گشتاور در دسترس نباشد، تخمین خوبی از گشتاور صحیح $1/4 - 1/2$ دور از انگشت سفت است. با این حال، شمع باید در اسرع وقت با گشتاور مشخص شده سفت شود.

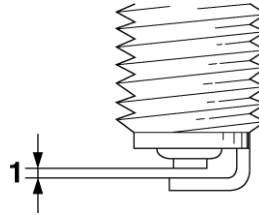

1. شکاف شمع

3. درپوش شمع را نصب کنید.
4. پنل را نصب کنید.

شکاف شمع:

0.7-0.8 میلی متر (0.028-0.031 اینچ)

- اگر روغن موتور در حد علامت حداقل سطح یا کمتر از آن است، روغن کافی از نوع توصیه شده اضافه کنید تا آن را به سطح صحیح برسانید.
- میله را در سوراخ پرکننده روغن قرار دهید و سپس درب پرکننده روغن را سفت کنید.

برای تعویض روغن موتور (با یا بدون تعویض المنت فیلتر روغن)

- موتور را روشن کنید، آن را برای چند دقیقه گرم کنید و سپس آن را خاموش کنید.
- یک روغن زیر موتور قرار دهید تا روغن مصرف شده جمع شود.
- درپوش پرکننده روغن موتور و پیچ تخلیه را به همراه Oring، فنر فشاری و صافی روغن موتور بردارید تا روغن از میل لنگ تخلیه شود. **توجه: هنگام برداشتن پیچ تخلیه روغن موتور، Oring، فنر فشاری و صافی روغن می افتند. مراقب باشید که این قطعات را از دست ندهید.**

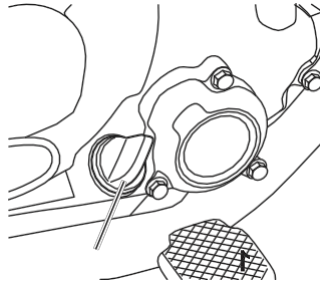

1. درپوش پرکننده روغن موتور

نکته

روغن موتور باید بین علامت حداقل و حداکثر سطح باشد.

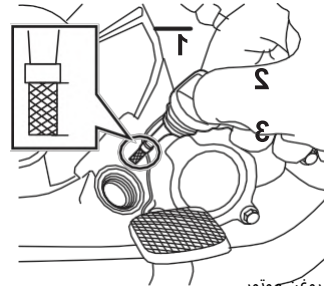

1. نشانگر روغن موتور
2. علامت سطح حداکثر
3. نوک میله روغن موتور

روغن موتور و عنصر فیلتر روغن

سطح روغن موتور باید قبل از هر سواری بررسی شود. علاوه بر این، روغن باید در فواصل زمانی مشخص شده در نمودار نگهداری و روغن کاری دوره ای تعویض و عنصر فیلتر روغن تعویض شود.

برای بررسی سطح روغن موتور

- وسیله نقلیه را روی پایه مرکزی قرار دهید. یک شیب جزئی به پهلو می تواند منجر به خواندن اشتباه شود.
- موتور را روشن کنید، آن را برای چند دقیقه گرم کنید و سپس آن را خاموش کنید.
- چند دقیقه صبر کنید تا روغن ته نشین شود، درپوش پرکننده روغن را بردارید، میله اندازه گیری را پاک کنید، آن را دوباره در سوراخ پرکننده روغن قرار دهید (بدون پیچاندن آن) و سپس دوباره آن را بردارید تا سطح روغن را بررسی کنید.

7. پوشش عنصر فیلتر روغن را با نصب پیچ ها و سپس سفت کردن آنها تا گشتاور مشخص شده نصب کنید.

گشتاور سفت شدن:

پیچ پوشش عنصر فیلتر روغن:
10 نیوتن متر (7.4 lb-ft 1.0) (kgf·m)

نکته

مطمئن شوید که O-ring به درستی قرار گرفته است.

8. صافی روغن موتور، فنر فشاری، O-ring و پیچ

تخلیه روغن موتور را نصب کنید و سپس پیچ تخلیه را با گشتاور مشخص شده سفت کنید.

توجه: قبل از نصب پیچ تخلیه روغن

موتور، فراموش نکنید که O-ring، فنر

فشاری و صافی روغن را در موقعیت خود

نصب کنید.

گشتاور سفت شدن:

پیچ تخلیه روغن موتور:
32 N·m (3.2 kgf·m, 24 lb-ft)

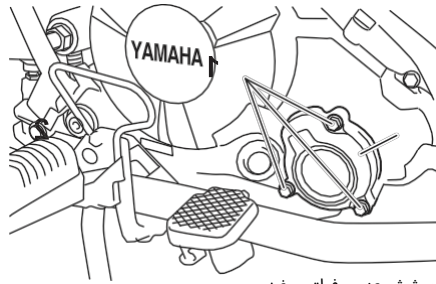

2. پوشش عنصر فیلتر روغن

6. المنت فیلتر روغن و O-ring را بردارید و جایگزین کنید.

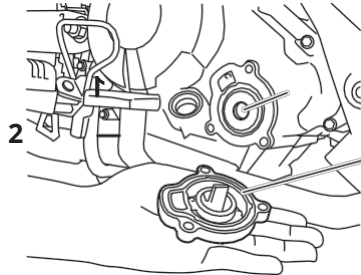

1. عنصر فیلتر روغن

2. O-ring

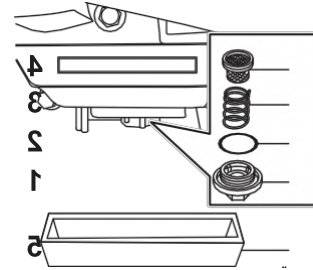

1. پیچ تخلیه روغن موتور

2. O-ring

3. فنر فشاری

4. صافی

5. تابه روغن

4. صافی روغن موتور را با حلال تمیز کنید.

نکته

اگر عنصر فیلتر روغن تعویض نشد، مراحل 5 تا 7 را نادیده بگیرید.

5. پوشش عنصر فیلتر روغن را با برداشتن پیچ و مهره ها بردارید.

نگهداری و تنظیم دوره ای

EAU20071

خنک کننده

سطح مایع خنک کننده باید قبل از هر سواری بررسی شود. علاوه بر این، خنک کننده باید در فواصل زمانی مشخص شده در نمودار نگهداری و روغن کاری دوره ای تعویض شود.

EAU40047

برای بررسی سطح مایع خنک کننده

1. وسیله نقلیه را روی پایه مرکزی قرار دهید.

نکته

- سطح مایع خنک کننده باید در موتور سرد بررسی شود زیرا سطح با دمای موتور متفاوت است.
- هنگام بررسی سطح مایع خنک کننده مطمئن شوید که خودرو مستقیماً به سمت بالا قرار گرفته است. یک شیب جزئی به طرفین می تواند منجر به خواندن نادرست شود.

2. سطح مایع خنک کننده را در مخزن خنک کننده بررسی کنید.

نکته

مایع خنک کننده باید بین علامت های سطح حداقل و حداکثر باشد.

علاوه بر این، از روغن های دارای برچسب استفاده نکنید «انرژی حفظ II» یا بالاتر

10. موتور را روشن کنید و در حالی که نشستی روغن را بررسی می کنید، آن را برای چند دقیقه در حالت بیکار قرار دهید. اگر روغن نشت کرد، فوراً موتور را خاموش کنید و علت را بررسی کنید.

11. موتور را خاموش کنید و سپس سطح روغن را بررسی کنید و در صورت لزوم آن را اصلاح کنید.

9. با مقدار مشخص شده روغن موتور توصیه شده دوباره پر کنید و سپس درپوش فیلتر روغن را نصب و سفت کنید.

روغن موتور پیشنهادی:

صفحه 9-1 را ببینید.

مقدار روغن:

تعویض دوره ای روغن:

باتعویض عنصر فیلتر روغن (Imp.qt)
0.95 L) 1.00 qt US, 0.84

1.00 لیتر (1.06 qt ایالات متحده، 0.88 Imp.qt)

نکته

پس از خنک شدن موتور و سیستم آگزوز، روغن ریخته شده را روی هر قسمتی پاک کنید.

ECA11621

اطلاعه

- برای جلوگیری از لغزش کلاچ (از آنجایی که روغن موتور کلاچ را نیز روان می کند)، هیچ گونه افزودنی شیمیایی را با هم مخلوط نکنید. از روغن هایی با مشخصات دیزل استفاده نکنید یا روغن های یک بالا "CD" کیفیت بالاتر از حد مشخص شده در

- اطمینان حاصل کنید که هیچ ماده خارجی وارد میل لنگ نمی شود.

ظرفیت مخزن خنک کننده (تا حداکثر
سطح سطح):

0.28 لیتر (0.30 کویتین ایالات متحده، 0.25 Imp.qt)

5. پنل را نصب کنید.

تعویض مایع خنک کننده

مایع خنک کننده باید در فواصل زمانی مشخص شده در نمودار نگهداری و روغن کاری دوره ای تعویض شود. از نمایندگی یاماها بخواهید مایع خنک کننده را تعویض کند. **هشدار! وقتی موتور داغ است هرگز سعی نکنید درپوش رادیاتور را بردارید.**

آب نمک چون برای موتور مضر است. اگر به جای خنک کننده از آب استفاده شده است، در اسرع وقت با مایع خنک کننده جایگزین کنید. در غیر این صورت سیستم خنک کننده در برابر یخ زدگی و خوردگی محافظت نمی شود. اگر آب به مایع خنک کننده اضافه شده است، از نمایندگی یاماها بخواهید در اسرع وقت میزان ضد یخ مایع خنک کننده را بررسی کند. در غیر این صورت کارایی مایع خنک کننده کاهش می یابد.

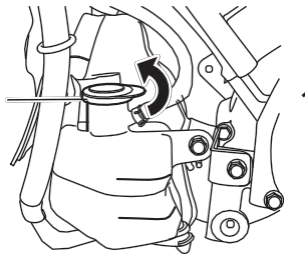

1. درپوش مخزن خنک کننده

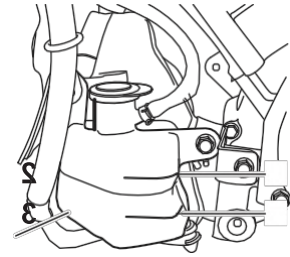

1

1. مخزن خنک کننده

2. علامت سطح حداکثر

3. علامت حداقل سطح

3. اگر مایع خنک کننده در سطح علامت حداقل سطح یا کمتر از آن است، پانل A را برای دسترسی به مخزن مایع خنک کننده بردارید. (صفحه 7-7 را ببینید.)

4. درپوش مخزن خنک کننده را بردارید، مایع خنک کننده را به علامت حداکثر سطح اضافه کنید و سپس درپوش مخزن را نصب کنید. **هشدار! فقط درپوش مخزن مایع خنک کننده را بردارید. وقتی موتور داغ است هرگز سعی نکنید درپوش رادیاتور را بردارید. توجه: اگر خنک کننده**

در دسترس نیست،

استفاده کنید

تقطیر شده آب یا شیر نرم آب
در عوض از آب سخت استفاده نکنید یا

نگهداری و تنظیم دوره ای

EAU65831

تمیزکردن عنصر فیلتر هوا

عنصر فیلتر هوا باید در فواصل زمانی مشخص شده در نمودار نگهداری و روغن کاری دوره ای تمیز شود. اگر در مناطق غیر معمول مرطوب یا گرد و غبار سوار می‌شوید، فیلتر هوا را بیشتر تمیز کنید.

1. پانل C را بردارید. (به صفحه 7-7 مراجعه کنید).
2. مانند شکل، با بیرون کشیدن پین صندلی، صندلی را بردارید.

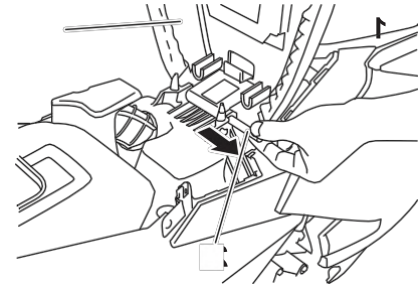

1. صندلی
2. سنجاق

3. درپوش فیلتر هوا را با برداشتن پیچ‌ها و پیچ‌ها جدا کنید و سپس عنصر فیلتر هوا را به بیرون بکشید.

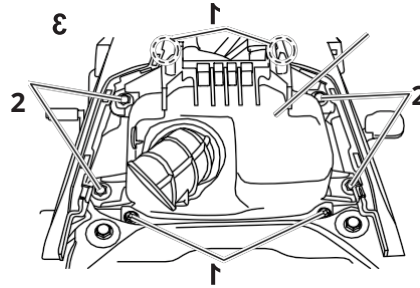

1. پیچ
2. پیچ و مهره
3. پوشش کیس فیلتر هوا

4. به آرامی روی عنصر فیلتر هوا ضربه بزنید تا بیشتر گرد و غبار و کثیفی از بین برود و سپس باقیمانده کثیفی را مانند شکل یا هوای فشرده خارج کنید. اگر عنصر فیلتر هوا آسیب دیده است، آن را تعویض کنید.

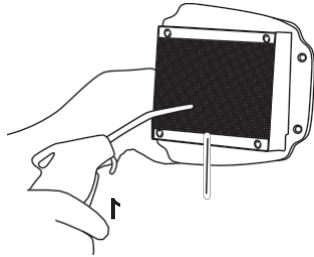

1. المنت فیلتر هوا

5. المنت فیلتر هوا را در محفظه فیلتر هوا قرار دهید. **توجه: مطمئن شوید**

که عنصر فیلتر هوا به درستی در محفظه فیلتر هوا قرار گرفته باشد. موتور هرگز نباید بدون فیلتر هوا کار کند

عنصر

نصب شده، در غیر این صورت **پیستون(های) و/یا سیلندر(های)** ممکن است تبدیل شود **بیش از حد فرسوده**

[JCA10482]

6. با نصب پیچ‌ها و پیچ‌ها، درپوش کیس فیلتر هوا را نصب کنید.

نکته

اگر گرد و غبار یا آب در شلنگ چک فیلتر هوا جمع شد، گیره را بردارید و سپس دوشاخه را جدا کنید تا شلنگ تخلیه شود.

7. با نصب پین صندلی، صندلی را نصب کنید.
8. پینل را نصب کنید.

تنظیم دور دور موتور

دور آرام موتور باید به شرح زیر در فواصل زمانی مشخص شده در نمودار نگهداری و روغن کاری دوره ای بررسی و در صورت لزوم تنظیم شود.

موتور قبل از انجام این تنظیم باید گرم باشد.

دور دور موتور را بررسی کنید و در صورت لزوم با چرخاندن پیچ تنظیم دور آرام، آن را مطابق مشخصات تنظیم کنید. برای افزایش دور آرام موتور، پیچ را در جهت (a) بچرخانید. برای کاهش سرعت دور آرام موتور، پیچ را در جهت (b) بچرخانید.

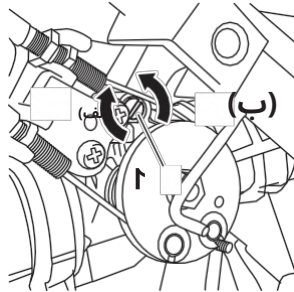

1. پیچ تنظیم دور آرام

دور دور موتور:
1300-1500 دور در دقیقه

نکته

در صورتی که سرعت در حال دور مشخص شده نمی تواند باشد همانطور که در بالا توضیح داده شد، از یک فروشنده یا ماها بخواهید این تنظیم را انجام دهد.

نگهداری و تنظیم دوره ای

EAU21402

فاصله سوپاپ

فاصله سوپاپ با استفاده تغییر می کند و در نتیجه مخلوط هوا و سوخت نامناسب و/یا صدای موتور ایجاد می شود. برای جلوگیری از این اتفاق، فاصله سوپاپ باید توسط فروشنده یا ماها در فواصل زمانی مشخص شده در نمودار نگهداری و روغن کاری دوره ای تنظیم شود.

نکته این سرویس باید در زمانی که موتور سرد است انجام شود.

EAU48433

تنظیم گرفتن درجه گاز آزاد

بازی کردن

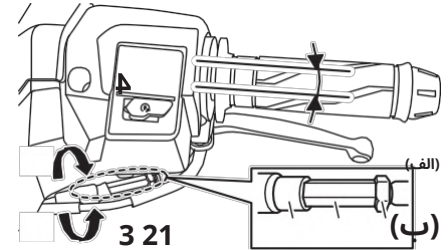

3. برای افزایش گرفتن درجه گاز آزاد
juesrtincgovneurt binacdki-.y,litduernththeeruaabdp.laS
2. مهره قفلی را باز کنید.
ertohtetlethrgorti-pltelion i)nac(r.e.TaosedectreastBr.ecT
gripfrfereeppllay,, tturrnntthehaedjuasdtijnugsntiuntgin
4. مهره قفلی آزاد درجه گاز را با کشش لاستیکی رابه مهره تنظیم راند (ب) بچرخانید.
direncutiton (الف) به (ب) بچرخانید.
4. مهره قفلی را ببندید و سپس پوشش لاستیکی را به موقعیت اصلی خود بلغزانید.

1. روکش لاستیکی

2. مهره تنظیم کننده بازی بدون گرفتن درجه گاز

3. مهره قفلی

4. بازی بدون گرفتن درجه گاز

این ساعت ها ساعتی به وقت ایران است. ساعت به وقت تهران 0.1)02.-102.-208.28ini(n(داخلی)قسمت داخل)3.0-73.00-7m.0mm)m
لیبه دستگیره درجه گاز
free ص 5 ساعت 0.1)02.-102.-208.28ini(n(داخلی)قسمت داخل)3.0-73.00-7m.0mm)m

به صورت دوره ای بازی آزاد درجه گاز را بررسی کنید و در صورت لزوم آن را به صورت زیر تنظیم کنید.

نکته

قبل از بررسی و تنظیم بازی آزاد درجه گاز، سرعت دور آرام موتور باید به درستی تنظیم شود.

وزن سوار، مسافر، بار و لوازم جانبی مورد تایید این مدل. بازرسی لاستیک

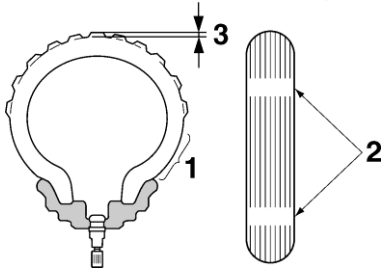

1. دیواره جانبی لاستیک
2. نشانگر ساییش تایلر
3. عمق آج لاستیک

لاستیک‌ها باید قبل از هر سواری چک شوند. اگر آج لاستیک خطوط متقاطع را نشان داد (حداقل عمق آج (، اگر میخ یا قطعات شیشه در آن وجود دارد، یا اگر دیواره جانبی آن ترک خورده است، فوراً با نمایندگی یا ماهاتماس بگیرید و لاستیک را تعویض کنید.

حداقل عمق آج لاستیک (جلو و عقب):

1.0 میلی متر (0.04 اینچ)

فشارباد لاستیک (اندازه گیری شده روی لاستیک های سرد):

1 نفر

جلو:

225 کیلو پاسکال (2.25 کیلوگرم بر سانتی متر مربع،

psi 33) عقب (1 نفر):

225 کیلو پاسکال (2.25 کیلوگرم بر سانتی متر مربع،

psi 33) 2 نفر

جلو:

200 کیلو پاسکال (2.25 کیلوگرم بر سانتی متر مربع، psi 33)

عقب:

225 کیلو پاسکال (2.25 کیلوگرم بر سانتی متر

مربع، psi 33) حداکثر بار*:

151 کیلوگرم (333 پوند)

* وزن کل سوار، مسافر، محموله و لوازم جانبی

فشارباد لاستیک

فشارباد لاستیک باید قبل از هر بار سواری بررسی و در صورت لزوم تنظیم شود.

هشدار

کارکرد این وسیله نقلیه با

هشدار

هرگز وسیله نقلیه خود را اضافه بار نکنید. عملکرد یک وسیله نقلیه با بار بیش از حد می تواند باعث تصادف شود.

فشار مناسب تایر ممکن است باعث آسیب شدید یا مرگ در اثر از دست دادن کنترل شود. فشارباد تایر باید در لاستیک های سرد بررسی و تنظیم شود (یعنی زمانی که دمای لاستیک ها با دمای محیط برابر است).

چرخ‌های ریخته گری

هشدار

هشدار

برای به حداکثر رساندن عملکرد، دوام و عملکرد ایمن وسیله نقلیه خود، به نکات زیر در مورد چرخ‌های مشخص شده توجه کنید.

- رینگ‌های چرخ باید قبل از هر سواری از نظر ترک، خمیدگی، تاب خوردگی یا آسیب‌های دیگر بررسی شوند. در صورت مشاهده هر گونه آسیب، از فروشنده یا ماها بخواید چرخ را تعویض کنید. حتی کوچکترین تعمیر چرخ را انجام دهید. چرخ تغییر شکل یافته یا ترک خورده باید جابجا شود.

- چرخ باید متعادل باشد هر زمان که لاستیک یا چرخ تعویض یا تعویض شده باشد. چرخ نامتعادل می‌تواند منجر به عملکرد ضعیف، ویژگی‌های هندلینگ نامطلوب و عمر کوتاه تیر شود.

لاستیک‌های جلو و عقب باید از طراحی و ساخت یکسانی برخوردار باشند، در غیر این صورت ویژگی‌های هندلینگ خودرو ممکن است متفاوت باشد که می‌تواند منجر به تصادف شود.

پس از آزمایش‌های گسترده، تنها لاستیک‌های لیست شده در زیر برای این مدل توسط ماها تایید شده‌اند.

لاستیک جلو:

اندازه:

90/80-17M/C 46P

سازنده/مدل:

IRC/NF67

DUNLOP/D102FA

لاستیک عقب:

اندازه:

120/70-17M/C 58P

سازنده/مدل:

IRC/NF67

DUNLOP/D102A

- سوار شدن با لاستیک فرسوده خطرناک است. هنگامی که آج تیر شروع به نشان دادن خطوط متقاطع کرد، از فروشنده یا ماها بخواید فوراً لاستیک را تعویض کند.

- تعویض ترمز، لاستیک و قطعات چرخ مربوطه نیز باید به نمایندگی یا ماها سپرده شود.

- پس از تعویض لاستیک از زمان تیر با سرعت متوسط حرکت کنید سطح ابتدا باید "شکسته شود" تا ویژگی‌های بهینه خود را توسعه دهد.

اطلاعات تیر

این مدل مجهز به لاستیک‌های تیوبلس و دریچه هوای تیر می‌باشد.

لاستیک‌ها قدیمی می‌شوند، حتی اگر استفاده نشده باشند یا فقط گاهی اوقات استفاده شده باشند. ترک خوردن آج و لاستیک دیواره کناری، که گاهی با تغییر شکل لاشه همراه است، نشانه‌ای از پیری است. لاستیک‌های قدیمی و کهنه باید توسط متخصصین تیر بررسی شوند تا از مناسب بودن آنها برای استفاده بیشتر اطمینان حاصل شود.

تنظیم بازی آزاد اهرم کلاچ

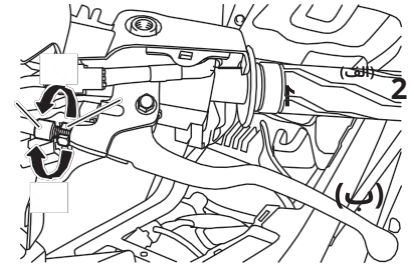

1. مهره قفلی

2. پیچ تنظیم بازی آزاد اهرم کلاچ

بازی آزاد اهرم کلاچ باید 8.0-12.0 میلی متر (0.31-10.47 اینچ) باشد. به طور دوره ای بازی آزاد اهرم کلاچ را بررسی کنید و در صورت لزوم به صورت زیر تنظیم کنید.

1. پوشش A را بردارید (به صفحه 7-7 مراجعه کنید).

2. مهره قفلی را باز کنید.

3. برای افزایش بازی آزاد اهرم کلاچ، پیچ تنظیم

کننده آزاد اهرم کلاچ را در جهت (a) بچرخانید.

برای کاهش پخش آزاد اهرم کلاچ، پیچ تنظیم

رادر دیافراگم بچرخانید.

نکته

اگر بازی آزاد اهرم کلاچ مشخص شده را می توان همانطور که در بالاتوضیح داد به دست آورد، مراحل 4-7 را نادیده بگیرید.

4. پیچ تنظیم اهرم کلاچ را در جهت (a) کاملاً بچرخانید تا سیم کلاچ باز شود.

5. مهره قفلی میل لنگ را باز کنید.

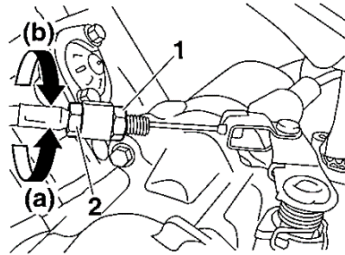

1. مهره قفلی

2. مهره تنظیم بازی آزاد اهرم کلاچ

6. برای افزایش بازی آزاد اهرم کلاچ، مهره تنظیم

کننده بدون اهرم کلاچ را در جهت (a)

بچرخانید. برای کاهش پخش آزاد اهرم کلاچ،

مهره تنظیم را در جهت (b) بچرخانید.

7. مهره قفلی را در جعبه میل لنگ محکم کنید.

8. مهره قفلی را در اهرم کلاچ محکم کنید.

9. روکش را نصب کنید.

چک کردن پدال دنده

عملکرد پدال تعویض دنده باید قبل از هر سواری بررسی شود. اگر کارکرد نرم نیست، از فروشنده یا ماها بخواهید خودرو را بررسی کند.

که ممکن است منجر به از دست دادن کنترل و تصادف شود.

بررسی بازی بدون اهرم ترمز

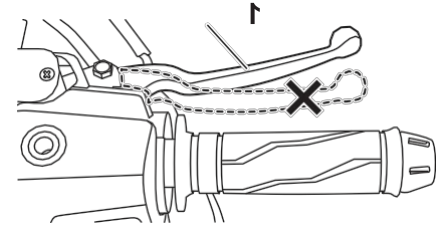

1. اهرم ترمز جلو

در انتهای اهرم ترمز نباید بازی آزاد وجود داشته باشد. اگر بازی رایگان وجود دارد، از فروشنده یا ماها بخواهید سیستم ترمز را بررسی کند.

EWA14212



هشدار

احساس نرم یا اسفنجی در ترمز می تواند نشان دهنده وجود هوا در سیستم هیدرولیک باشد. اگر در سیستم هیدرولیک هوا وجود دارد، از فروشنده یا ماها بخواهید قبل از راه اندازی خودرو، سیستم را تخلیه کند. هوا در سیستم هیدرولیک عملکرد شکست را کاهش می دهد.

سوئیچ‌های چراغ ترمز

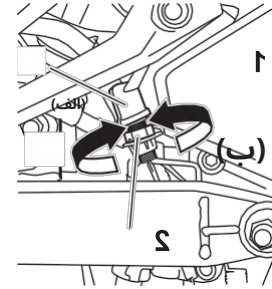

1. سوئیچ چراغ ترمز عقب

2. مهره تنظیم سوئیچ چراغ ترمز عقب

چراغ ترمز که توسط پدال ترمز و اهرم ترمز فعال می شود باید درست قبل از شروع ترمز روشن شود. در صورت لزوم، سوئیچ چراغ ترمز عقب را به صورت زیر تنظیم کنید: **اما کلید چراغ ترمز جلو باید توسط نمایندگی پاماها تنظیم شود.**

مهره تنظیم سوئیچ چراغ ترمز عقب را در حالی که کلید چراغ ترمز عقب را در جای خود نگه داشته اید بچرخانید. برای اینکه چراغ ترمز زودتر روشن شود، مهره تنظیم را در جهت (a) بچرخانید. برای اینکه چراغ ترمز بعدا روشن شود، مهره تنظیم را در جهت (b) بچرخانید.

بررسی لنت ترمز جلو و عقب

لنت‌های ترمز جلو و عقب باید در فواصل زمانی مشخص شده در نمودار نگهداری و روغن کاری دوره ای از نظر سایش بررسی شوند.

لنت ترمز جلو

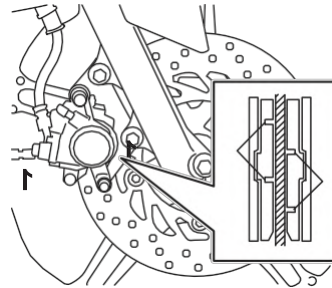

1. شیار نشانگر سایش لنت ترمز

هرلنت ترمز جلو دارای شیارهای نشانگر سایش است که به شما امکان می دهد سایش لنت ترمز را بدون نیاز به جدا کردن ترمز بررسی کنید. برای بررسی سایش لنت ترمز، شیارهای نشانگر سایش را بررسی کنید. اگر لنت ترمز تا حدی ساییده شده باشد که سایش

نشانگر شیارها دارند تقریباً ناپدید شد، از نمایندگی پاماها بخواهید لنت های ترمز را به صورت مجموعه ای تعویض کند.

لنت ترمز عقب

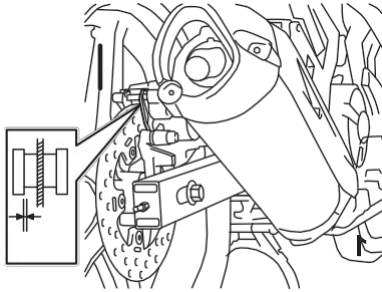

1. ضخامت آستر

هرلنت ترمز عقب را برای آسیب دیدگی بررسی کنید و ضخامت لنت را اندازه بگیرید. اگر لنت ترمز آسیب دیده است یا اگر ضخامت لنت کمتر از 1.5 میلی متر (0.06 اینچ) است، از نمایندگی پاماها بخواهید لنت ترمز را به عنوان مجموعه جایگزین کند.

نگهداری و تنظیم دوره ای

عقب

EALUV0530

بررسی سطح روغن ترمز

قبل از سوار شدن، بررسی کنید که روغن ترمز بالاتر از سطح حداقل باشد. سطح روغن ترمز را با بالای سطح مخزن بررسی کنید. در صورت لزوم روغن ترمز را پر کنید.

ترمز جلو

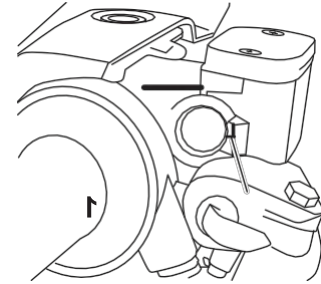

1. علامت حداقل سطح

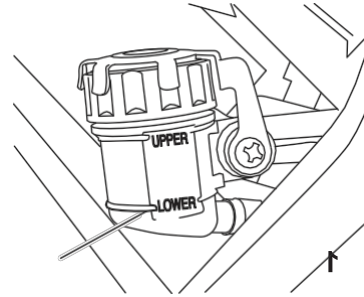

1. علامت حداقل سطح

روغن ترمز مشخص شده:
DOT 3 یا DOT 4

EWA15981

هشدار!

نگهداری نادرست می تواند منجر به از دست دادن توانایی ترمز شود. این اقدامات احتیاطی را رعایت کنید:

● مایع ترمز ناکافی ممکن است اجازه دهد هوای وارد سیستم ترمز شود و عملکرد ترمز را کاهش دهد.

● درپوش پرکننده را قبلاً تمیز کنید سطح پایین روغن ترمز ممکن است نشان دهنده فرسودگی باشد. لنت ترمز و/یا نشت سیستم ترمز؛ بنابراین، لنت های ترمز را از نظر سایش و سیستم ترمز را از نظر نشتی بررسی کنید. اگر ترمز

- فقط از روغن ترمز مشخص شده استفاده کنید. در غیراین صورت، درزگیرهای لاستیکی ممکن است خراب شوند و باعث نشت شوند.
- با همان نوع روغن ترمز دوباره پر کنید. افزودن مایع ترمز به غیر از DOT 3 یا DOT 4 ممکن است منجر به یک واکنش شیمیایی مضر شود.
- هنگام پر کردن مجدد مراقب باشید که آب وارد مخزن روغن ترمز نشود. آب به میزان قابل توجهی نقطه جوش مایع را کاهش می دهد و ممکن است منجر به قفل شدن بخار شود.

اطلاعیه

روغن ترمز ممکن است به سطوح رنگ شده یا قطعات پلاستیکی آسیب برساند. همیشه مایع ریخته شده را فوراً تمیز کنید.

باسایش لنت ترمز، کاهش تدریجی سطح روغن ترمز طبیعی است. الف

ترمز ممکن است نشان دهنده فرسودگی باشد. لنت ترمز و/یا نشت سیستم ترمز؛ بنابراین، لنت های ترمز را از نظر سایش و سیستم ترمز را از نظر نشتی بررسی کنید. اگر ترمز

سطح‌مابع به طور ناگهانی پایین می آید، از یک فروشنده یا ماها بخواید که علت را قبل از سوار شدن بیشتر بررسی کند.

تعویض روغن ترمز

از زماندگی یا ماها بخواید روغن ترمز را در فواصل زمانی مشخص شده در نمودار نگهداری و روغن کاری دوره ای تعویض کند. علاوه بر این، مهر و موم روغن سیلندر اصلی ترمز و کالیپر و همچنین شیلنگ ترمز را در فواصل ذکر شده در زیر یا هر زمان که آسیب دیدند یا نشستی داشتند تعویض کنید.

- مهر و موم روغن: هر دو سال یکبار تعویض کنید.
- شلنگ ترمز: هر چهار سال یکبار تعویض کنید.

شلی زنجیر درایو

شلی زنجیر درایو باید قبل از هر سواری بررسی شود و در صورت لزوم تنظیم شود.

EAU22796

برای بررسی شلی زنجیر درایو

1. موتور سیکلت را روی پایه مرکزی قرار دهید.
2. انتقال را در موقعیت خنثی قرار دهید.
3. شلی زنجیر درایو را مطابق شکل اندازه گیری کنید.

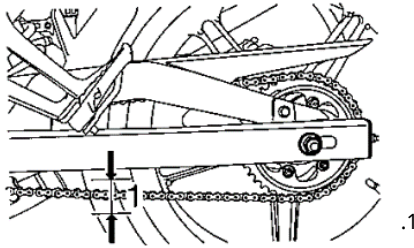

شلی زنجیر محرک:

30.0-40.0 میلی متر (1.18-1.57 اینچ)

4. اگر شلی زنجیر درایو نادرست است، آن را به صورت زیر تنظیم کنید.

نگهداری و تنظیم دوره ای

EAU66611

برای تنظیم شلی زنجیر درایو

قبل از تنظیم شلی زنجیر درایو با فروشنده یاماها مشورت کنید.

1. مهره قفل را در هر انتهای بازو باز کنید و سپس مهره محور و پیچ براکت کالیپر ترمز را باز کنید.

2. برای سفت کردن زنجیر محرک، مهره تنظیم شلی زنجیر درایو را در هر انتهای بازو در جهت (a) بچرخانید. برای شل کردن زنجیر محرک، مهره تنظیم مهره قفل را در هر انتهای آن بچرخانید

2. مهره تنظیم شلی زنجیر

بازورد در جهت (b) و سپس 3. مهره محور چرخ عقب را به جلوبشار دهید. **توجه: شلی نامناسب زنجیر درایو موتور و همچنین سایر قسمت های حیاتی موتورسیکلت را اضافه بار می کند و می تواند منجر به لغزش یا شکستن زنجیر شود. برای جلوگیری از این اتفاق، زنجیره درایو را در محدوده های مشخص شده شل نگه دارید.**

JEC110572E

نکته

با استفاده از علامت های تراز روی هر کش کش زنجیر محرک، مطمئن شوید که هر دو کش کش زنجیر برای تراز مناسب چرخ ها در یک موقعیت قرار دارند.

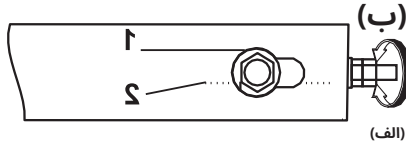
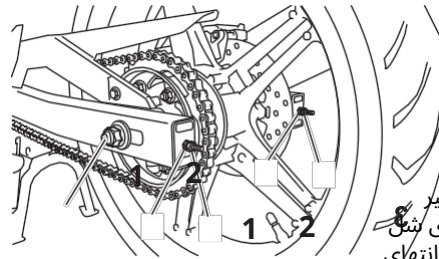

ZAUN0630

1. واشر
2. علایم تراز

3. مهره محور، پیچ براکت کالیپر ترمز را ببندید و سپس مهره های قفل را با گشتاورهای مشخص شده سفت کنید.

گشتاورهای سفت شدن:

مهره محور:
پیچ براکت کالیپر ترمز 90 نیوتن متر (m·kgf, 66 lb·ft 9.0)
مهره قفل 39 (39 lb·ft 29 kgf·m)
3.9 N·m
0.7 m·kgf, 5.2 lb·ft (0.7 N·m)

4. مطمئن شوید که زنجیر کش ها در یک موقعیت قرار دارند، شلی زنجیر درایو درست است و زنجیر درایو به آرامی حرکت می کند.

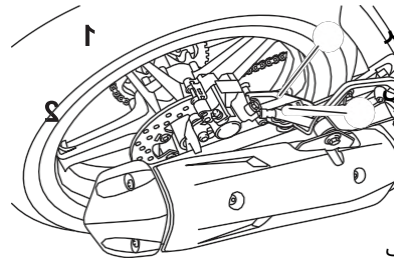

1. پیچ
2. پیچ براکت کالیپر ترمز

تمیزکردن و روغن کاری زنجیره محرک

زنجیردرایو باید در فواصل زمانی مشخص شده در نمودارنگهداری و روغن کاری دوره ای تمیز و روغن کاری شود، در غیر این صورت به سرعت فرسوده می شود، به خصوص هنگام سوار شدن در مناطق گردو غبار یا مرطوب. زنجیره درایو را به شرح زیر سرویس کنید.

اطلاعیه

زنجیردرایو باید پس از شستشوی موتور سیکلت، سوار شدن در باران یا سوار شدن در مناطق مرطوب روغن کاری شود.

1. تمام کثیفی ها و گل و لای را از زنجیر درایو با یک برس یا پارچه پاک کنید.

نکته

برای تمیز کردن کامل، از فروشنده یاماها بخواهید زنجیردرایو را جدا کند و آن را در حلال خیس کند.

2. روان کننده زنجیر یاماها یا روان کننده زنجیر مناسب دیگر را روی کل زنجیره اسپری کنید و مطمئن شوید که تمام صفحات جانبی و غلطکها به اندازه کافی روغن کاری شده باشند.

بررسی و روغن کاری کابل ها

عملکردکلیه کابل های کنترل و وضعیت کابل ها باید قبل از هر سواری بررسی شود و در صورت لزوم کابل ها و انتهای کابل ها روغن کاری شوند. اگر کابل آسیب دیده است یا به آرامی حرکت نمی کند، از نمایندگی یاماها آن را بررسی یا تعویض کنید.

هشدار! آسیب به محفظه بیرونی کابل ها ممکن است منجر به زنگ زدگی داخلی و ایجاد اختلال در حرکت کابل شود. برای جلوگیری از شرایط ناامن، کابل های آسیب دیده را در اسرع وقت تعویض کنید.

روان کننده توصیه شده:

روان کننده کابل یاماها یا

روان کننده کابل مناسب دیگر

کنترل و روغن کاری دسته و کابل درپچه گاز

عملکرددستگیره درپچه گاز باید قبل از هر سواری بررسی شود. علاوه بر این، کابل باید توسط فروشنده یاماها در فواصل زمانی مشخص شده در نمودار تعمیر و نگهداری دوره ای روغن کاری شود.

کابل درپچه گاز مجهز به پوشش لاستیکی است. مطمئن شوید که پوشش به طور ایمن نصب شده است. با وجود اینکه پوشش به درستی نصب شده است، کابل را به طور کامل در برابر ورود آب محافظت نمی کند. بنابراین، هنگام شستشوی خودرومراقب باشید که آب را مستقیماً روی درپوش یاکابل نریزید. اگر کابل یا پوشش کثیف شد، با یک پارچه مرطوب پاک کنید.

نگهداری و تنظیم دوره ای

EAU23185

بررسی و روغن کاری پدال ترمز

عملکرد پدال ترمز باید قبل از هر سواری بررسی شود و در صورت لزوم، محور پدال باید روغن کاری شود.

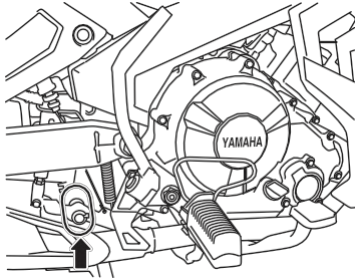

روان کننده توصیه شده:
گریس بر پایه صابون لیتيوم

EAU23144

چک کردن و روغن کاری اهرم های ترمزو کلاچ

عملکرد اهرم های ترمز و کلاچ باید قبل از هر سواری بررسی شود و در صورت لزوم، محورهای اهرم باید روغن کاری شوند.

اهرم ترمز

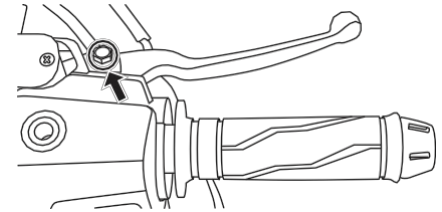

اهرم کلاچ

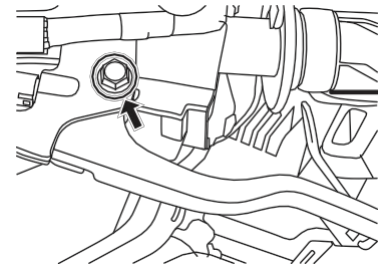

EAU1653

روانکاری محورهای بازو چرخشی

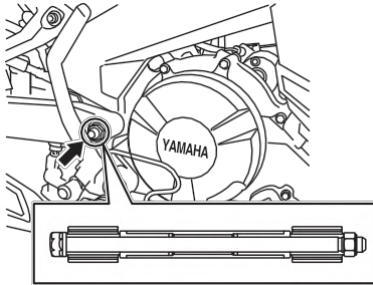

پیوت‌های اسلحه شناور باید توسط فروشنده یا ماها در فواصل زمانی مشخص شده در نمودار نگهداری و روغن‌کاری دوره ای روغن کاری شوند.

روان‌کننده توصیه شده:
گریس بر پایه صابون لیتیوم

EAU23215

بررسی و روغن کاری پایه و پایه کناری

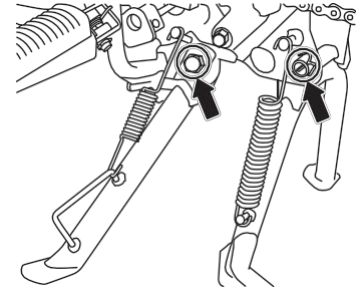

عملکرد پایه و پایه کناری باید قبل از هر سواری بررسی شود و در صورت لزوم میله ها و سطوح تماس فلز با فلز باید روغن کاری شوند.

EWA10742

هشدار ⚠

اگر پایه یا پایه کناری به آرامی بالا و پایین نمی رود، از نمایندگی یا ماها آن را بررسی یا تعمیر کنید. در غیر این صورت، پایه وسط یا پایه می تواند با زمین تماس بگیرد و حواس اپراتور را پرت کند و در نتیجه کنترل احتمالی را از دست بدهد.

کنترل فرمان

فرسوده یا شل بودن یاتاقان های فرمان ممکن است باعث ایجاد خطر شود. بنابراین عملکرد فرمان باید در فواصل زمانی مشخص شده در نمودار نگهداری و روغن کاری دوره ای به شرح زیر بررسی شود.

1. وسیله نقلیه را روی پایه مرکزی قرار دهید.
هشدار! برای جلوگیری از آسیب، خودرو را محکم نگه دارید تا خطر سقوط آن وجود نداشته باشد.

JEW10752I

2. انتهای پایینی پایه های چنگال جلو را بگیرید و سعی کنید آنها را به جلو و عقب ببرید. اگر بازی رایگانی احساس می شود، از فروشنده یاماها بخواهید که آن را چک کرده یا فرمان را تعمیر کنید.

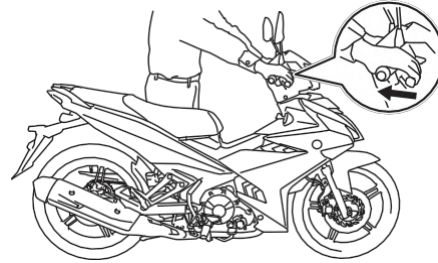
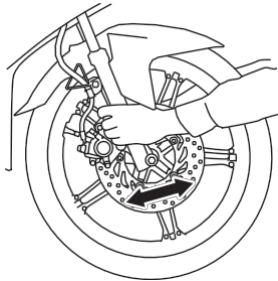

BCA10591

اطلاعیه

اگر آسیب دیدید یا چنگال جلو به خوبی کار نمی کند، از نمایندگی یاماها آن را بررسی یا تعمیر کنید.

چک کردن چنگال جلو

وضعیت و عملکرد چنگال جلو باید در فواصل زمانی مشخص شده در نمودار نگهداری و روغن کاری دوره ای به شرح زیر بررسی شود.

برای بررسی وضعیت

لوله های داخلی را از نظر خراش، آسیب و نشت بیش از حد روغن بررسی کنید.

برای بررسی عملیات

1. خودرو را روی یک سطح صاف قرار دهید و آن را در وضعیت عمودی نگه دارید. **هشدار! برای جلوگیری از آسیب، خودرو را محکم نگه دارید تا خطر سقوط آن وجود نداشته باشد.**

JEW10752I

2. در حالی که ترمز جلو را فشار می دهید، چندین بار دسته ها را به شدت به سمت پایین فشار دهید تا بررسی کنید که آیا چنگال جلو فشرده می شود و به آرامی باز می گردد.

EAU23292

بررسی بلبرینگ چرخ

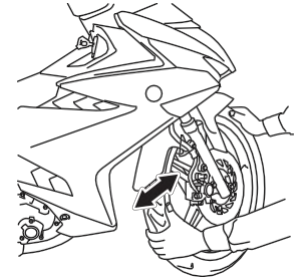

بلبرینگ چرخ های جلو و عقب باید در فواصل زمانی مشخص شده در نمودار نگهداری و روغن کاری دوره ای بررسی شوند. اگر در تویی چرخ بازی وجود دارد یا اگر چرخ نمی چرخد

از یک فروشنده یا ماها بخواهید بلبرینگ چرخ ها را بررسی کند.

7

باتری

EAU65852

باتری زیر صندلی قرار دارد. (صفحه 4-12 را ببینید).

این مدل مجهز به باتری (Regulated Lead Acid Valve) می باشد. نیازی به بررسی الکترولیت یا اضافه کردن آب مقطر نیست. با این حال، اتصالات سرب باتری باید بررسی شود و در صورت لزوم، محکم شود.

EWA10761

هشدار

الکترولیت سمی و خطرناک است زیرا

- حاوی اسید سولفوریک است که باعث سوختگی شدید می شود. از هرگونه تماس با پوست، چشم یا لباس خودداری کنید و همیشه هنگام کار در کنار باتری از چشمان خود محافظت کنید.
- در صورت تماس، کمک های اولیه زیر را انجام دهید.
- خارجی: با آب فراوان بشویید.

- داخلی: بنوشید بزرگ مقداری آب یا شیر مصرف کنید و بلافاصله با پزشک تماس بگیرید.

- چشم: به مدت 15 دقیقه با آب بشویید و فوراً به پزشک مراجعه کنید.

- باتری ها گاز هیدروژن انفجاری تولید می کنند. بنابراین، جرقه، شعله، سیگار و غیره رازز باتری دور نگه دارید و هنگام شارژ آن در فضای بسته از تهویه کافی استفاده کنید.

- این و همه باتری ها را از دسترس کودکان دورنگه دارید.

EWA16091

هشدار

قبل از انجام سرویس باتری، درپوش باتری را با برداشتن پیچ ها و پیچ های بست سریع جدا کنید. مواد پوشش می تواند جریان الکتریکی را هدایت کند. اگر درپوش جدا نشده باشد، لمس همزمان درپوش و قطب مثبت باتری با ابزار باعث اتصال کوتاه و جرقه می شود.

نگهداری و تنظیم دوره ای

تعویض فیوزها

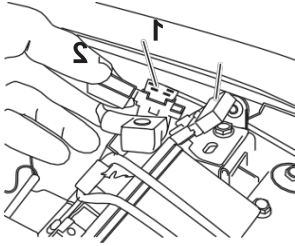

1. فیوز اصلی
2. فیوز فرعی

2. اگر باتری بیش از دو ماه ذخیره می شود، حداقل یک بار در ماه آن را بررسی کنید و در صورت لزوم آن را به طور کامل شارژ کنید.

3. قبل از نصب باتری را کاملا شارژ کنید.

توجه: چه زمانی هنگام نصب باتری، از کلید مطمئن شوید به "OFF" تبدیل می شود، سپس وصل می شود سرب مثبت قبل از اتصال سرب منفی

JCA16841]

4. پس از نصب، مطمئن شوید که سیم های باتری به درستی به پایه های باتری وصل شده اند.

ECA16531

نگهدارنده فیوز در زیر قرار دارد

صندلی (صفحه 4-12 را ببینید).

در صورت سوختن فیوز، آن را به شرح زیر تعویض کنید.

1. کلید را روی «خاموش» و مدارهای الکتریکی را خاموش کنید.

2. فیوز سوخته را بردارید و سپس یک فیوز جدید با آمپرژ مشخص شده نصب کنید. **هشدار!** از فیوز با درجه آمپر بالاتر از مقدار توصیه شده استفاده نکنید تا از وارد شدن آسیب شدید به سیستم الکتریکی و احتمالاً آتش سوزی جلوگیری کنید.

JWA15132]

برای شارژ باتری

اگرچه نظر می رسد که باتری تخلیه شده است، از نمایندگی یا ماها بخواهید در اسرع وقت باتری را شارژ کنید. به خاطر داشته باشید که اگر وسیله نقلیه مجهز به لوازم جانبی الکتریکی اختیاری باشد، باتری سریعتر تخلیه می شود.

ECA16522

اطلاعیه

برای شارژ باتری (Regulated Lead Acid Valve) (VRLA) به یک شارژر باتری مخصوص (ولتاژ ثابت) نیاز است. استفاده از شارژر باتری معمولی به باتری آسیب می رساند.

اطلاعیه

باتری را همیشه شارژ نگه دارید. نگهداری باتری خالی می تواند باعث آسیب دائمی باتری شود.

برای ذخیره باتری

1. اگر وسیله نقلیه بیش از یک ماه استفاده نمی شود، باتری را خارج کرده، آن را کاملاً شارژ کنید و سپس آن را در جای خشک و خنک قرار دهید. **توجه:** هنگام خارج کردن باتری، مطمئن شوید که کلید است سپس به «OFF» تبدیل شد قبل از جدا کردن سرب مثبت، سرب منفی را جدا کنید.

JCA16303]

مشخص شده است **فیوزها:**

فیوز اصلی:

15.0 A

فیوز فرعی:

7.5 A

چراغ موتور سیکلت
این مدل مجهز به چراغ جلو LED، چراغ کمکی و چراغ ترمز/چراغ عقب است. اگر چراغ روشن نشود، فیوزها را چک کنید و از نمایندگی یاماها استفاده کنید تا موتورسیکلت را بررسی کند.

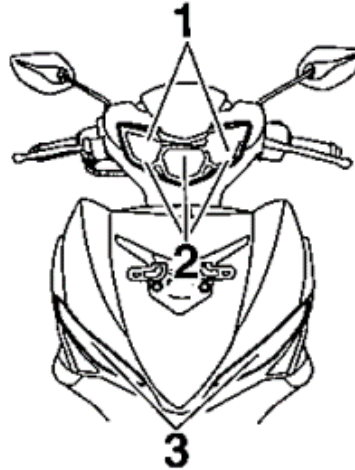

1. چراغ جلو
2. چراغ جلو (دیمر)
3. چراغ کمکی

اطلاعیه

هیچ نوع فیلم یا برچسب رنگی را روی لنز چراغ جلونچسبانید.

تعویض لامپ چراغ راهنما عقب

1. با برداشتن پیچ، لنز چراغ راهنمای عقب را بردارید.

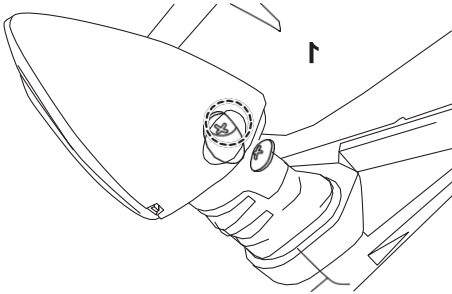

1. پیچ

2. با بیرون کشیدن لامپ سوخته آن را بردارید.

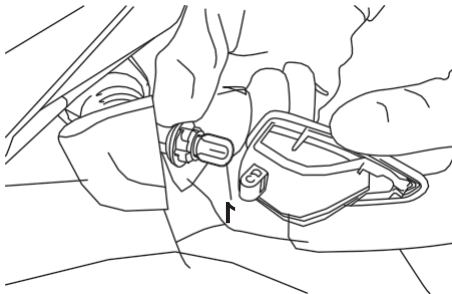

6. سوکت را (همراه با لامپ) با چرخاندن آن در جهت عقربه‌های ساعت نصب کنید.
7. پانل‌ها را نصب کنید.

تعویض لامپ چراغ راهنما جلو

اطلاعیه

توصیه می‌شود که یک فروشنده یاماها این کار را انجام دهد.

1. وسیله نقلیه را روی پایه مرکزی قرار دهید.

2. پانل A و B را بردارید. (به صفحه 7-7 مراجعه کنید).

3. سوکت لامپ چراغ راهنما (همراه با لامپ) را با چرخاندن آن در خلاف جهت عقربه‌های ساعت خارج کنید.

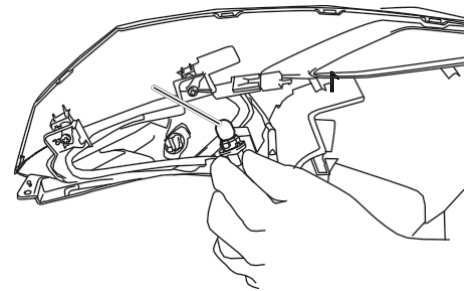

1. چراغ چراغ را روشن کنید

4. لامپ سوخته را با بیرون کشیدن آن خارج کنید.

5. یک لامپ جدید را در سوکت قرار دهید.

نگهداری و تنظیم دوره ای

EAU24314

تعویض لامپ پلاک

1. با برداشتن پیچ ها، واحد چراغ پلاک را بردارید.

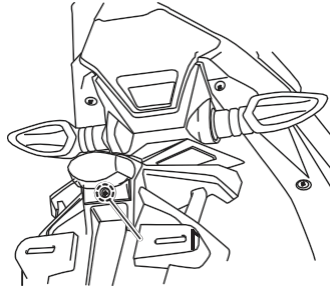

1. پیچ

2. سوکت لامپ پلاک را (به همراه لامپ) با بیرون کشیدن آن جدا کنید.

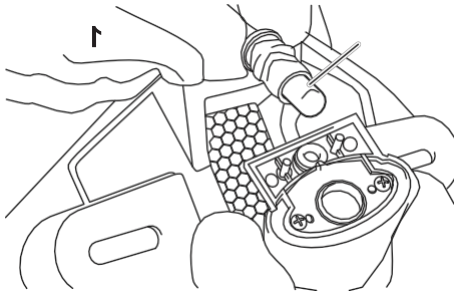

1. لامپ پلاک

3. با بیرون کشیدن لامپ سوخته آن را بردارید.

4. یک لامپ جدید را در سوکت قرار دهید.

5. سوکت را (به همراه لامپ) با فشار دادن آن به داخل نصب کنید.

6. یونیت چراغ پلاک را با نصب پیچ ها نصب کنید.

3. یک لامپ جدید را با فشار دادن آن به سوکت وارد کنید.

ECAU0081

اطلاعیه

اگر از لامپ چراغ راهنما با وات متفاوت با وات توصیه شده استفاده شود، چشمک زدن چراغ راهنما ممکن است تحت تأثیر قرار گیرد.

4. با نصب پیچ، لنز را نصب کنید. توجه: پیچ را بیش از حد سفت نکنید، در غیر این صورت ممکن است لنز بشکند.

[ECA11192]

چرخ جلو

EAU24361

EAU60841

EWA10822

برای برداشتن چرخ جلو



برای جلوگیری از آسیب، خودرو را محکم نگه دارید تا خطر سقوط آن وجود نداشته باشد.

1. موتور سیکلت را روی پایه مرکزی قرار دهید.

2. مهره محور را بردارید.

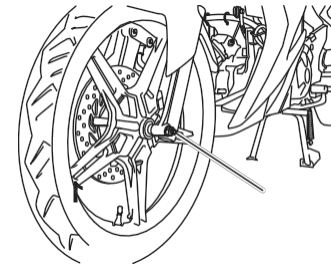

1. مهره محور

3. محور چرخ را بیرون بکشید و سپس چرخ را بردارید. **توجه: ترمز را بعد از آن فشار ندهید**

چرخ و دیسک ترمز برداشته شده اند، در غیراین صورت لنت های ترمز به اجبار بسته می شوند.

[ECA11073]

چرخ عقب

EAU25081

EAU66621

EWA10822

برای برداشتن چرخ عقب



برای جلوگیری از آسیب، خودرو را محکم نگه دارید تا خطر سقوط آن وجود نداشته باشد.

1. مهره تنظیم زنجیر محرک و قفل را در هر طرف بازوباز کنید.

2. مهره محور و پیچ براکت کالیپر ترمز را باز کنید.

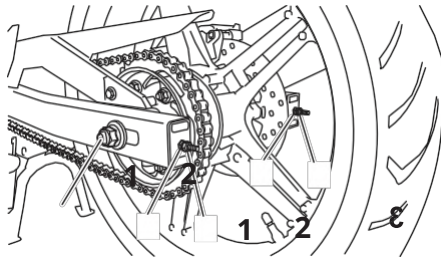

1. مهره قفل
2. مهره تنظیم شلی زنجیر
3. مهره محور

گشتاورسفت شدن:

مهره محور:
40 N·m / 4.0 kgf·m, 30 lb·ft

نکته

هنگامسفت کردن مهره محور، محور چرخ را با آچار نگه دارید تا از چرخش آن جلوگیری شود.

5. در حالی که ترمز جلو را فشار می دهید، چندین بار دسته ها را به شدت به سمت پایین فشار دهید تا بررسی کنید که آیا چنگال جلو فشرده می شود و به آرامی برگشت می کند.

نگهداری و تنظیم دوره ای

5. موتورسیکلت را از پایه وسط جدا کنید تا چرخ عقب روی زمین قرار گیرد و سپس پایه کناری را پایین بیاورید.

6. مهره اکسل، پیچ و مهره گیره ترمز را ببندید و سپس مهره های قفل را با گشتاورهای مشخص شده سفت کنید.

گشتاورهای سفت شدن:

مهره محور:

پیچ براکت کالیپر ترمز 90 نیوتن متر (9.0 کیلوگرم بر متر، 66 پوند · فوت)
مهره قفل 39 نیوتن متر (3.9 lb·ft ، 29 kgf·m)
7 نیوتن متر (0.7 lb·ft ، 5.2 kgf·m)

نکته

یک پتک لاستیکی ممکن است برای بیرون کشیدن محور چرخ مفید باشد.

7. چرخ را بردارید. **توجه: پس از برداشتن چرخ و دیسک ترمز، ترمز را فشار ندهید، در غیر این صورت لنت های ترمز به اجبار بسته می شوند.**

JCA11073E

برای نصب چرخ عقب

1. چرخ و براکت کالیپر ترمز را با قرار دادن محور چرخ از سمت راست نصب کنید.

نکته

- اطمینان حاصل کنید که شکاف براکت کالیپر ترمز روی بازوی چرخشی قرار دارد.
- قبل از نصب چرخ از وجود فضای کافی بین لنت های ترمز اطمینان حاصل کنید.

2. زنجیر درایو را روی چرخ دنده عقب نصب کنید.

3. مهره محور را نصب کنید.

4. شلی زنجیر درایو را تنظیم کنید. (صفحه 7-23 را ببینید.)

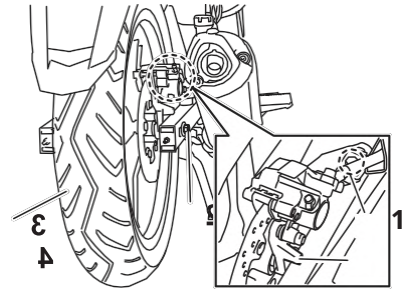

1. چرخ عقب

2. محور چرخ

3. پیچ براکت کالیپر ترمز

4. براکت کالیپر ترمز

3. موتورسیکلت را روی پایه مرکزی قرار دهید.

4. مهره محور را بردارید.

5. چرخ را به جلو فشار دهید و سپس زنجیر محرک را از چرخ دنده عقب جدا کنید.

نکته

زنجیر درایو برای جدا کردن و نصب چرخ عقب نیازی به جدا کردن آن ندارد.

6. در حالی که کالیپر ترمز را نگه می دارید و چرخ را کمی بلند می کنید، محور چرخ را بیرون بکشید.

عیب یابی

اگرچه موتورسیکلت های یاماها قبل از ارسال از کارخانه مورد بازرسی کامل قرار می گیرند، اما ممکن است در حین کار مشکلی ایجاد شود. هر گونه مشکل در سیستم های سوخت، تراکم یا احتراق، به عنوان مثال، می تواند باعث شروع ضعیف و کاهش قدرت شود.

نمودارهای عیب یابی زیر نشان دهنده روش های سریع و آسان برای بررسی این سیستم های حیاتی است. با این حال، اگر موتورسیکلت شما نیاز به تعمیر داشت، آن را به نمایندگی یاماها ببرید که تکنسین های ماهر آن ابزار، تجربه و دانش لازم را برای تعمیر صحیح موتورسیکلت دارند. فقط از قطعات اصلی یاماها استفاده کنید. قطعات تقلیدی ممکن است شبیه قطعات یاماها به نظر برسند، اما اغلب پایین تر هستند، عمر مفید کمتری دارند و می توانند منجر به قبض های گران تعمیر شوند.

هشدار

هنگام بررسی سیستم سوخت، سیگار نکشید و مطمئن شوید که هیچ شعله باز یا جرقه ای در منطقه وجود ندارد، از جمله چراغ های راهنما از آبگرمکن ها یا کوره ها. بخارات بنزین یا بنزین می توانند مشتعل یا منفجر شود و باعث آسیب شدید یا آسیب مالی شود.

نمودارهای عیب یابی

مشکلات راه اندازی یا عملکرد ضعیف موتور

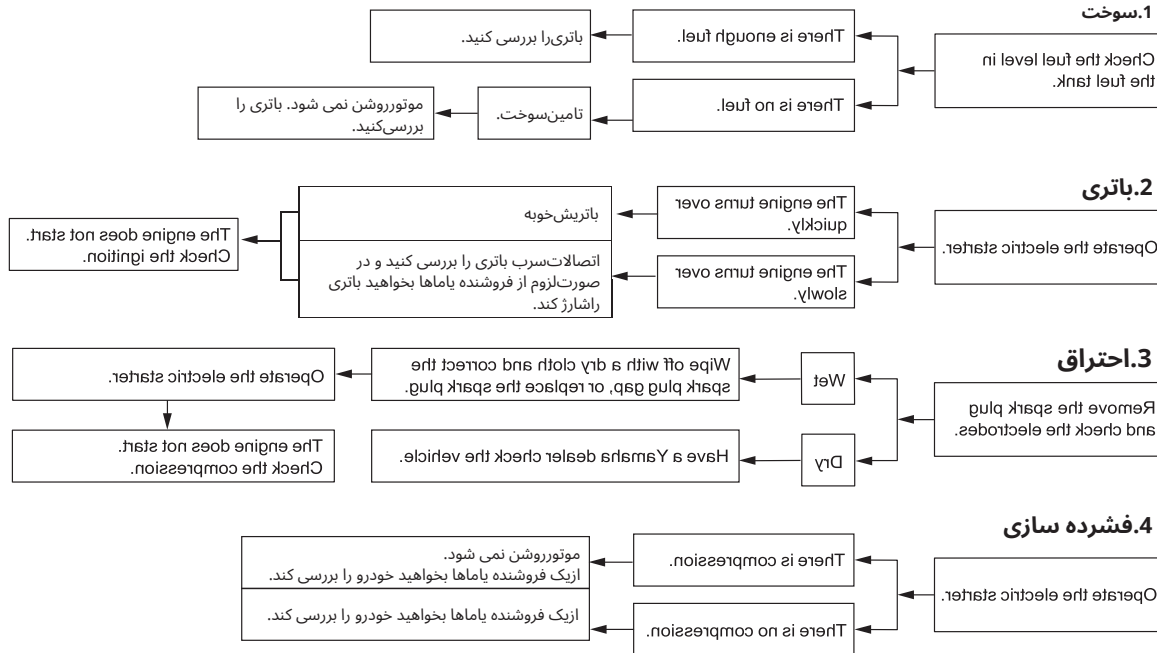

هشدار

- وقتی موتور و رادیاتور داغ هستند درپوش رادیاتور را بردارید. مایع داغ و بخار سوخته ممکن است تحت فشار خارج شود که می تواند باعث آسیب جدی شود. حتما صبر کنید تا موتور خنک شود.
- پس از برداشتن پیچ و مهره نگهدارنده درپوش رادیاتور، یک پارچه ضخیم مانند حوله را روی درپوش رادیاتور قرار دهید و سپس به آرامی درپوش را در خلاف جهت عقربه های ساعت بچرخانید تا فشار باقیمانده خارج شود. هنگامی که صدای خش خش قطع شد، در حالی که آن را در خلاف جهت عقربه های ساعت می چرخانید، آن را فشار دهید و سپس درپوش را بردارید.

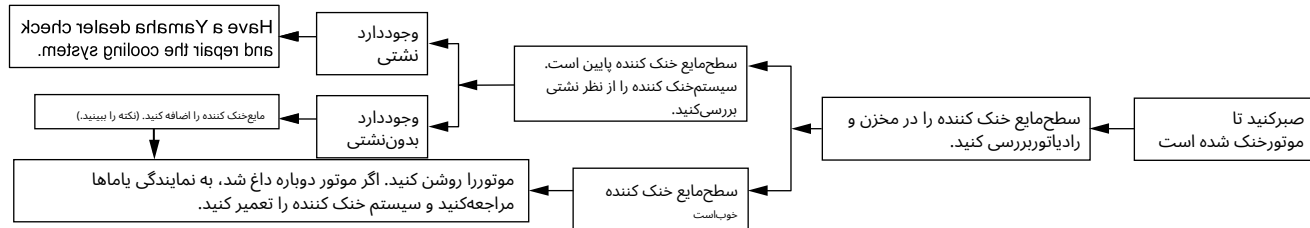

نکته

اگر مایع خنک کننده در دسترس نیست، می توان به طور موقت از آب لوله کشی استفاده کرد، مشروط بر اینکه در اسرع وقت به خنک کننده توصیه شده تغییر یابد.

نگهداری و نگهداری موتور سیکلت

روی مهر و موم، واشر، چرخ دنده، زنجیر محرک و محور چرخ. همیشه کثیفی و چربی دارا را با آب بشویید.

EALU0005

مراقبت

EALU37834

احتیاط رنگ مخلوط

ECA15193

اطلاعیه

برخی از مدل ها به قطعات رنگی مخلوط مجهز شده‌اند. قبل از تمیز کردن خودرو، حتماً با یک فروشنده یا ماها مشورت کنید تا از چه محصولاتی استفاده کنید. استفاده از برس، محصولات شیمیایی خشن یا ترکیبات پاک کننده هنگام تمیز کردن این قطعات باعث خراشیدگی یا آسیب به سطح آنها می شود. موم همچنین نباید روی هر قسمت رنگی مخلوط شده اعمال شود.

تمیزکردن

اطلاعیه

● از استفاده از پاک کننده های اسیدی قوی به ویژه روی چرخ های پره ای خودداری کنید. اگر چنین محصولاتی روی کثیفی هایی که به سختی پاک می شوند استفاده می شوند، پاک کننده را بیش از مدتی که دستور داده شده روی ناحیه آسیب دیده نگذارید. همچنین، محل را کاملاً با آب بشویید، بلافاصله آن را خشک کنید و سپس یک اسپری محافظ در برابر خوردگی بمالید.

● تمیزکردن نامناسب می تواند به قطعات پلاستیکی (مانند روکش ها، پانل ها، شیشه های جلو، لنزهای چراغ جلو، لنزهای مترو غیره) و صدا خفه کن آسیب برساند. فقط از یک پارچه نرم و تمیز یا اسفنج حاوی آب برای تمیز کردن پلاستیک استفاده کنید. با این حال، اگر قطعات پلاستیکی را نمی توان به طور کامل با آب تمیز کرد، می توان از شوینده ملایم رقیق شده با آب استفاده کرد. حتماً

در حالی که طراحی باز یک موتورسیکلت جذابیت فناوری را آشکار می کند، آن را آسیب پذیرتر می کند. زنگ زدگی و خوردگی می تواند حتی در صورت استفاده از قطعات با کیفیت بالا ایجاد شود. یک لوله آگزوز زنگ زده ممکن است روی یک ماشین بی توجه باشد، با این حال، از ظاهر کلی یک موتورسیکلت می کاهد. مراقبت مکرر و مناسب نه تنها شرایط گارانتی مطابقت دارد، بلکه ظاهر موتورسیکلت شما را زیبا نگه می دارد، عمر آن را افزایش می دهد و عملکرد آن را بهینه می کند.

قبل از تمیز کردن

1. خروجی صدا خفه کن را پس از خنک شدن موتور با کیسه آپلاستیک بپوشانید.
2. مطمئن شوید که تمام درپوش ها و درپوش ها و همچنین تمام کویلرها و کانکتورهای الکتریکی، از جمله درپوش شمع، محکم نصب شده باشند.
3. کثیفی های بسیار سرسخت مانند روغن سوخته روی میل لنگ را با یک ماده چربی گیر و برس پاک کنید، اما هرگز از چنین محصولاتی استفاده نکنید.

ECA10773

2. برای جلوگیری از خوردگی، یک اسپری محافظ در برابر خوردگی را روی تمام سطوح فلزی، از جمله کروم و نیکل اندود، بمالید.

بعد از تمیز کردن

1. موتور سیکلت را با یک پارچه جاذب چربی خشک کنید.

2. فوراً زنجیر محرک را خشک کرده و آن را روغن کاری کنید تا از زنگ زدن آن جلوگیری شود.

3. از پولیش کروم برای براق کردن قطعات کروم، آلومینیوم و فولاد ضد زنگ، از جمله سیستم اگزوز استفاده کنید. (حتی تغییر رنگ ناشی از حرارت سیستم های اگزوز فولادی ضد زنگ را می توان از طریق پرداخت مجدد از بین برد.)

4. برای جلوگیری از خوردگی، استفاده از اسپری محافظ در برابر خوردگی روی تمام سطوح فلزی، از جمله سطوح کروم و نیکل، توصیه می شود.

5. از روغن اسپری به عنوان یک پاک کننده جهانی برای از بین بردن هر گونه آلودگی باقی مانده استفاده کنید.

6. آسیب های جزئی رنگ ناشی از سنگ ها و گیره را لمس کنید.

7. تمام سطوح رنگ شده را واکس بزنید.

شیشه جلو محصول را روی قسمت کوچک پنهان شیشه جلو تست کنید تا مطمئن شوید که هیچ اثری از خود باقی نمی گذارد. در صورت خراشیدگی شیشه جلو، پس از شستشو از ترکیب پولیش پلاستیکی با کیفیت استفاده کنید.

بعد از استفاده معمولی

کثیفی ها را با آب گرم، یک شوینده ملایم و یک اسفنج نرم و تمیز پاک کنید و سپس با آب تمیز کاملاً بشویید. از مسواک یا بطری برای نواحی با دسترسی سخت استفاده کنید. اگر قبل از تمیز کردن، چند دقیقه با یک پارچه مرطوب پوشانده شود، کثیفی ها وحشرات سرسخت راحت تر از بین می روند.

پس از سواری در باران یا نزدیک دریا از آنجایی که نمک دریا بسیار خورنده است، مراحل زیر را بعد از هر بار سواری در باران یا نزدیک دریا انجام دهید.

1. موتور سیکلت را پس از خنک شدن موتور با آب سرد و مواد شوینده ملایم تمیز کنید. **توجه:** از آب گرم استفاده نکنید زیرا اثر خوردگی نمک را افزایش می دهد.

[JCA10792]

باقیمانده مواد شوینده را با آب فراوان بشویید، زیرا برای قطعات پلاستیکی مضر است.

● از هیچ محصول شیمیایی خشن روی قطعات پلاستیکی استفاده نکنید. حتماً از استفاده از پارچه ها یا اسفنج هایی که با مواد محکم در تماس بوده اند خودداری کنید یا تمیز کردن ساینده محصولات، حلال یا تینر، سوخت (بنزین)، رنگ زنگی حذف کننده ها یا بازدارنده ها، روغن ترمز، ضد یخ یا الکترولیت.

● از اواشرهای پرفشار یا شوینده های جت بخار استفاده نکنید زیرا باعث نشست آب و خراب شدن آنها در مناطق زیر می شود: مهره موم (بلبرینگ چرخ و بازو، چنگال و ترمز)، قطعات الکتریکی

(کوپرلرها،

اتصال دهنده ها،

سوئیچ ها و چراغ ها)، شیلنگ های تنفس و دریچه های هوا.

● برای موتور سیکلت های مجهز به شیشه جلو: از پاک کننده های قوی یا اسفنج های سخت استفاده نکنید زیرا باعث تیرگی یا خراش می شوند. برخی از ترکیبات پاک کننده پلاستیک ممکن است خراش هایی بر روی آن باقی بگذارند

نگهداری و نگهداری موتور سیکلت

EUA43204

● از استفاده از ترکیبات پولیش ساینده خودداری کنید زیرا فرسوده می شوند ذخیره سازی رنگ

کوتاه مدت

موتورسیکلت خود را همیشه در جای خشک و خنک نگهداری کنید و در صورت لزوم با یک پوشش متخلخل از آن در برابر گرد و غبار محافظت کنید. قبل از پوشاندن موتورسیکلت از خنک بودن موتور و سیستم‌گازرو مطمئن شوید.

ECA10811

اطلاعیه

● نگهداری موتورسیکلت در اتاقی با تهویه ضعیف یا پوشاندن آن با برزنت در حالی که هنوز خیس است، باعث نفوذ آب و رطوبت و ایجاد زنگ زدگی می شود.

● برای جلوگیری از خوردگی، اجتناب کنید انبارهای مرطوب، اصطبل ها (به دلیل وجود آمونیاک) و مناطقی که مواد شیمیایی قوی در آنها ذخیره می شود.

بلندمدت

قبل از اینکه موتورسیکلت خود را برای چند ماه نگهداری کنید:

1. تمام دستورالعمل های موجود در "مراقبت" بخش این فصل

8. بگذارید موتورسیکلت قبل از نگهداری یا پوشاندن کاملاً خشک شود.

EWA11132



آلاینده های روی ترمز یا لاستیک باعث از دست دادن کنترل می شود.

● اطمینان حاصل کنید که روغن یا موم روی ترمزها یا لاستیک ها وجود ندارد.

● در صورت لزوم، دیسک های ترمز و لنت های ترمز را با پاک کننده دیسک ترمز معمولی یا استون تمیز کنید و لاستیک ها را با آب گرم و مواد شوینده ملایم بشویید. قبل از سوار شدن با سرعت های بالاتر، تست کنید موتور سیکلت عملکرد ترمزگیری و رفتار در پیچ ها

ECA10801

اطلاعیه

● روغن اسپری و موم را به آرامی بمالید و مطمئن شوید که اضافی آن را پاک کنید.

● هرگز روغن یا موم را روی قطعات لاستیکی و پلاستیکی نزنید، آنها را با یک محصول مراقبتی مناسب درمان کنید.

نگهداری و نگهداری موتور سیکلت

2. مخزن سوخت را پر کنید و تثبیت کننده سوخت (در صورت وجود) اضافه کنید تا از زنگ زدن مخزن سوخت و خراب شدن سوخت جلوگیری کنید.

3. مراحل زیر را برای محافظت از سیلندر، رینگ های پیستون و غیره در برابر خوردگی انجام دهید.
الف کلاهیک شمع و شمع را بردارید.

ب یک قاشق چایخوری روغن موتور را داخل سوراخ شمع بریزید.
ج درپوش شمع را روی شمع نصب کنید و سپس شمع را روی سر سیلندر قرار دهید تا الکترودها به زمین متصل شوند. (این کار جرعه زدن را در مرحله بعدی محدود می کند.)

د موتور را چندین بار با استارت بچرخانید. (این کار دیواره سیلندر را با روغن می پوشاند.)
هشدار! برای جلوگیری از آسیب یا آسیب ناشی از جرعه، مطمئن شوید که الکترودهای شمع را در حین چرخاندن موتور به زمین متصل کنید.

JEWA10952

ه. درپوش شمع را از روی شمع بردارید و سپس شمع و درپوش شمع را نصب کنید.

نکته

قبل از نگهداری موتور سیکلت، تعمیرات لازم را انجام دهید.

4. تمام کابل های کنترل و نقاط چرخش همه اهرم ها و پدال ها و همچنین پایه کناری/پایه مرکزی را روغن کاری کنید.

5. فشار باد لاستیک را چک کرده و در صورت نیاز اصلاح کنید و سپس موتور سیکلت را بلند کنید تا هر دو چرخ آن از زمین جدا شود. از طرف دیگر، هر ماه چرخ ها را کمی بچرخانید تا از پوسیدگی لاستیک ها در یک نقطه جلوگیری کنید.

6. خروجی صدا خفه کن را با یک کیسه پلاستیکی ببوشانید تا از ورود رطوبت به آن جلوگیری کنید.

7. باتری را خارج کرده و آن را کاملاً شارژ کنید. آن را در جای خشک و خنک نگهداری کنید و ماهی یک بار آن را شارژ کنید. باتری را در جای خیلی سرد یا گرم [کمتر از 0 درجه سانتیگراد (30 درجه فارنهایت) یا بیش از 30 درجه فارنهایت نگهداری نکنید.

درجه سانتی گراد (90 درجه فارنهایت)]. برای اطلاعات بیشتر در مورد ذخیره سازی باتری، به صفحه 7-29 مراجعه کنید.

مشخصات

ابعاد:

طول کلی:
1985 میلی متر (78.1 اینچ)
عرض کلی:
670 میلی متر (26.4 اینچ)
ارتفاع کلی:
1100 میلی متر (43.3 اینچ)
ارتفاع صندلی:
795 میلی متر (31.3 اینچ)
فاصله بین دو محور:
1290 میلی متر (50.8 اینچ)
فاصله از زمین:
155 میلی متر (6.10 اینچ)
حداقل شعاع چرخش: 2.0 متر (6.56 فوت)

وزن:

وزن محدود:
18 کیلوگرم (260 پوند)

موتور:

چرخه احتراق:
4 زمانه
سیستم خنک کننده:
مایع خنک شده
نوع سیلندر:
SOHC
تعداد سیلندر:
تک سیلندر
حجم سیلندرها:
149.79 سانتی متر مربع

سوراج کردن - سنگه مغزی:
57.0 - 58.7 میلی متر (2.24 - 2.31 اینچ)
سیستم راه اندازی:
استارت برقی و کیک استارتر

روغن موتور:

درجات ویسکوزیته SAE:
10W-40
درجه روغن موتور توصیه شده:
سرویس API نوع SG یا بالاتر، استاندارد MA JASO
مقدار روغن موتور:
تعمیض دوره ای روغن:
با تعویض عنصر فیلتر روغن (Imp.qt):
0.84 qt US, 1.00 L (0.95 Imp.qt)
1.00 لیتر (1.06 ایالات متحده، 0.88 Imp.qt)

مقدار مایع خنک کننده:

مخزن مایع خنک کننده (تا حداکثر علامت سطح):
رادیا تور (0.28 Imp.qt) (0.25 qt US, 0.30 L)
رادیا تور (شامل همه مسیرها):
0.42 Imp.qt (0.51 qt US, 0.48 L)

فیلتر هوا:

عنصر فیلتر هوا:
عنصر خشک

سوخت:

سوخت پیشنهادی:
ظرفیت باک بنزین معمولی
بدون سرب:
4.2 لیتر (1.1 Imp.gal, 0.9 gal US)

شمع (ها):

سازنده/متر:
odel:
NGK/CR8E
شکاف شمع:
0.7-0.8 میلی متر (0.031-0.031 اینچ)

تزریق سوخت:

بدنه دریاچه گاز:
نشان شناسه:

2PV101

انتقال:

نسبت دنده:
اول:
2.833 (34/12)
دوم:
1.875 (30/16)
سوم:
1.429 (30/21)
چهارم:
1.143 (24/21)
پنجم:
0.957 (22/23)

لاستیک جلو:

نوع:
بدون لوله
اندازه:
90/80-17 M/C 46P
سازنده/مدل:
IRC/NF67
سازنده/مدل:
DUNLOP/D102A

لاستیک عقب:

نوع:
بدون لوله
اندازه:
120/70-17 M/C 58P
سازنده/مدل:
IRC/NF67
سازنده/مدل:
DUNLOP/D102A

درحال بارگذاری:

حداکثر بار:
151 کیلوگرم (333 پوند)
(وزن کل سوار، مسافر، بار و لوازم جانبی)

ترمز جلو:

نوع:

ترمز هیدرولیک تک دیسکی

ترمز عقب:

نوع:

ترمز هیدرولیک تک دیسکی

سیستم تعلیق جلو:

نوع:

تلسکوپی

سیستم تعلیق عقب:

نوع:

مونوشاک

سیستم برق:

ولتاژ سیستم:

12 V

باتری:

مدل:

GTZ4V

ولتاژ، ظرفیت:

مدل 12 HR (10 Ah

:V, 3.0

YTZ4V

توان لامپ:

چراغ جلو:

LED

ترمز/چراغ عقب:

LED

چراغ راهنما جلو:

10.0 وات

چراغ راهنما عقب:

10.0 وات

چراغ کمکی:

LED

چراغ پلاک:

5.0 وات

شماره‌های شناسایی

شماره‌شناسایی خودرو و شماره سریال موتور را در فضاهای ارائه شده در زیر برای راهنمایی هنگام سفارش قطعات یدکی به نمایندگی یا ماها یا برای مراجعه در صورت سرقت خودرو ثبت کنید.

شماره‌شناسایی وسیله نقلیه:

شماره‌سریال موتور:

شماره‌شناسایی خودرو

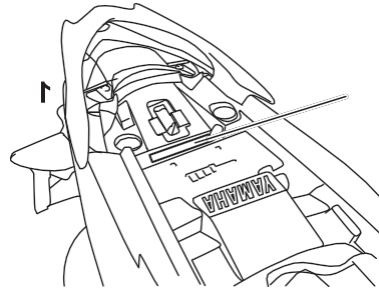

1. شماره شناسایی خودرو

شماره‌شناسایی خودرو در قاب زیر صندلی حک شده‌است. (صفحه 4-12 را ببینید.)

شماره‌سریال موتور

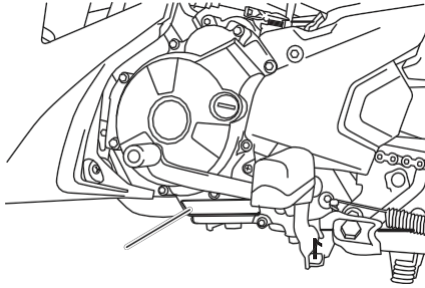

1. شماره سریال موتور

شماره‌سریال موتور در سمت چپ پایین میل لنگ حک شده است.

نکته

شماره‌شناسایی وسیله نقلیه برای شناسایی وسیله نقلیه شما استفاده می‌شود و ممکن است برای ثبت آن در مرجع صدور مجوز در منطقه شما استفاده شود.

ثبت اطلاعات خودرو

این مدل داده های خاص خودرو را برای کمک به تشخیص نقص ها و برای اهداف تحقیق و توسعه ذخیره می کند. این داده ها فقط زمانی آپلود می شوند که یک ابزار عیب یاب ویژه یاماها به خودرو متصل شود، مانند زمانی که بررسی های تعمیر و نگهداری یا مراحل سرویس انجام می شود. اگرچه حسگرها و داده های ثبت شده بر اساس مدل متفاوت است، نقاط داده اصلی عبارتند از ECU

● وضعیت خودرو و داده های عملکرد موتور

● داده های مربوط به تزریق سوخت و انتشار

یاماها این داده ها را به شخص ثالث فاش نمی کند به جز:

● بارضایت صاحب وسیله نقلیه

● جایی که طبق قانون موظف است

● برای استفاده توسط یاماها در دعاوی حقوقی

● برای اهداف کلی تحقیقاتی انجام شده توسط

یاماها، زمانی که داده ها به یک وسیله نقلیه

شخصی و یا مالک مربوط نمی شود

- الف**
المنت فیلتر هوا تمیز کننده..... 14-7 چراغ کمکی 32-7
- ب**
باتری 29-7 اهرم ترمزو کلاچ، چک کردن و روغن کاری 26-7 روغن ترمز تعویض..... 23-7 سطح روغن ترمز، بررسی..... 22-7 اهرم ترمز 8-4 بازی آزاد اهرم ترمز، بررسی 20-7 کلید چراغ ترمز 21-7 پدال ترمز، چک کردن و روانکاری 26-7
- بسی**
کابل ها، چک کردن و روانکاری 25-7 مراقبت 1-8 کاتالیزوری میدل..... 11-4 پایه و پایه کناری ، چک کردن و روغن کاری 27-7 اهرم کلاچ 8-4 اهرم کلاچ پخش آزاد، تنظیم..... 19-7 مایع خنک کننده 12-7 چراغ هشدار دمای مایع خنک کننده ... 3-4 پوشش و پانل ها، از بین بردن و نصب 7-7
- D**
سوئیچ دیمر 7-4 زنجیر محرک، تمیزکاری و روانکاری 25-7 شلی زنجیر محرک 23-7
- E**
خرابی موتور 3-6 دور دور موتور 15-7
- روغن موتور و المنت فیلتر روغن 10-7 شماره سریال موتور 1-10 چراغ اخطار عیب موتور 3-4
- اف**
لنت ترمز جلو و عقب، چک کردن 21-7 چنگال جلو، چک کردن 28-7 سوخت 10-4 مصرف سوخت نکاتی برای کاهش 3-6 سوخت درپوش مخزن 9-4 فیوز تعویض 30-7
- جی**
یادداشت عمومی 5-6
- اج**
سوئیچ های فرمان 7-4 لامپ چراغ جلو، تعویض 31-7 نگهدارنده کلاه 13-4 کلاه ایمنی 2-6 چراغ نشانگر نور بالا 3-4 سوئیچ بوق 7-4
- من**
شماره های شناسایی 1-10 چراغ های نشانگر و چراغ های هشدار 3-4
- ک**
روکش سوراخ کلید 2-4 کیک استارت 12-4
- L**
برچسب ها، مکان 1-1 لامپ پلاک تعویض 34-7
- م**
کلید اصلی / قفل فرمان 1-4 نگهداری و روغن کاری، دوره های 3-7
- تعمیر و نگهداری، کنترل انتشار سیستم..... 2-7 رنگ مات احتیاط 1-8 واحد کنتور چندکاره 4-4
- ن**
چراغ نشانگر خنثی 3-4
- پ**
پارکینگ 4-6 محل قطعه 1-3
- آر**
لامپ چراغ راهنما عقب تعویض 33-7
- اس**
نقاط ایمن سواری..... 5-2 اطلاعات ایمنی 1-2 صندلی 12-4 جابجایی 2-6 پدال تعویض 8-4 پدال شیفتر، چک کردن..... 20-7 پایه کناری 14-4 شمع، بررسی 8-7 مشخصات 9-1 قطع مدار راه اندازی سیستم 14-4 راه اندازی موتور 2-6 سوئیچ استارت 7-4 فرمان، چک کردن 28-7 ذخیره سازی 3-8 محفظه ذخیره سازی 13-4 محور چرخاننده، روان کننده..... 27-7
- تی**
چراغ عقب / ترمز 32-7 دستگیره کابل درجه گاز، چک کردن و روغن کاری 25-7 بازی آزاد درجه گاز، تنظیم 16-7 لاستیک 17-7

کیت ابزار 1-7
 عیب‌یابی 37-7 نمودارهای
 عیب‌یابی 38-7 چراغ نشانگر
 راهنما 3-4 لامپ چراغ راهنما (جلو)،
 جایگزین کردن 33-7
 کلید چراغ راهنما 7-4
V
 خلاصی سوپاپ 16-7 شماره
 شناسایی خودرو 1-10
 دلیو
 یاتاقان چرخ، چک کردن 29-7 چرخ (جلو)
 35-7 چرخ (عقب)
 35-7
 چرخ 18-7